



# Dell B5465dnf multifunkciós lézernyomtató

## Használati útmutató



2014. február

[www.dell.com](http://www.dell.com) | [dell.com/support/printers](http://dell.com/support/printers)

### Védjegyek

A jelen dokumentumban szereplő információk előzetes bejelentés nélkül megváltozhatnak.

© 2014 Dell Inc. Minden jog fenntartva.

A jelen dokumentum reprodukciójának minden formája szigorúan tilos a Dell Inc. írásos beleegyezése nélkül.

A szövegben a következő védjegyek szerepelnek: A *Dell*, a *DELL* logó, az *Inspiron*, a *Dell Precision*, a *Dimension*, az *OptiPlex*, a *Latitude*, a *PowerEdge*, a *PowerVault*, a *PowerApp* és a *Dell OpenManage* a Dell Inc. védjegyei; az *Intel*, a *Pentium* és a *Celeron* az Intel Corporation bejegyzett védjegye; a *Microsoft* és a *Windows* a Microsoft Corporation bejegyzett védjegye; az *AirPrint* és az *AirPrint* logó az Apple, Inc. bejegyzett védjegye.

A dokumentumban szereplő egyéb védjegyek és márkanevek a termékek védjegyére és márkanevére jogot formáló tulajdonosokat jelölik. A Dell Inc. nem tart igényt a sajátján kívüli védjegyek és márkanevek birtoklására.

# Tartalom

<b>Biztonsági információk.....</b>	<b>8</b>
<b>Információk a nyomtatóról.....</b>	<b>10</b>
További információk a nyomtatóról.....	10
A nyomtató helyének kiválasztása.....	11
Nyomtatóbeállítások.....	12
A nyomtató alapszintű használatának ismertetése.....	14
Az automatikus lapadagoló és a lapolvasó üveglapjának használata.....	15
<b>A nyomtató kezelőpaneljének bemutatása.....</b>	<b>16</b>
A nyomtató kezelőpaneljének használata.....	16
A jelzőfényeknél és az Alvó gombnál látható színek megértése.....	16
A kezdőképernyő.....	17
Az érintőképernyő gombjainak használata.....	19
<b>A kezdőképernyő-alkalmazások beállítása és használata.....</b>	<b>21</b>
A nyomtató IP-címének keresése.....	21
A számítógép IP-címének keresése.....	21
A beépített webkiszolgáló megnyitása.....	21
A kezdőképernyő testreszabása.....	22
A különböző alkalmazások ismertetése.....	22
A kezdőképernyő-alkalmazások aktiválása.....	23
Információ keresése a kezdőképernyő alkalmazásairól.....	23
Az Űrlapok és Kedvencek beállítása.....	23
Kártya másolása funkció beállítása.....	23
A Saját parancsikon funkció használata.....	24
A Több küldése funkció beállítása.....	25
A Beolvasás hálózatra funkció beállítása.....	25
A távoli kezelőpanel beállítása.....	26
Konfiguráció importálása és exportálása.....	27
<b>További nyomtatóbeállítások.....</b>	<b>28</b>
Belső kiegészítők telepítése.....	28
Megrendelhető belső kiegészítők.....	28
Hozzáférés a vezérlő alaplapjához.....	28
Memóriamodul beszerelése.....	32
Kiegészítő kártya beszerelése.....	33

Az Internal Solutions Port (Belső megoldások portja) telepítése .....	35
A nyomtató merevlemezének beszerelése .....	39
A nyomtató merevlemezének eltávolítása .....	43
Hardverkiegészítők telepítése.....	45
Beszerelési sorrend.....	45
Kiegészítő tálcák beszerelése.....	46
A kábelek csatlakoztatása.....	48
A nyomtatószoftver beállítása.....	50
A nyomtató telepítése .....	50
Választható lehetőségek hozzáadása a nyomtató-illesztőprogramban.....	51
hálózatok.....	51
A nyomtató üzembe helyezésének előkészítése Ethernet hálózaton.....	51
A nyomtató üzembe helyezése vezeték nélküli hálózaton .....	52
Nyomtató csatlakoztatása a Vezeték nélküli telepítő varázsló segítségével .....	53
A nyomtató csatlakoztatása vezeték nélküli hálózathoz Wi-Fi Protected Setup (WPS) használatával.....	53
A nyomtató csatlakoztatása vezeték nélküli hálózathoz a beágyazott webkiszolgáló használatával.....	54
Portbeállítások módosítása új hálózat ISP telepítése után .....	55
A soros nyomtatás beállítása .....	55
A nyomtatóbeállítás ellenőrzése.....	56
A menübeállítás oldal nyomtatása .....	56
Hálózatbeállítási oldal nyomtatása .....	56
<b>Papír és speciális adathordozó betöltése.....</b>	<b>57</b>
A papírméret és a papírtípus beállítása.....	57
Az Univerzális papírbeállítások konfigurálása.....	57
A 550 lapos tálca betöltése.....	57
A 2100 lapos tálca betöltése.....	64
A többfunkciós adagoló betöltése.....	70
Tálcák összekapcsolása és bontása.....	74
Tálcák összekapcsolása és bontása.....	74
Egyéni név létrehozása papírtípushoz .....	75
Egyéni papírtípus hozzárendelése .....	75
<b>Útmutató a papírokhoz és speciális adathordozókhoz.....</b>	<b>77</b>
Speciális hordozó használata.....	77
Tippek kártyák használatával kapcsolatban.....	77
Tippek borítékok használatával kapcsolatban .....	77
Tippek címkék használatával kapcsolatban .....	78
Tippek a fejléces papír használatához .....	78
Tippek fólia használatával kapcsolatban.....	78
Útmutató a papírokhoz.....	79
Papírjellemzők .....	79

A papír kiválasztása.....	80
Előnyomott úrlapok és fejlécek kiválasztása .....	80
Újrahasznosított és egyéb irodai papírok használata .....	80
A papír tárolása.....	82
Támogatott papírméretek, -típusok és -súlyok.....	82
A nyomtató által támogatott papírméretek .....	82
A nyomtató által támogatott papírtípusok és -súlyok .....	84
<b>Nyomtatás.....</b>	<b>85</b>
Úrlapok és dokumentumok nyomtatása.....	85
Nyomtatás flash-meghajtóról.....	86
Nyomtatás mobileszközről.....	88
Bizalmas és más típusú függő feladatok nyomtatása.....	89
Információs oldalak nyomtatása.....	91
Nyomtatási munka törlése.....	92
<b>Másolás.....</b>	<b>93</b>
Másolatok készítése.....	93
Fényképmásolás.....	94
Másolás speciális nyomathordozóra.....	94
Parancsikon létrehozása másoláshoz a nyomtató kezelőpanelje segítségével.....	95
Másolási beállítások testre szabása.....	96
Információk elhelyezése a másolatokon.....	102
Másolás megszakítása.....	102
A másolási lehetőségek bemutatása.....	103
<b>E-mail.....</b>	<b>106</b>
A nyomtató beállítása e-mail küldésére.....	106
E-mail parancsikon létrehozása.....	107
Dokumentum elküldése e-mail üzenetben.....	108
E-mail beállítások testre szabása.....	109
E-mail küldés megszakítása.....	110
E-mail küldési beállítások ismertetése.....	110
<b>Faxolás.....</b>	<b>113</b>
A nyomtató beállítása faxolásra.....	113
Faxküldés.....	128
Gyorstárcsázó elem létrehozása.....	131
A faxbeállítások testre szabása.....	132



A faxküldés megszakítása.....	133
Faxok tartása és továbbítása.....	134
A faxolási lehetőségek bemutatása.....	135
<b>Beolvasás.....</b>	<b>137</b>
A Beolvasás hálózatra használata.....	137
Szkenelés FTP címre.....	137
Beolvasás számítógépre vagy flash-meghajtóra.....	140
A faxolási beállítások bemutatása.....	142
<b>A nyomtató menüinek ismertetése.....</b>	<b>145</b>
Menülista.....	145
Papír menü.....	146
Jelentések menü.....	157
Hálózat/portok menü.....	158
Biztonság menü.....	172
Beállítások menü.....	177
Súgó menü.....	221
<b>Pénzmegetakarítás és a környezet megóvása.....</b>	<b>223</b>
Papír- és festéktakarékosság.....	223
Újrahasznosított papír használata .....	223
Takarékoskodás a kellékanyagokkal .....	223
Energiatakarékosság.....	224
A Gazdaságos mód használata.....	224
A nyomtatózaj csökkentése .....	224
Az alvó üzemmód beállítása .....	225
Befagyasztott üzemmód használata .....	225
A nyomtató kijelzője fényerejének beállítása .....	226
Újrahasznosítás.....	226
Dell termékek újrahasznosítása .....	226
<b>A nyomtató biztonsága.....</b>	<b>227</b>
Törölhetőségi nyilatkozat.....	227
Felejtő memória törlése.....	227
Nem felejtő memória törlése.....	228
A nyomtató merevlemez memóriájának törlése.....	228
Nyomtató merevlemez-titkosításának konfigurálása.....	229
A nyomtató biztonsági adatainak megkeresése.....	230

<b>A nyomtató karbantartása.....</b>	<b>231</b>
A nyomtató alkatrészeinek tisztítása.....	231
A nyomtató tisztítása .....	231
A lapolvasó üveglapjának megtisztítása .....	232
Az alkatrészek és kellékek állapotának ellenőrzése.....	234
Az alkatrészek és kellékanyagok állapotának ellenőrzése a nyomtató kezelőpaneljén.....	234
Az alkatrészek és kellékanyagok állapotának ellenőrzése az Embedded Web Server segítségével .....	234
Fennmaradó oldalak becsült száma.....	235
Alkatrészek és kellékek rendelése.....	235
Kellékanyagok rendelése a Kellékanyagok rendelési segédprogramja segítségével .....	235
Kellékanyagok rendelése a nyomtató kezdőlapjának használatával .....	235
A kellékanyagok tárolása.....	235
Kellékanyagok cseréje.....	236
A festékkazetta kicserélése .....	236
A képkötő egység cseréje.....	239
A nyomtató áthelyezése.....	242
A nyomtató áthelyezése előtt.....	242
A nyomtató áthelyezése más helyre.....	242
A nyomtató szállítása .....	243
<b>A nyomtató felügyelete.....</b>	<b>244</b>
Nyomtatóüzenetek kezelése.....	244
Állapotfigyelő központ elérése.....	244
A virtuális kijelző használata.....	244
E-mail riasztások beállítása.....	245
Jelentések megtekintése.....	245
Kellékanyagok értesítésének konfigurálása a beágyazott webkiszolgáló használatával.....	245
Gyári alapértelmezett értékek visszaállítása.....	246
<b>Elakadások megszüntetése.....</b>	<b>247</b>
Papírelakadások elkerülése.....	247
Elakadási üzenetek és helyek.....	248
[x] lapos papírelakadás, a kazetta eltávolításához emelje fel az elülső fedelet. [200-201].....	250
[x] lapos papírelakadás, nyissa ki a hátsó felső ajtót. [202].....	253
[x] lapos papírelakadás, nyissa ki a hátsó alsó és felső ajtót. [231-234].....	254
[x] lapos papírelakadás, távolítsa el a normál tárolóból az elakadt papírt. [203].....	256
[x] lapos papírelakadás, távolítsa el az 1. tálcát a duplex megtisztításához. [235-239].....	257
[x] lapos papírelakadás, nyissa ki a(z) [x]. tálcát. [24x].....	258

[x] lapos papírelakadás, tegye szabaddá a kézi adagolót. [250].....	259
[x] lapos papírelakadás, nyissa ki az automatikus adagoló fedelét. [28y.xx].....	260

## **Hibaelhárítás.....263**

A nyomtató üzeneteinek megértése.....	263
A nyomtatóval kapcsolatos problémák megoldása.....	280
Nyomtatási problémák megoldása.....	288
Másolással kapcsolatos problémák megoldása.....	314
Faxolással kapcsolatos problémák megoldása.....	317
Beolvasással kapcsolatos problémák megoldása.....	323
A kezdőképernyő-alkalmazásokkal kapcsolatos problémák elhárítása.....	328
Az Embedded Web Server nem nyílik meg.....	328
Kapcsolatba lépés a műszaki ügyfélszolgálattal.....	329

## **Melléklet.....330**

## **Tárgymutató.....332**

## Biztonsági információk

Csatlakoztassa a tápkábelt egy megfelelően földelt konnektorhoz, amely közel van a termékhez, és könnyen elérhető.

Ne tegye a készüléket víz közelébe vagy nedves helyre, illetve ne használja ilyen helyen.

 **VIGYÁZAT! SÉRÜLÉSVESZÉLY:** Ez a termék lézert használ. Az itt közöltektől eltérő vezérlés, beállítás vagy eljárásfelhasználás használata veszélyes sugárzást okozhat.

Ez a termék olyan nyomtatási folyamatot használ, amely felmelegíti a nyomathordozót, és a hő a nyomathordozót anyagkibocsátásra készítheti. A káros anyagok kibocsátásának elkerülése érdekében tanulmányozza át a nyomathordozó kiválasztását leíró szakaszt.

 **VIGYÁZAT! SÉRÜLÉSVESZÉLY:** A termékben található lítium akkumulátor nem cserélhető. Ha nem megfelelően cserélik ki a lítium akkumulátort, az azzal a veszéllyel jár, hogy felrobban az akkumulátor. A lítium akkumulátort ne töltsen újra, ne szedje szét és ne égessen el. A használt lítium akkumulátorokat a gyártó utasításai és a helyi előírások szerint dobja el.

 **VIGYÁZAT! FORRÓ FELÜLET:** A nyomtató belseje forró lehet. Az égési sérülések elkerülése érdekében várja meg, amíg lehűlnek a felületek.

 **VIGYÁZAT! SÉRÜLÉSVESZÉLY:** A nyomtató nehezebb, mint 18 kg, ezért biztonságos megemeléséhez legalább két szakember szükséges.

 **VIGYÁZAT! SÉRÜLÉSVESZÉLY:** Mielőtt áthelyezné a nyomtatót, a személyi sérülés, illetve a nyomtató károsodásának elkerülése érdekében kövesse az alábbi útmutatást.

- Kapcsolja ki a nyomtatót a tápkapcsolóval, majd húzza ki a tápkábelt a konnektorból.
- A nyomtató áthelyezése előtt húzza ki a nyomtatóból minden zsinórt és kábelt.
- Ha van telepítve kiegészítő tálca, akkor vegye le a nyomtatóról. A kiegészítő tálca eltávolításához csúsztassa *kattanásig* a tálca jobb oldalán található reteszt a tálca elülső oldala felé.
- A nyomtatót a két oldalán található fogantyú használatával emelje fel.
- Ügyeljen rá, hogy az ujjá ne kerüljön a nyomtató alá, amikor lerakja.
- A nyomtató felállítása előtt ügyeljen rá, hogy elég szabad hely maradjon a nyomtató körül.

Csak a termékhez kapott vagy a gyártó által hitelesített tápkábelt használja.

Csak a termékhez mellékelt telekommunikációs (RJ-11) kábelt használja, vagy egy 26 AWG-s vagy vastagabb kábelt, ha nyilvános telefonhálózatba köti a terméket.

 **VIGYÁZAT! ÁRAMÜTÉS VESZÉLYE:** Ha a vezérlőkártyával dolgozik, vagy kiegészítő hardvert vagy memóriát helyez a nyomtatóba a beállítást követően, akkor kapcsolja ki a nyomtatót, és húzza ki a tápkábelt a konnektorból. Ha más eszközök is csatlakoznak a nyomtatóhoz, akkor azokat is kapcsolja ki, és húzza ki a nyomtatóba csatlakozó kábelüket.

 **VIGYÁZAT! ÁRAMÜTÉS VESZÉLYE:** Győződjön meg róla, hogy a külső csatlakozások (például Ethernet- és telefonvonal-csatlakozás) megfelelően csatlakoznak a megjelölt aljzatokhoz.

A készülékben speciális gyártói alkatrészeket használtunk, hogy a készülék megfeleljen a szigorú, globális biztonsági előírásoknak. Előfordulhat, hogy egyes alkatrészek biztonsági jellemzői nem maguktól értetődőek. A gyártó nem vállal felelősséget a cserealkatrészekért.

 **VIGYÁZAT! SÉRÜLÉSVESZÉLY:** Ne vágja meg, ne csavarja meg és ne nyomja össze a tápkábelt, és ne helyezzen rá nehéz tárgyakat. Ne tegye ki a tápkábelt dörzsölődésnek és nyomásnak. Ne engedje, hogy a tápkábel becsípődjön tárgyak, például bútorok vagy falak közé. A fentiek bármelyikének előfordulása tüzet vagy áramütést okozhat. Rendszeresen ellenőrizze, hogy vannak-e a tápkábelen ilyen problémákra utaló jelek. A vizsgálat előtt távolítsa el a tápkábelt az elektromos aljzatból.

A használati útmutatóban nem szereplő szervizelési és javítási teendőket bízza szakemberre.

 **VIGYÁZAT! ÁRAMÜTÉS VESZÉLYE:** A nyomtató külsejének tisztításakor az áramütés veszélyének elkerülése érdekében először húzza ki a tápkábelt a fali aljzatból, majd húzzon ki minden kábelt a nyomtatóból.

 **VIGYÁZAT! ÁRAMÜTÉS VESZÉLYE:** Ne használja a faxfunkciót zivataros időben. Zivataros időben ne végezze a készülék üzembe helyezését, illetve elektromos vagy kábelezési csatlakozásokat, például a fax, a tápkábel vagy a telefon csatlakoztatását.

 **VIGYÁZAT! FELBILLENÉS VESZÉLYE:** A padlóra helyezett összeállítások stabilitása érdekében kiegészítő berendezésre van szükség. Többféle bemeneti opció használatakor nyomtatóállvány vagy nyomtatótalapzat használata szükséges. Ha beolvasásra, másolásra és faxolásra is képes, multifunkciós nyomtatót vásárolt, további bútorzatra lehet szükség. További információért fáradjon el oda, ahol a nyomtatót vásárolta.

 **VIGYÁZAT! SÉRÜLÉSVESZÉLY:** A berendezés stabilitásvesztésének elkerülése érdekében minden egyes tálcába külön-külön töltsse be a papírt. A többi tálcát tartsa csukva, amíg szüksége nincs rájuk.

**ŐRIZZE MEG EZEKET AZ UTASÍTÁSOKAT.**

# Információk a nyomtatóról

## További információk a nyomtatóról

Mit keres?	Itt található
Kezdeti beállítási utasítások: <ul style="list-style-type: none"> <li>• A nyomtató csatlakoztatása</li> <li>• A nyomtatószoftver telepítése</li> </ul>	Telepítési dokumentáció – A nyomtatóhoz mellékelve kapta a telepítési dokumentációt.
További beállítások és utasítások a nyomtató használatához: <ul style="list-style-type: none"> <li>• Papír és különleges anyagok kiválasztása és tárolása</li> <li>• Papír betöltése</li> <li>• Nyomtatóbeállítások konfigurálása</li> <li>• Dokumentumok és fotók megtekintése, nyomtatása</li> <li>• A nyomtatószoftver telepítése és használata</li> <li>• A nyomtató konfigurálása a hálózaton</li> <li>• A nyomtató ápolása és karbantartása</li> <li>• Hibaelhárítás és problémamegoldás</li> </ul>	<i>Felhasználói útmutató és Rövid használati útmutató</i> – Az útmutatók a <i>Szoftver és dokumentáció</i> CD-n is megtalálhatók. További információért látogasson el a webhelyünkre a <a href="http://www.dell.com/support/manuals">www.dell.com/support/manuals</a> címen.
Útmutatás a következőkhöz: <ul style="list-style-type: none"> <li>• A nyomtató csatlakoztatása Ethernet hálózathoz</li> <li>• Nyomtatócsatlakoztatási problémák hibaelhárítása</li> </ul>	<i>Hálózati útmutató</i> – nyissa meg a <i>Szoftver és dokumentáció</i> CD-t, majd navigáljon a következőhöz: <b>Dokumentáció &gt;Használati útmutató és egyéb kiadványok &gt;Hálózati útmutató</b>
Segítség a nyomtatószoftver használatához	Windows vagy Mac súgó – A nyomtatószoftver vagy -alkalmazás elindítása után kattintson a <b>Help</b> (Súgó) lehetőségre.  A  ikonra kattintva tartalomtól függő tájékoztatást jeleníthet meg. <b>Megjegyzések:</b> <ul style="list-style-type: none"> <li>• A súgó automatikusan települ a nyomtatószoftverrel.</li> <li>• A nyomtatószoftver a nyomtató programmapájában vagy az asztalon található, az operációs rendszertől függően.</li> </ul>
A legújabb támogatási információk, frissítések és műszaki segítségnyújtás: <ul style="list-style-type: none"> <li>• Dokumentáció</li> <li>• Meghajtóprogramok letöltése</li> <li>• Termékfrissítés</li> <li>• Szerviz hívása és javítási információk</li> <li>• Rendelés állapota</li> <li>• Azonnali segítségnyújtás csevegőprogramon</li> <li>• Segítségnyújtás e-mailben</li> <li>• Telefonos támogatás</li> </ul>	A Dell támogatási webhelye – <a href="http://www.dell.com/support/printers">www.dell.com/support/printers</a> Az adott ország vagy terület segítségnyújtó telefonszámait és elérhetőségük idejét megtalálja a támogatás webhelyén. A gyorsabb ügyintézés érdekében készítse elő a következő adatokat: <ul style="list-style-type: none"> <li>• Szervizcímke</li> <li>• Expressz szervizkód</li> </ul> <b>Megjegyzés:</b> A szervizcímket és az expressz szervizkódot a nyomtatókészüléken találja meg.

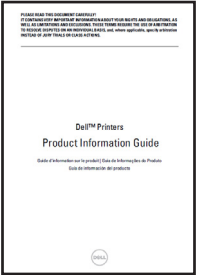
Mit keres?	Itt található
<ul style="list-style-type: none"> <li>Szoftverek és illesztőprogramok – hitelesített illesztőprogramok a nyomtatóhoz és telepítőprogramok a Dell nyomtatószoftverhez</li> <li>Readme fájlok—Utolsó pillanatban történt műszaki változtatások vagy gyakorlott felhasználók, szakemberek számára szóló műszaki anyagok.</li> </ul>	<p><i>Software and Documentation</i> (Szoftverek és dokumentáció) CD</p>
<ul style="list-style-type: none"> <li>Kellékek és tartozékok a nyomtatóhoz</li> <li>Tartalék festékkazetta</li> </ul>	<p>A Dell nyomtatókellékek webhelye – <a href="http://www.dell.com/printers">www.dell.com/printers</a></p> <p>A nyomtatókellékeket megvásárolhatja az interneten, telefonon vagy a kijelölt üzletekben.</p>
<ul style="list-style-type: none"> <li>Biztonsági információk a nyomtató előkészítésével kapcsolatban</li> <li>Szabályozások</li> <li>Garanciavállalás</li> </ul>	<p><i>Termékinformációs útmutató</i></p> <div style="text-align: center;">  <p>The image shows the cover of a 'Dell Printers Product Information Guide'. At the top, there is a warning icon and text in multiple languages: 'Please Read This Document Carefully', 'Lisez attentivement ce document', 'Bitte lesen Sie dieses Dokument sorgfältig', 'Bitte lesen Sie dieses Dokument sorgfältig', 'Bitte lesen Sie dieses Dokument sorgfältig', 'Bitte lesen Sie dieses Dokument sorgfältig'. Below this, the title 'Dell Printers Product Information Guide' is centered. At the bottom, there is a small Dell logo.</p> </div> <p><b>Megjegyzés:</b> Lehet, hogy a <i>Termékinformációs útmutató</i> nem érhető el az Ön országában vagy régiójában.</p>

## A nyomtató helyének kiválasztása

**⚠ VIGYÁZAT! SÉRÜLÉSVESZÉLY:** A nyomtató nehezebb, mint 18 kg, ezért biztonságos megemeléséhez legalább két szakember szükséges.

A nyomtató helyének kiválasztásakor hagyjon elég helyet a tálcák, fedelek és ajtók kinyitásához. Ha kiegészítőket akar telepíteni, akkor hagyjon ezeknek is elegendő helyet. Fontos:

- A nyomtatót megfelelően földelt és könnyen hozzáférhető konnektor közelében helyezze el.
- Győződjön meg róla, hogy a helyiség megfelel az ASHRAE 62 szabvány vagy a CEN Technical Committee 156 szabvány legutolsó verziójának.
- A nyomtatót sima, szilárd és stabil felületre helyezze.
- A nyomtatót:
  - Tartsa tisztán, szárazon és pormentesen.
  - Tartsa távol tűzkapcsoktól és gemkapcsoktól.
  - Tartsa távol a légkondicionálók, fűtőtestek vagy ventilátorok közvetlen légmozgásától.
  - Ne tegye ki közvetlen napfénynek vagy túlzott nedvességnek.
- Tartsa be az ajánlott hőmérsékleti értékeket, és kerülje az ingadozásokat:

Környezeti hőmérséklet	15,6–32,2 °C (60–90 °F)
Tárolási hőmérséklet	1–35 °C (34–95 °F)

- A megfelelő szellőzés érdekében tartsa be a következő javasolt távolságokat:



1	Jobb oldalon	152 mm (6 hüvelyk)
2	Elöl	394 mm (15,5 hüvelyk)
3	Bal oldalon	152 mm (6 hüvelyk)
4	Hátul	152 mm (6 hüvelyk)
5	Fent	152 mm (6 hüvelyk)

## Nyomtatóbeállítások

**⚠ VIGYÁZAT! FELBILLENÉS VESZÉLYE:** A padlóra helyezett összeállítások stabilitása érdekében kiegészítő berendezésre van szükség. Többféle bemeneti opció használatakor nyomtatóállvány vagy nyomtatótalapzat használata szükséges. Ha beolvasásra, másolásra és faxolásra is képes, multifunkciós nyomtatót vásárolt, további bútorzatra lehet szükség. További információért fáradjon el oda, ahol a nyomtatót vásárolta.



## Alapmodell

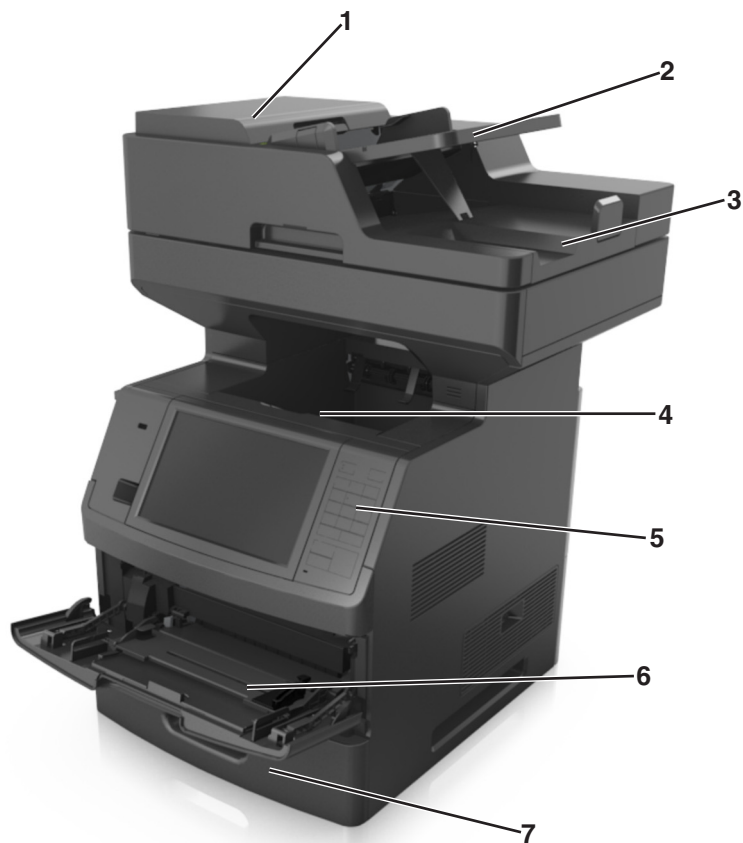

<b>1</b>	Automatikus lapadagoló
<b>2</b>	Automatikus lapadagoló tálcája
<b>3</b>	ADF-tároló
<b>4</b>	Normál rekesz
<b>5</b>	A nyomtató vezérlőpanelje
<b>6</b>	100 lapos többcélú adagoló
<b>7</b>	Normál 550 lapos tálca

## Teljesen konfigurált modell

Az alábbi ábra a nyomtató által támogatott kiegészítő tálcák maximális számát mutatja. Egyéb konfigurációkra vonatkozó további információért látogasson el a weboldalunkra.

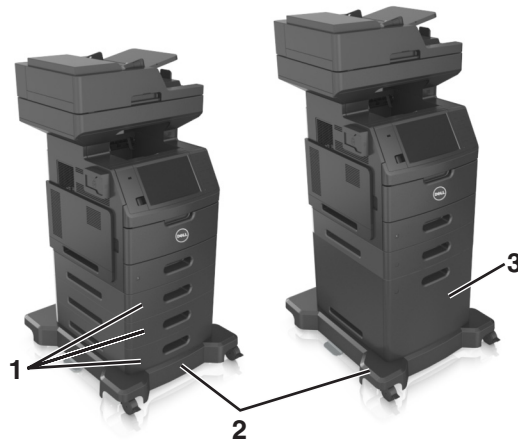

<b>1</b>	Kiegészítő 550-lapos tálcák <b>Megjegyzés:</b> Egy zárható 550 lapos tálca szintén rendelkezésre áll. További információért fáradjon el oda, ahol a nyomtatót vásárolta.
<b>2</b>	Görgős talpazat
<b>3</b>	2100 lapos kiegészítő tálca

Kiegészítő tálcák használata esetén:

- Mindig használjon görgős talpat, ha a nyomtató 2100 lapos tálcával van konfigurálva.
- A külön megvásárolható 2100 lapos tálcának mindig a konfiguráció alján kell elhelyezkednie, és csak egy, külön megvásárolható 550 lapos tálcával párosítható.
- A nyomtatóval három, külön megvásárolható 550 lapos tálca konfigurálható.

## A nyomtató alapszintű használatának ismertetése

- Lehetővé teszi a gyors másolatkészítést vagy adott másolási feladat végrehajtása céljából a beállítások módosítását.
- Lehetővé teszi a faxküldést a nyomtató vezérlőpaneléről.
- Lehetővé teszi a faxok elküldését egyszerre több címzettnek.
- Lehetővé teszi dokumentumok beolvasását és azok számítógépre, e-mail címre, flash meghajtóra vagy FTP-címre továbbítását.
- Lehetővé teszi dokumentumok beolvasását és egy másik nyomtatóra való továbbítását (PDF formátumban FTP-n keresztül).

## Az automatikus lapadagoló és a lapolvasó üveglapjának használata

Automatikus lapadagoló	Lapolvasó üveglapja
 <p>Használja az ADF-et többoldalas dokumentumokhoz, beleértve a kétoldalas (duplex) dokumentumokat is.</p>	 <p>Egyetlen oldalról álló dokumentumok, könyvoldalak, kisméretű anyagok (például képeslapok vagy fényképek), valamint fólia, fotópapír vagy vékony papír (például újságkivágások) beolvasásához használja a lapolvasó üveglapját.</p>

Az automatikus lapadagolót vagy a szkennerrüveget dokumentumok szkennelésére használhatja.

### Az automatikus lapadagoló használata

Az automatikus lapadagoló használata során:

- A dokumentumot a beolvasandó oldalával felfelé, a rövidebb élével előre töltse az automatikus lapadagolóba.
- Tegyen be legfeljebb 150 db normál papírlapot az automatikus lapadagolóba.
- Beolvasható méretek: 76,2 x 127 mm (3 x 5 hüvelyk) szélességtől és 216 x 635 mm (8,5 x 25 inches) hosszúságig
- A beolvasható hordozók súlya: 52–120 g/m<sup>2</sup> (14 –32 font).
- Az automatikus lapadagoló tálcájába ne tegyen képeslapot, fényképet, kisméretű képet, fóliát, fotópapírt vagy vékony papírt (pl. újságkivágást). Ezeket az elemeket helyezze a lapolvasó üvegére

### A szkennerrüveg használata

A szkennerrüveg használata során:

- A dokumentumot a szkennelendő oldalával lefelé, a zöld nyíllal jelölt sarokba helyezze a szkennerrüvegre.
- Beolvasható, illetve másolható méretek: legfeljebb 216 x 355,6 mm (8,5 x 14 hüvelyk).
- A másolható könyvméretek vastagsága: legfeljebb 25,3 mm (1 hüvelyk).

# A nyomtató kezelőpaneljének bemutatása

## A nyomtató kezelőpaneljének használata

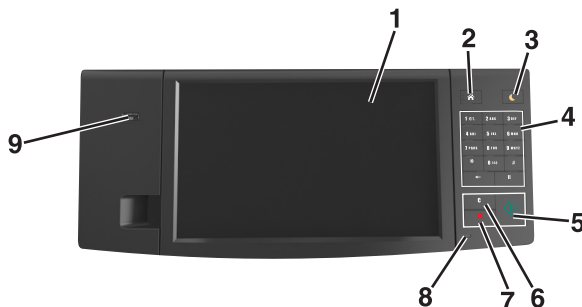

Elem	Funkció	
1	Kijelző	<ul style="list-style-type: none"> <li>A nyomtató állapotának és üzeneteinek megtekintése.</li> <li>A nyomtató beállítása és kezelése.</li> </ul>
2	Kezdőlap gomb	Visszatérés a képernyőre.
3	Alvó gomb	<p>Alvó vagy Hibernált üzemmód engedélyezése.</p> <p>A nyomtatót Alvó üzemmódból a következőképpen ébresztheti fel:</p> <ul style="list-style-type: none"> <li>Érintse meg a képernyőt, vagy nyomja meg bármelyik gombot.</li> <li>Nyisson fel egy ajtót vagy fedelet.</li> <li>Küldjön egy nyomtatási feladatot a számítógépről.</li> <li>Visszaállítással történő bekapcsolás a fő tápkapcsolóval.</li> <li>Csatlakoztasson egy eszközt a nyomtató USB portjához.</li> </ul>
4	Billentyűzet	Számok, betűk és szimbólumok megadása.
5	Start gomb	A kiválasztott módtól függő feladat elindítása.
6	Minden törlése / Visszaállítás gomb	Visszaállítja az adott funkció (például másolás, faxolás vagy beolvasás) alapértelmezett értékét.
7	Mégse gomb	Az összes nyomtatási tevékenység leállítása.
8	Jelzőfény	A nyomtató állapotának az ellenőrzése.
000e	USB-port	<p>Csatlakoztasson egy flash-meghajtót a nyomtatóhoz.</p> <p><b>Megjegyzés:</b> Csak az elülső USB-port támogatja a flash-meghajtókat.</p>

## A jelzőfényeknél és az Alvó gombnál látható színek megértése

A nyomtató kezelőpanelének jelzőfényeinek és az alvó gombnál látható szín a megfelelő nyomtatóállapotról tanúskodik.

Jelzőfény	A nyomtató állapota
Ki	A nyomtató kikapcsolt vagy Hibernált üzemmódban van.
Villogó zöld	A nyomtató bemelegszik, adatokat dolgoz fel vagy nyomtat.
Folyamatosan világító zöld	A nyomtató be van kapcsolva, tétlen.

Jelzőfény	A nyomtató állapota
Villogó vörös	A nyomtató felhasználói beavatkozást igényel.

Alvó gomb fénye	A nyomtató állapota
Ki	A nyomtató kikapcsolt, inaktív vagy üzemmész állapotban van.
Folyamatos aranyárga fény	A nyomtató alvó üzemmódban van.
Villogó aranyárga	A nyomtató Hibernált üzemmódba lép, vagy felébred onnan.
A gomb 0,1 másodpercig aranyárgán villog, majd teljesen kialszik 1,9 másodpercre, és ezt a ciklust ismétli	A nyomtató Hibernált üzemmódban van.

## A kezdőképernyő

Amikor a nyomtató be van kapcsolva, a kijelzőn egy alap képernyő, a kezdőképernyő látható. Valamilyen művelet, például másolás, faxolás vagy beolvasás kezdeményezéséhez, a menüképernyő megnyitásához, vagy üzenetek megválaszolásához érintse meg a kezdőképernyő gombjait és ikonjait.

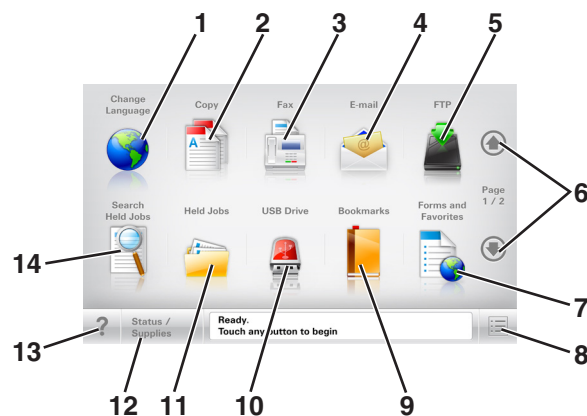

**Megjegyzés:** A kezdőképernyő a kezdőképernyő testreszabási beállításaitól, a rendszergazdai beállítástól és az aktív beágyazott megoldásoktól függően változhat.



Gomb	Funkció
1	Nyelv módosítása Nyissa meg a nyomtató elsődleges nyelvének módosítását lehetővé tevő Nyelv módosítása előugró ablakot.
2	Másolás A Másolás menük elérése és másolatok készítése.
3	Fax A Fax menük elérése és faxok küldése.
4	E-mail Az E-mail menük elérése és e-mail üzenetek küldése.
5	FTP Az FTP (File Transfer Protocol) menük elérése és dokumentumok beolvasása közvetlenül FTP-kiszolgálóra.
6	Nyilak Léptetés felfele vagy lefele.
7	Űrlapok és kedvencek Gyakran használatos online űrlapok gyors keresése és nyomtatása.
8	Menü ikon A nyomtató menüinek elérése. <b>Megjegyzés:</b> A menük csak akkor érhetők el, ha a nyomtató készen áll.

Gomb		Funkció
9	Könyvjelzők	Könyvjelzők (URL) létrehozása, rendezése és mentése mappák és fájlhivatkozások fa nézetébe. <b>Megjegyzés:</b> A fa nézet csak az ezzel a funkcióval létrehozott könyvjelzőket támogatja, más alkalmazásokban létrehozottakat nem.
10	USB meghajtó	Fényképek és dokumentumok megtekintése, kiválasztása, nyomtatása, beolvasása vagy küldése e-mailben flash meghajtóról. <b>Megjegyzés:</b> Ez az ikon csak akkor látható, ha visszalép a kezdőképernyőre, miközben csatlakoztatva van a nyomtatóhoz memóriakártya vagy flash meghajtó.
11	Függő feladatok	Az összes aktuális függő feladat megjelenítése.
12	Állapot/Kellékek	<ul style="list-style-type: none"> <li>Figyelmeztető vagy hibaüzenet megjelenítése, amikor a nyomtatón a feldolgozás folytatásához beavatkozás szükséges.</li> <li>Az üzenetképernyő elérése az üzenetre és annak törlésére vonatkozó további információk megtekintéséhez.</li> </ul>
13	Típek	Tartalomtól függő súgó párbeszédpanel megnyitása.
14	Függő feladatok keresése	Keressen az alábbiak közül egy vagy több elemet: <ul style="list-style-type: none"> <li>Függő vagy bizalmas nyomtatási feladatokhoz tartozó felhasználónév</li> <li>Függő feladatok feladatnevei, a bizalmas nyomtatási feladatok kivételével</li> <li>Profilnevek</li> <li>Könyvjelzőket tartalmazó elem vagy nyomtatási feladatok nevei</li> <li>USB-tároló vagy nyomtatási feladatok nevei a támogatott fájlformátumok esetében</li> </ul>

## Jellemzők

Szolgáltatás	Leírás
<p>Menü-útvonal</p> <p>Példa:</p> <p><u>Menük</u> &gt; <u>Beállítások</u> &gt; <u>Másolási beállítások</u> &gt; <u>Példányszám</u></p>	<p>A menü-útvonal megtalálható az egyes menüképernyők tetején. Ez a funkció mutatja, hogy milyen útvonalon jutott az aktuális menübe.</p> <p>Az aláhúzott szavak bármelyikének megérintésével az adott menübe juthat.</p> <p>A Példányszám szó nincs aláhúzva, mivel ez az aktuális képernyő. Ha megérint egy aláhúzott szót a Példányszám képernyőn, mielőtt beállította és mentette volna a példányszámot, akkor a kiválasztás elvész, és nem az adott elem lesz az alapértelmezett beállítás.</p>
<p>Figyelmeztetés beavatkozást igénylő üzenetre</p> 	<p>Ha a beavatkozást igénylő üzenet hatással van valamelyik funkcióra, akkor ez az ikon jelenik meg, és a piros jelzőfény villog.</p>
<p>Vigyázat!</p> 	<p>Ha valamilyen hiba lép fel, ez az ikon jelenik meg.</p>
<p>Állapotüzenet sáv</p>	<ul style="list-style-type: none"> <li>Az aktuális nyomtatóállapot, mint például <b>Kész</b> vagy <b>Foglalt</b> megjelenítése.</li> <li>A nyomtató állapotának, mint például <b>Festék fogy</b> vagy <b>Kazettában kevés a tinta</b> megjelenítése.</li> <li>Beavatkozásra vonatkozó üzenetek megjelenítése, hogy a nyomtató folytathassa a feldolgozást.</li> </ul>

Szolgáltatás	Leírás
A nyomtató IP-címe Példa: <b>123.123.123.123</b>	A hálózati nyomtató IP-címe a kezdőképernyő bal felső sarkában található, és számok négyelemű, pontokkal elválasztott halmazaként jelenik meg. Az IP-címet a beágyazott webki-szolgáló elérésére használhatja, hogy akkor is megtekinthesse és távolról módosíthassa a nyomtató beállításait, ha nem tartózkodik a nyomtató közelében.

## Az érintőképernyő gombjainak használata

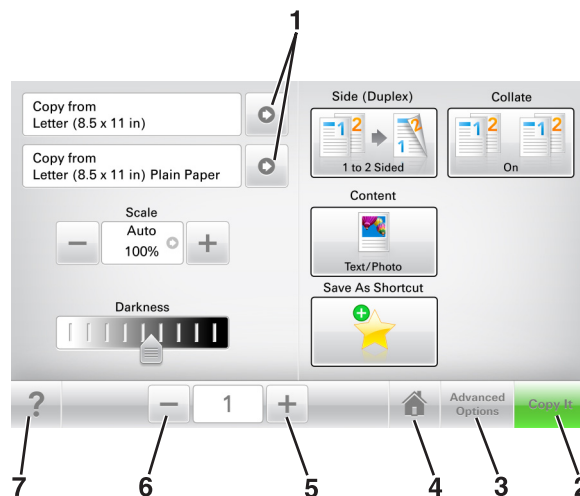

**Megjegyzés:** A kezdőképernyő, az ikonok és a gombok a kezdőképernyő testreszabási beállításaitól, a rendszergazdai beállítástól és az aktív beépített megoldásoktól függően változhatnak.



Gomb	Funkció	
1	Nyilak	Beállítások listájának megtekintése.
2	Másolás	Másolat nyomtatása.
3	Speciális beállítások	Másolási beállítás kiválasztása.
4	Otthoni	Visszatérés a képernyőre.
5	Növelés	Magasabb érték választása.
6	Csökkentés	Alacsonyabb érték választása.
7	Tippek	Tartalomtól függő súgó párbeszédpanel megnyitása.

## Az érintőképernyő egyéb gombjai

Gomb	Funkció
Elfogadás	Az adott beállítás mentése.
	

Gomb	Funkció
Mégse 	<ul style="list-style-type: none"><li>• Az adott művelet vagy kijelölés visszavonása.</li><li>• Kilépés az adott képernyőről és visszatérés az előző képernyőre a változtatások mentése nélkül.</li></ul>
Alaphelyzet 	A képernyőn található értékek visszaállítása.



# A kezdőképernyő-alkalmazások beállítása és használata

**Megjegyzés:** A kezdőképernyő a kezdőképernyő testreszabási beállításaitól, a rendszergazdai beállítástól és az aktív alkalmazásoktól függően változhat. Egyes alkalmazásokat csak bizonyos speciális nyomtatótípusok támogatnak.

## A nyomtató IP-címének keresése

**Megjegyzés:** Győződjön meg róla, hogy a nyomtató csatlakoztatva van hálózathoz vagy nyomtatókiszolgálóhoz.

A nyomtató IP-címének megkeresése:

- A nyomtató főképernyőjén a bal felső sarokban.
- A Hálózat/portok menü TCP/IP szakaszában.
- A hálózatbeállítási oldal vagy a menübeállítási oldal kinyomtatásával (a TCP/IP részen)

**Megjegyzés:** Az IP-cím számok négyelemű, pontokkal elválasztott halmaza, például 123.123.123.123.

## A számítógép IP-címének keresése

### Útmutatás Windows-felhasználók számára

- 1 A parancssor megnyitásához írja be a Futtatás párbeszédablakba: **cmd**.
- 2 Írja be: **ipconfig**, majd keresse meg az IP-címet.

### Macintosh-felhasználók számára

- 1 Az Apple menüben a System Preferences (Rendszerbeállítások) lehetőségénél válassza ki a **Network** (Hálózat) elemet.
- 2 Válassza ki a kapcsolattípust, majd kattintson az **Advanced** (Speciális) >**TCP/IP** elemre.
- 3 Keresse meg az IP-címet.

## A beépített webkiszolgáló megnyitása

A Beépített webszerver a nyomtató weboldala, amelyen lehetősége van a nyomtató beállításainak megtekintésére és távoli konfigurálására, akkor is, ha fizikailag távol van a készüléktől.

- 1 Nézze meg a nyomtató IP-címét:
  - A nyomtató kezelőpanelének főképernyőjéről
  - A Network/Ports menü TCP/IP részéből
  - A hálózati beállítási oldalt vagy menübeállítási oldalt kinyomtatva, és megkeresve a TCP/IP részt

**Megjegyzés:** Az IP-cím számok négyelemű, pontokkal elválasztott halmaza, például **123.123.123.123**.

- 2 Nyisson meg egy webböngészőt, és írja be a nyomtató IP-címét a címmezőbe.

3 Nyomja le az **Enter** billentyűt.

**Megjegyzés:** Ha használ proxykiszolgálót, átmenetileg tiltsa le a weboldal megfelelő betöltése érdekében.

## A kezdőképernyő testreszabása

1 Nyisson meg egy webböngészőt, és írja be a nyomtató IP-címét a címezőbe.

**Megjegyzés:** Tekintse meg a nyomtató IP-címét a nyomtató főképernyőjén. Az IP-cím számok négyelemű, pontokkal elválasztott halmaz, például 123.123.123.123.

2 Próbálkozzon az alábbiakkal:

- Jelenítse meg vagy rejtse el az alapvető nyomtatófunkciók ikonjait.
  - a Kattintson a **Beállítások >Általános beállítások >Kezdőképernyő testreszabása** lehetőségre.
  - b A jelölőnégyzetek bekapcsolásával adható meg, hogy melyik ikon jelenjen meg a kezdőképernyőn.

**Megjegyzés:** Ha törli valamelyik ikon melletti jelölőnégyzetet, az ikon nem jelenik meg a kezdőképernyőn.

- c Kattintson a **Küldés** gombra.
- Testre szabhatja az adott alkalmazás ikonját. További tudnivalók itt: [„Információ keresése a kezdőképernyő alkalmazásairól” a\(z\) 23. oldalon](#) vagy az alkalmazás dokumentációjában található.

## A különböző alkalmazások ismertetése

Elem	Funkció
<b>Kártya másolása</b>	Kártya mindkét oldalának beolvasása és nyomtatása egyetlen oldalra. További információkért, lásd: <a href="#">„Kártya másolása funkció beállítása” a(z) 23. oldalon</a> .
<b>Fax</b>	Dokumentum beolvasása, majd az adott faxszámra való elküldése. További információkért, lásd: <a href="#">„Faxolás” a(z) 113. oldalon</a> .
<b>Űrlapok és kedvencek</b>	Gyakran használatos online űrlapok gyors keresése és nyomtatása, közvetlenül a nyomtató kezdőképernyőjéről. További információkért, lásd: <a href="#">„Az Űrlapok és Kedvencek beállítása” a(z) 23. oldalon</a> .
<b>Több küldése</b>	Dokumentum beolvasása, majd több címzettnek való elküldése. További információkért, lásd: <a href="#">„A Több küldése funkció beállítása” a(z) 25. oldalon</a> .
<b>Saját parancsikon</b>	Parancsikonok létrehozása közvetlenül a nyomtató kezdőképernyőjén. További információkért, lásd: <a href="#">„A Saját parancsikon funkció használata” a(z) 24. oldalon</a> .
<b>Beolvasás e-mailbe</b>	Dokumentum beolvasása, majd az adott e-mail címre való elküldése. További információkért, lásd: <a href="#">„E-mail” a(z) 106. oldalon</a> .
<b>Beolvasás számítógépre</b>	Dokumentum beolvasása, majd a gazdagépen egy előre meghatározott mappába való mentése. További információkért, lásd: <a href="#">„A Beolvasás számítógépre funkció beállítása” a(z) 141. oldalon</a> .
<b>Beolvasás FTP formátumba</b>	Dokumentumok beolvasása közvetlenül az FTP-kiszolgálóra. További információkért, lásd: <a href="#">„Szkenelés FTP címre” a(z) 138. oldalon</a> .
<b>Beolvasás hálózatra</b>	Dokumentum beolvasása, majd egy megosztott hálózati mappába való küldése. További információkért, lásd: <a href="#">„A Beolvasás hálózatra funkció beállítása” a(z) 25. oldalon</a> .

## A kezdőképernyő-alkalmazások aktiválása

### Információ keresése a kezdőképernyő alkalmazásairól

A nyomtató megvásárláskor előre telepített kezdőképernyő-alkalmazásokkal rendelkezik. Használat előtt először aktiválnia kell és be kell állítania az alkalmazásokat a beépített webszerver használatával. A beépített webszerver elérésére vonatkozó tudnivalók: [„A beépített webkiszolgáló megnyitása” a\(z\) 21. oldalon.](#)

A kezdőképernyő-alkalmazások konfigurálásával és használatával kapcsolatos részletes tudnivalóért látogasson el a Dell támogatási webhelyére a [www.dell.com/support/printers](http://www.dell.com/support/printers) címen.

### Az Űrlapok és Kedvencek beállítása

**Megjegyzés:** A *Használati útmutató* újabb változata tartalmazhatja az alkalmazás *rendszergazdai kézikönyvének* közvetlen hivatkozását. A *Használati útmutató* frissítései itt találhatóak: [www.dell.com/support/manuals](http://www.dell.com/support/manuals).

Használat	Cél
	<p>Az alkalmazás úgy segíti a munkafolyamatok leegyszerűsítését, hogy a gyakran használatos online űrlapok közvetlenül a kezdőképernyőről gyorsan kereshetők meg és nyomtathatók ki.</p> <p><b>Megjegyzés:</b> A nyomtatónak engedélyre van szüksége ahhoz, hogy a könyvjelzőt tároló hálózati mappához, FTP helyhez vagy weblaphoz hozzáférjen. A könyvjelzőt tároló számítógépen a megosztási, biztonsági és a tűzfalbeállításokban legalább <i>olvasási</i> szintű hozzáférést kell adni a nyomtatónak. További segítséget az operációs rendszer dokumentációjában találhat.</p>

**1** Nyisson meg egy webböngészőt, és írja be a nyomtató IP-címét a címmezőbe.

**Megjegyzés:** Tekintse meg a nyomtató IP-címét a nyomtató főképernyőjén. Az IP-cím számok négyelemű, pontokkal elválasztott halmaza, például 123.123.123.123.

**2** Kattintson a **Beállítások > Alkalmazások > Alkalmazások kezelése > Űrlapok és kedvencek** lehetőségre.

**3** Kattintson a **Hozzáadás** gombra, majd adja meg az egyéni beállításokat.

#### Megjegyzések:

- Az adott beállításhoz tartozóan tájékoztatásért vigye az egérmutatót az egyes mezők fölé.
- Ha meg szeretne bizonyosodni a könyvjelző helybeállításainak helyességéről, írja be a gazdagép helyes IP-címét, ahol a könyvjelző található. A gazdagép IP-címének hozzáféréssel kapcsolatosan további tájékoztatásért lásd: [„A számítógép IP-címének keresése” a\(z\) 21. oldalon.](#)
- Győződjön meg róla, hogy a nyomtató jogosult-e a könyvjelzőt tartalmazó mappa hozzáférésére.

**4** Kattintson az **Alkalmaz** gombra.

Az alkalmazás használatához érintse meg a nyomtató kezdőképernyőjén az **Űrlapok és Kedvencek** elemet, majd az űrlap-kategóriákon átnavigálhat, illetve az űrlap száma, neve vagy leírása alapján keresést végezhet.

### Kártya másolása funkció beállítása

**Megjegyzés:** A *Használati útmutató* újabb változata tartalmazhatja az alkalmazás *rendszergazdai kézikönyvének* közvetlen hivatkozását. A *Használati útmutató* frissítései itt találhatóak: [www.dell.com/support/manuals](http://www.dell.com/support/manuals).

Használat	Cél
	Biztosítási, személyazonosító és egyéb, pénztárca méretű kártyák gyors és egyszerű másolása. A kártya mindkét oldalát egyetlen oldalra olvashatja be és nyomtathatja ki - ezzel papírt takarít meg, illetve a kártyán szereplő adatokat kényelmesen megjelenítheti.

**1** Nyisson meg egy webböngészőt, és írja be a nyomtató IP-címét a címmezőbe.

**Megjegyzés:** Tekintse meg a nyomtató IP-címét a nyomtató főképernyőjén. Az IP-cím számok négyelemű, pontokkal elválasztott halmaza, például 123.123.123.123.

**2** Kattintson a **Beállítások >Alkalmazások >Alkalmazások kezelése >Kártya másolása** lehetőségre.

**3** Szükség esetén módosítsa az alapértelmezett beolvasási beállításokat.

- **Alapértelmezett tálcá:** Válassza ki a beolvasott képek nyomtatásához használni kívánt alapértelmezett tálcát.
- **Példányok alapértelmezett száma:** Adja meg, hogy az alkalmazás használata során a készülék automatikusan hány példányt nyomtasson.
- **Alapértelmezett kontraszt beállítás:** Adja meg azt az értéket, amellyel a beolvasott kártya nyomtatásakor a kontrasztot növelni vagy csökkenteni szeretné. Válassza **A tartalomhoz legjobb** lehetőséget, ha azt szeretné, hogy a nyomtató automatikusan a megfelelő kontrasztértéket válassza ki.
- **Alapértelmezett méretezési beállítás:** Adja meg, hogy milyen méretű legyen a beolvasott kártya nyomtatásban. Az alapértelmezett érték 100 % (teljes méret).
- **Felbontás beállítás:** Állítsa be a beolvasott kártya minőségét.

**Megjegyzések:**

- Kártya beolvasásakor a beolvasási felbontási érték ne legyen nagyobb mint 200 dpi színes, illetve 400 dpi fekete-fehér dokumentum esetén.
- Több kártya beolvasásakor a beolvasási felbontási érték ne legyen nagyobb mint 150 dpi színes, illetve 300 dpi fekete-fehér dokumentum esetén.
- **Szegélyek nyomtatása:** Jelölje be ezt a négyzetet, ha a beolvasott kép köré szegélyt kíván helyezni.

**4** Kattintson az **Alkalmaz** gombra.

Az alkalmazás használatához érintse meg a nyomtató kezdőképernyőjén a **Kártya másolása** elemet, majd kövesse az utasításokat.

## A Saját parancsikon funkció használata

**Megjegyzés:** A *Használati útmutató* újabb változata tartalmazhatja az alkalmazás *rendszergazdai kézikönyvének* közvetlen hivatkozását. A *Használati útmutató* frissítései itt találhatóak: [www.dell.com/support/manuals](http://www.dell.com/support/manuals).

Használat	Cél
	Parancsikonok létrehozása a nyomtató kezdőképernyőjén a kívánt beállítások megadásával akár 25 gyakran használt másolási, faxolási vagy e-mail feladathoz.

Az alkalmazás használatához érintse meg a **Saját parancsikon** elemet, majd kövesse a nyomtató kijelzőjén megjelenő utasításokat.

## A Több küldése funkció beállítása

**Megjegyzés:** A *Használati útmutató* újabb változata tartalmazhatja az alkalmazás *rendszergazdai kézikönyvének* közvetlen hivatkozását. A *Használati útmutató* frissítései itt találhatóak: [www.dell.com/support/manuals](http://www.dell.com/support/manuals).

Használat	Cél
	Dokumentum beolvasása, majd a beolvasott dokumentum több címzettnek való elküldése. <b>Megjegyzés:</b> Győződjön meg arról, hogy van-e elég szabad terület a merevlemezen.

**1** Nyisson meg egy webböngészőt, és írja be a nyomtató IP-címét a címmezőbe.

**Megjegyzés:** Tekintse meg a nyomtató IP-címét a nyomtató főképernyőjén. Az IP-cím különféle számok négyelemű, pontokkal elválasztott halmaza, például 123.123.123.123.

**2** Kattintson a **Beállítások > Alkalmazások > Alkalmazások kezelése > Több küldése** elemre.

**3** A Profilok részben kattintson a **Hozzáadás** lehetőségre, majd adja meg az egyéni beállításokat.

### Megjegyzések:

- Az adott beállításhoz vonatkozóan tájékoztatásért vigye az egérmutatót az egyes mezők fölé.
- Ha célként **FTP-t** vagy **megosztott mappát** ad meg, bizonyosodjon meg a cél helybeállításainak helyességéről. Írja be a gazdagép helyes IP-címét, ahol a cél található. A gazdagép IP-címének hozzáféréssel kapcsolatosan további tájékoztatásért lásd: [„A számítógép IP-címének keresése” a\(z\) 21. oldalon](#).

**4** Kattintson az **Alkalmaz** gombra.

Az alkalmazás használatához érintse meg a nyomtató kezdőképernyőjének **Több küldése** elemét, majd kövesse a nyomtató kijelzőjén megjelenő utasításokat.

## A Beolvasás hálózatra funkció beállítása

**Megjegyzés:** A *Használati útmutató* újabb változata tartalmazhatja az alkalmazás *rendszergazdai kézikönyvének* közvetlen hivatkozását. A *Használati útmutató* frissítései itt találhatóak: [www.dell.com/support/manuals](http://www.dell.com/support/manuals).

Használat	Cél
	Dokumentum beolvasása, majd egy megosztott hálózati mappába való küldése. Definiálható akár 30 különféle célmappa. <b>Megjegyzések:</b> <ul style="list-style-type: none"> <li>• A nyomtatónak a célmappában írási jogosultsággal kell rendelkeznie. A célmappát tartalmazó számítógépen a megosztási, biztonsági és a tűzfalbeállításokban <i>írási</i> szintű hozzáférést kell adni a nyomtatónak. További segítséget az operációs rendszer dokumentációjában találhat.</li> <li>• A Beolvasás hálózatra ikon csak akkor jelenik meg, ha egy vagy több célmappa van definiálva.</li> </ul>

**1** Nyisson meg egy webböngészőt, és írja be a nyomtató IP-címét a címmezőbe.

**Megjegyzés:** Tekintse meg a nyomtató IP-címét a nyomtató főképernyőjén. Az IP-cím számok négyelemű, pontokkal elválasztott halmaza, például 123.123.123.123.

**2** Tegye az alábbiak valamelyikét:

- Kattintson a **Hálózati beolvasás beállítása** > **Kattintson ide** lehetőségre.
- Kattintson a **Beállítások** > **Alkalmazások** > **Alkalmazások kezelése** > **Beolvasás hálózatba** elemre.

**3** Adja meg a célmappákat, majd az egyéni beállításokat.

**Megjegyzések:**

- Az adott beállításra vonatkozóan tájékoztatásért vigye az egérmutatót az egyes mezők fölé.
- Ha meg szeretne bizonyosodni a cél helybeállításainak helyességéről, írja be a gazdagép helyes IP-címét, ahol a cél található. A gazdagép IP-címének hozzáféréseivel kapcsolatosan további tájékoztatásért lásd: [„A számítógép IP-címének keresése” a\(z\) 21. oldalon.](#)
- Győződjön meg róla, hogy a nyomtató jogosult-e a célt tartalmazó mappa hozzáféréseire.

**4** Kattintson az **Alkalmaz** gombra.

Az alkalmazás használatához érintse meg a nyomtató kezdőképernyőjének **Beolvasás hálózatba** elemét, majd kövesse a nyomtató kijelzőjén megjelenő utasításokat.

## A távoli kezelőpanel beállítása

Ezzel az alkalmazással a nyomtató kezelőpanelje akkor is használható, amikor a felhasználó fizikailag nincs a hálózati nyomtató közelében. Számítógépének képernyőjéről megjelenítheti a nyomtató állapotát, feloldhatja a felfüggesztett feladatokat, létrehozhat könyvjelzőket és más egyéb nyomtatási feladatokat is elvégezhet.

**1** Nyisson meg egy webböngészőt, és írja be a nyomtató IP-címét a címmezőbe.

**Megjegyzés:** Tekintse meg a nyomtató IP-címét a nyomtató főképernyőjén. Az IP-cím számok négyelemű, pontokkal elválasztott halmaza, például 123.123.123.123.

**2** Kattintson a **Beállítások** > **Távoli vezérlőpanel beállításai** lehetőségre.

**3** Jelölje be a **Engedélyezés** négyzetet, majd adja meg az egyéni beállításokat.

**4** Kattintson a **Küldés** gombra.

Az alkalmazás használatához kattintson a **Távoli vezérlőpanel** > **VNC kisalkalmazás indítása** elemre.

## Konfiguráció importálása és exportálása

Lehetőség van a konfigurációs beállítások exportálására egy szöveges fájlba, majd a fájl importálására a beállítások másik nyomtatóra történő alkalmazásához.

**1** Nyisson meg egy webböngészőt, és írja be a nyomtató IP-címét a címmezőbe.

**Megjegyzés:** Tekintse meg a nyomtató IP-címét a nyomtató főképernyőjén. Az IP-cím számok négyelemű, pontokkal elválasztott halmaza, például 123.123.123.123.

**2** Egy adott alkalmazás beállításainak exportálásához vagy importálásához tegye a következőket:

**a** Kattintson **Beállítások >Alkalmazások >Alkalmazások kezelése** lehetőségre.

**b** A telepített alkalmazások listájában kattintson a konfigurálni kívánt alkalmazás nevére.

**c** Kattintson a **Konfigurálás** lehetőségre, majd tegye a következők egyikét:

- Egy adott konfiguráció fájlba való mentéséhez válassza az **Exportálás** lehetőséget, majd kövesse a számítógép képernyőjén megjelenő utasításokat a konfigurációs fájl mentéséhez.

**Megjegyzések:**

- A konfigurációs fájl mentésekor megadhat egyedi fájlnevet vagy használhatja az alapértelmezettet is.
- Ha "JVM memória megtelt" hiba fordul elő, akkor ismétlje meg az exportálási eljárást, amíg nem történik meg a konfigurációs fájl mentése.
- A konfigurációs beállításoknak fájlból történő importálásához kattintson az **Importálás** lehetőségre, majd tallózással keresse meg az elmentett konfigurációs fájlt, amely egy korábban konfigurált nyomtatóról lett importálva.

**Megjegyzések:**

- A konfigurációs fájl importálása előtt eldöntheti, hogy először megtekinti azt vagy közvetlenül betölti.
- Ha időtállépés történik és üres képernyő jelenik meg, akkor frissítse a webböngészőt, majd kattintson az **Alkalmaz** elemre.

**3** Több alkalmazás beállításainak exportálásához vagy importálásához tegye a következőket:

**a** Kattintson a **Beállítások >Importálás/exportálás** elemre.

**b** Tegye az alábbiak valamelyikét:

- A konfigurációs fájl exportálásához válassza a **Beépített megoldások beállításai fájl exportálása** lehetőséget, majd kövesse a számítógép képernyőjén megjelenő utasításokat a konfigurációs fájl mentéséhez.
- A konfigurációs fájl importálásához tegye a következőket:
  - 1** Kattintson a **Beépített megoldások beállításai fájl importálása >Fájl kijelölése** , lehetőségre, majd tallózással keresse meg az elmentett konfigurációs fájlt, amely egy korábban konfigurált nyomtatóról lett importálva.
  - 2** Kattintson a **Küldés** gombra.

## További nyomtatóbeállítások

### Belső kiegészítők telepítése



**VIGYÁZAT! ÁRAMÜTÉS VESZÉLYE:** Ha a vezérlőkártyával dolgozik, vagy kiegészítő hardvert vagy memóriát helyez a nyomtatóba a beállítást követően, akkor kapcsolja ki a nyomtatót, és húzza ki a tápkábelt a konnektorból. Ha bármilyen más eszköz is csatlakozik a nyomtatóhoz, akkor azt is kapcsolja ki, és húzza ki a nyomtatóval összekötő kábelt.

### Megrendelhető belső kiegészítők

**Megjegyzés:** Bizonyos beállítások nem minden típusú nyomtatón érhetők el. További információért fáradjon el oda, ahol a nyomtatót vásárolta.

- Memóriakártya
  - DDR3 DIMM
  - Flash-memória
    - Karakterkészletek
    - Firmware-kártyák
      - Forms barcode
      - PRESCRIBE
      - IPDS
      - Printcrypton
- Internal Solutions Ports (ISP)

### Hozzáférés a vezérlő alaplapjához.

**Megjegyzés:** Ehhez a feladathoz lapos fejú csavarhúzó szükséges.



**⚠ VIGYÁZAT! ÁRAMÜTÉS VESZÉLYE:** Ha a vezérlőkártyával dolgozik, vagy kiegészítő hardvert vagy memóriát helyez a nyomtatóba a beállítást követően, akkor kapcsolja ki a nyomtatót, és húzza ki a tápkábelt a konnektorból. Ha bármilyen más eszköz is csatlakozik a nyomtatóhoz, akkor azt is kapcsolja ki, és húzza ki a nyomtatóval összekötő kábelt.

**1** Nyissa ki a vezérlőkártya fedelét.

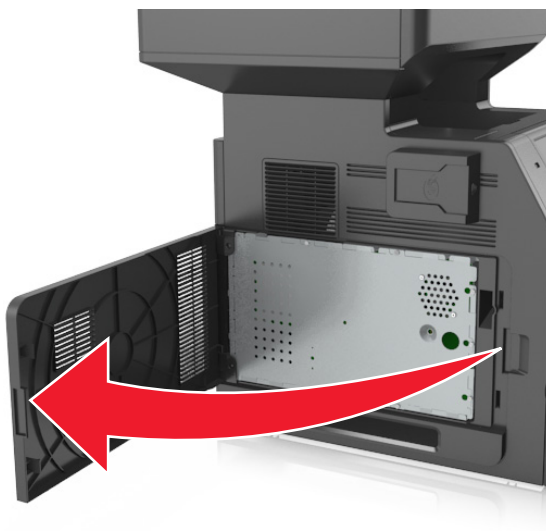

**2** Csavarhúzó segítségével lazítsa meg a vezérlő alaplapja védőlemezén lévő csavarokat.

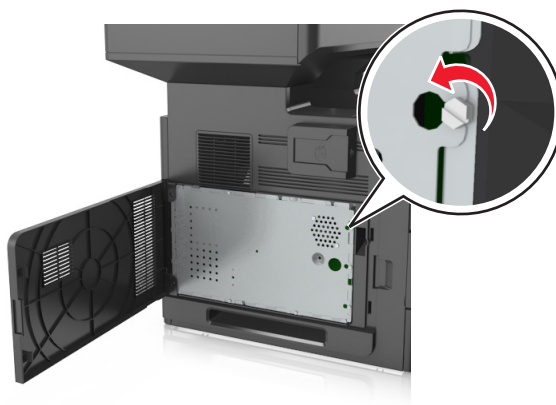

### 3 Vegye ki a védőlemezt.

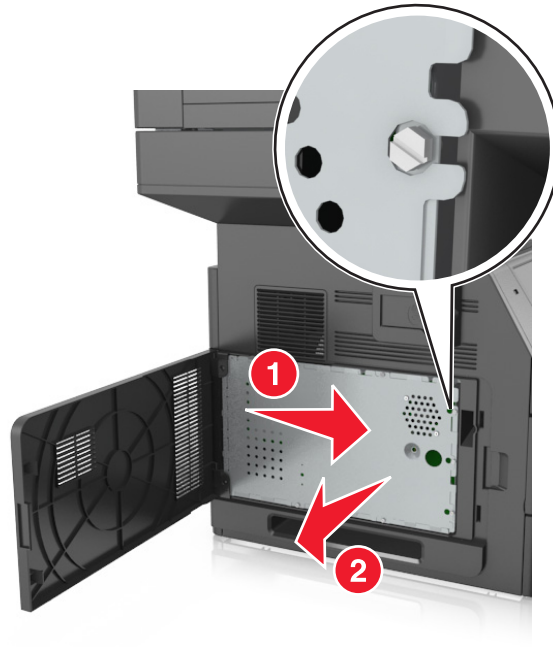

### 4 Kövesse az alábbi útmutatást a megfelelő csatlakozó helyének azonosításához.

**Vigyázat - sérülésveszély:** A vezérlő alaplapján található elektronikus alkatrészekben könnyen kárt tehet a statikus elektromosság. Érintse meg a nyomtató valamelyik fém alkatrészét, mielőtt a vezérlő alaplapjának elektronikus alkatrészeihez vagy csatlakozóihoz nyúlna.

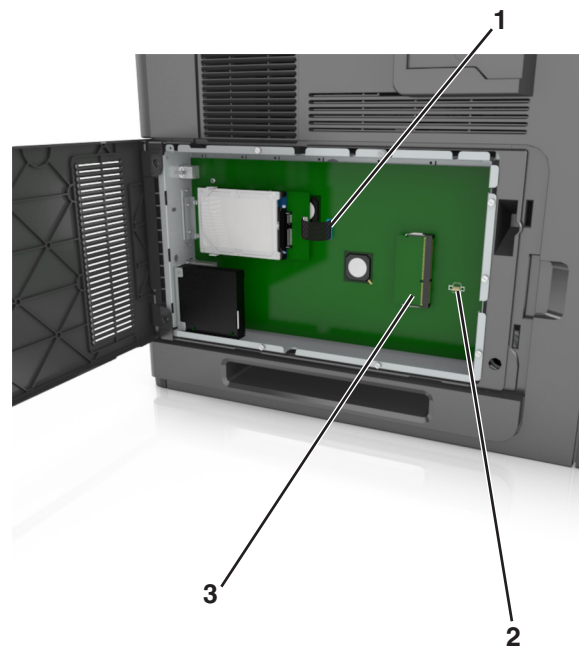

1	Internal Solutions Port vagy nyomtató-merevlemez csatlakozója
2	Bővítőkértá-ajjzat
3	Memóriakártya-csatlakozó

5 Szerelje vissza a védőlemezt, majd igazítsa a csavarokat a lyukakba.

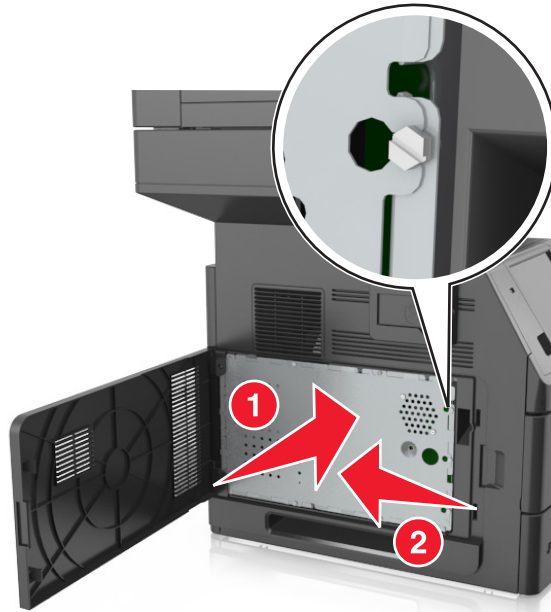

6 Húzza meg a csavarokat a védőlemezen.

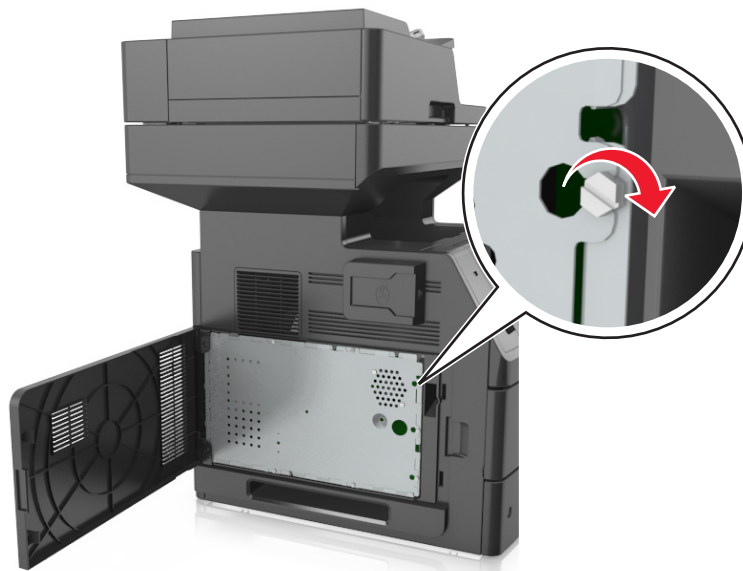

7 Zárja be az ajtót.

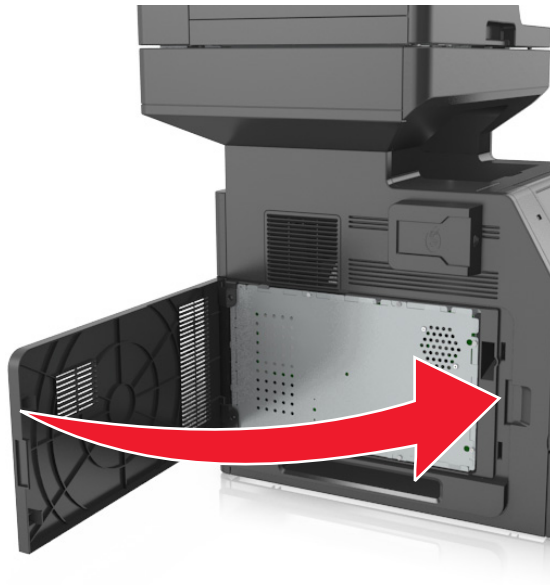

## Memóriamodul beszerelése

**⚠ VIGYÁZAT! ÁRAMÜTÉS VESZÉLYE:** Ha a vezérlőkártyával dolgozik, vagy kiegészítő hardvert vagy memóriát helyez a nyomtatóba a beállítást követően, akkor kapcsolja ki a nyomtatót, és húzza ki a tápkábelt a konnektorból. Ha bármilyen más eszköz is csatlakozik a nyomtatóhoz, akkor azt is kapcsolja ki, és húzza ki a nyomtatóval összekötő kábelt.

**Vigyázat - sérülésveszély:** A vezérlő alaplajján található elektronikus alkatrészekben könnyen kárt tehet a statikus elektromosság. Érintse meg a nyomtató valamelyik fém alkatrészét, mielőtt a vezérlő alaplajjának elektronikus alkatrészeihez vagy csatlakozóihoz nyúlna.

A kiegészítő memóriamodult külön lehet megvásárolni, és a vezérlő alaplajjára kell csatlakoztatni.

**1** Tegye elérhetővé a vezérlő alaplajját.

További információkért, lásd: [„Hozzáférés a vezérlő alaplajjához.” a\(z\) 28. oldalon.](#)

**2** Csomagolja ki a memóriamodult.

**Vigyázat - sérülésveszély:** Ne érintse meg a kártya élén található csatlakozópontokat. Ellenkező esetben kárt tehet a modulban.

3 A memóriamodulon lévő bemélyedést (1) illessze a foglalat fogára (2).

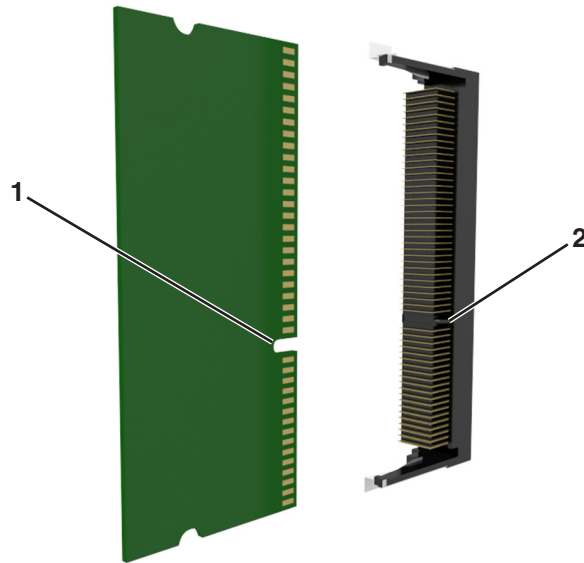

4 Tolja a memóriamodult egyenesen a csatlakozóba, majd nyomja a kártyát a vezérlő alaplapja felé, amíg a helyére nem *pattan*.

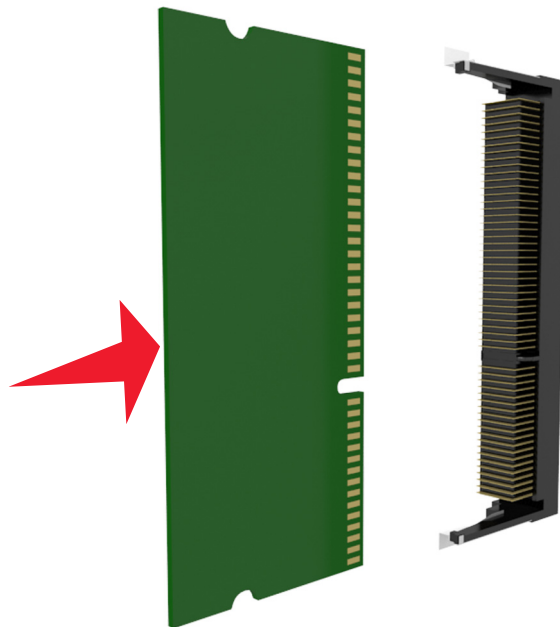

5 Helyezze vissza a vezérlő alaplapjának védőlemezét, majd a vezérlő alaplapjának szervizfedelét.

## Kiegészítő kártya beszerelése



**VIGYÁZAT! ÁRAMÜTÉS VESZÉLYE:** Ha a vezérlőkártyával dolgozik, vagy kiegészítő hardvert vagy memóriát helyez a nyomtatóba a beállítást követően, akkor kapcsolja ki a nyomtatót, és húzza ki a tápkábelt a konnektorból. Ha más eszközök is csatlakoznak a nyomtatóhoz, akkor azokat is kapcsolja ki, és húzza ki a nyomtatóba csatlakozó kábelüket.

**Vigyázat - sérülésveszély:** A vezérlő alaplapján található elektronikus alkatrészekben könnyen kárt tehet a statikus elektromosság. Érintse meg a nyomtató valamelyik fém alkatrészét, mielőtt a vezérlő alaplapjának elektronikus alkatrészeihez vagy csatlakozóihoz nyúlna.

**1** Tegye elérhetővé a vezérlő alaplapját.

További információkért, lásd: [„Hozzáférés a vezérlő alaplapjához.” a\(z\) 28. oldalon.](#)

**2** Vegye ki a kiegészítő kártyát a védőcsomagolásból.

**Vigyázat - sérülésveszély:** Ne érintse meg a modul élén található csatlakozópontokat.

**3** A kártyát az oldalánál fogva illessze a kártya műanyag lábait (1) a vezérlő alaplapjának lyukaihoz (2).

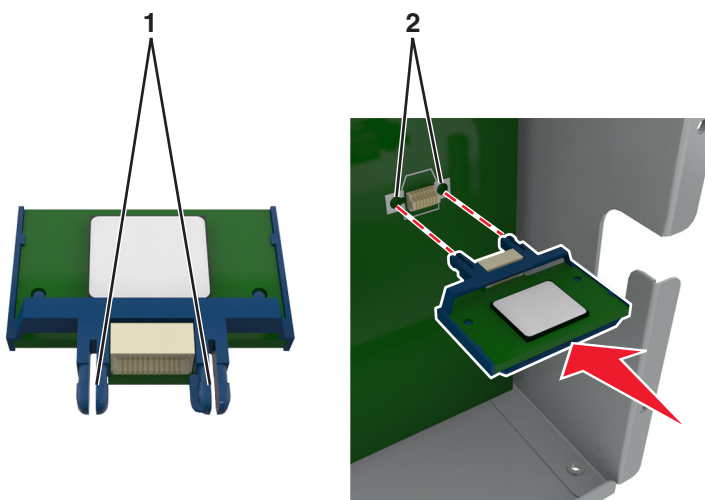

**4** Nyomja a kártyát határozottan a helyére az ábrán látható módon.

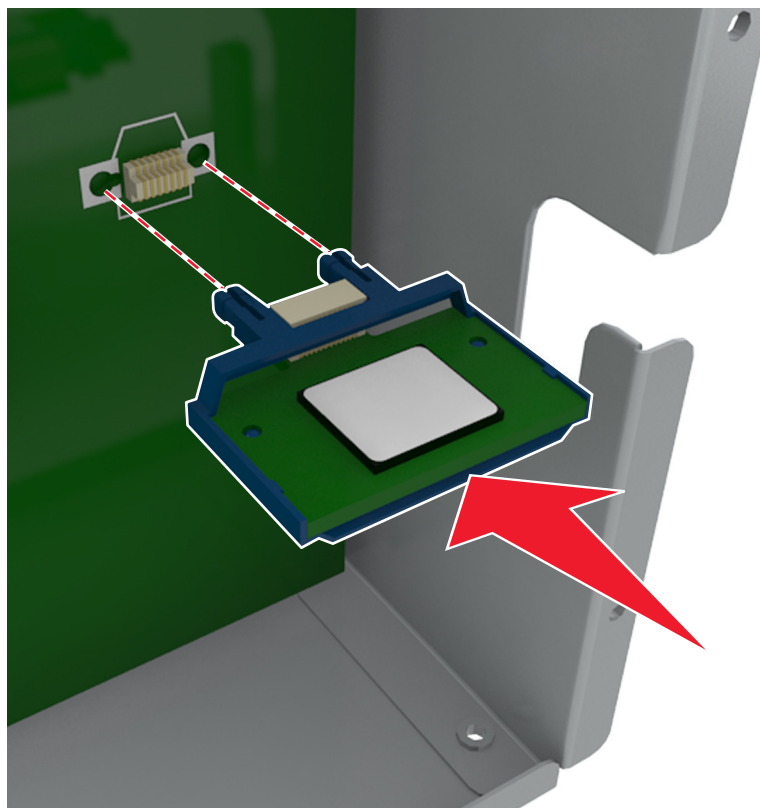

**Vigyázat - sérülésveszély:** A kártya helytelen behelyezése a kártya és a vezérlő alaplapijának sérüléséhez vezethet.

**Megjegyzés:** A kártya csatlakozójának teljes hosszában fel kell feküdnie a vezérlő alaplapijára.

5 Csukja be a vezérlő alaplapijának szervizajtaját.

**Megjegyzés:** Miután telepítette a nyomtatószoftvert és a hardverkiegészítőket, előfordulhat, hogy a kiegészítőket a nyomtató-illesztőprogramban kézzel kell felvennie, hogy azokat a nyomtatáshoz használni tudja. További információkért, lásd: [„Választható lehetőségek hozzáadása a nyomtató-illesztőprogramban” a\(z\) 51. oldalon.](#)

## Az Internal Solutions Port (Belső megoldások portja) telepítése

A vezérlő alaplapija egyetlen kiegészítő Internal Solutions Port (ISP) használatát támogatja.

**Megjegyzés:** Ehhez a feladathoz lapos fejű csavarhúzó szükséges.

**⚠ VIGYÁZAT! ÁRAMÚTÉS VESZÉLYE:** Ha a vezérlőkártyával dolgozik, vagy kiegészítő hardvert vagy memóriát helyez a nyomtatóba a beállítást követően, akkor kapcsolja ki a nyomtatót, és húzza ki a tápkábelt a konnektorból. Ha bármilyen más eszköz is csatlakozik a nyomtatóhoz, akkor azt is kapcsolja ki, és húzza ki a nyomtatóval összekötő kábelt.

**Vigyázat - sérülésveszély:** A vezérlő alaplapiján található elektronikus alkatrészekben könnyen kárt tehet a statikus elektromosság. Először érintse meg a nyomtató valamelyik fém alkatrészét, mielőtt a vezérlő alaplapijának elektronikus alkatrészeihez vagy csatlakozóihoz nyúlna.

1 Tegye elérhetővé a vezérlő alaplapiját.

További információkért, lásd: [„Hozzáférés a vezérlő alaplapijához.” a\(z\) 28. oldalon.](#)

2 Ha be van szerelve egy nyomtató-merevlemez, először távolítsa azt el.

További információkért, lásd: [„A nyomtató merevlemezének eltávolítása” a\(z\) 43. oldalon.](#)

3 Csomagolja ki az ISP-készletet.

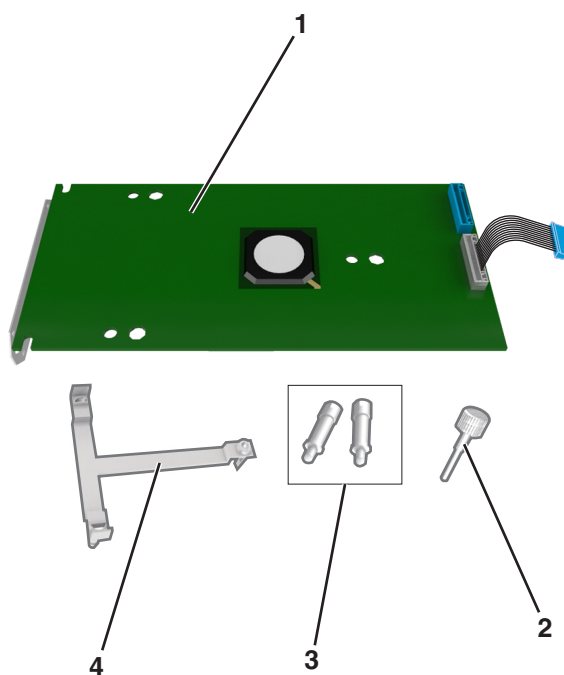

1	ISP-megoldás
2	Csavar a műanyag tartópánt ISP-hez erősítéséhez
3	Csavarok az ISP-tartópántnak a vezérlő alaplajja védőlemezéhez erősítéséhez
4	Műanyag tartópánt

**4** Távolítsa el a fémborítást az ISP-nyílásról.

- a** Lazítsa meg a csavart.



- b** Emelje fel a fémburkolatot, majd húzza ki azt teljesen.





- 5 Igazítsa a műanyag tartópánt bütykeit a vezérlő alaplapiját tartó vázon lévő lyukakhoz, majd nyomja a műanyag tartópántot a vezérlő alaplapiját tartó vázhoz, amíg az a helyére nem *pattan*.

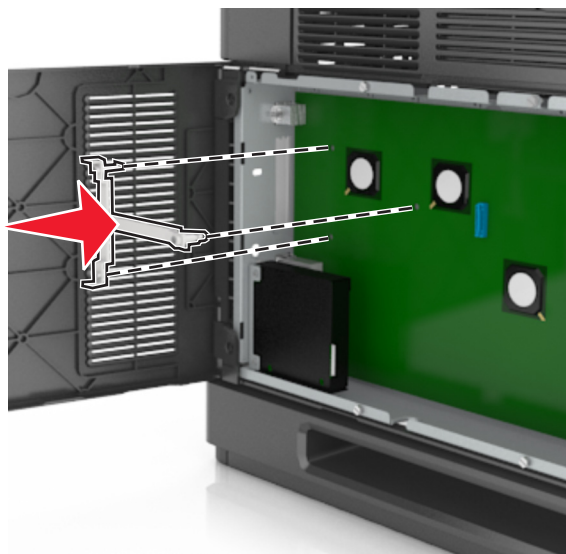

**Megjegyzés:** Ellenőrizze, hogy a műanyag tartópánt teljesen rögzült-e, és a műanyag tartópánt szilárdan ül-e a vázon.

- 6 Helyezze fel az ISP-t a műanyag tartópántra.

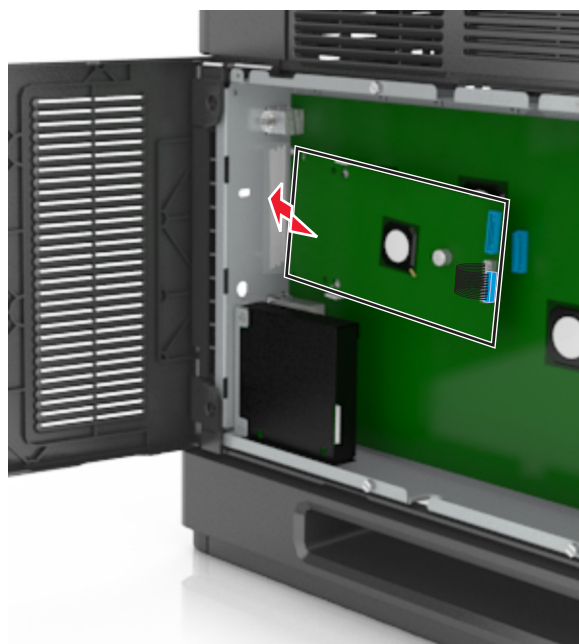

**Megjegyzés:** Tartsa az ISP-t a műanyag tartópánthoz képest ferdén, hogy az esetlegesen túllógó csatlakozók átmenjenek a váz ISP-nyílásán.

7 Engedje lefelé az ISP-t a műanyag tartópánt felé, amíg az ISP a műanyag tartópánt vezetői közé nem kerül.

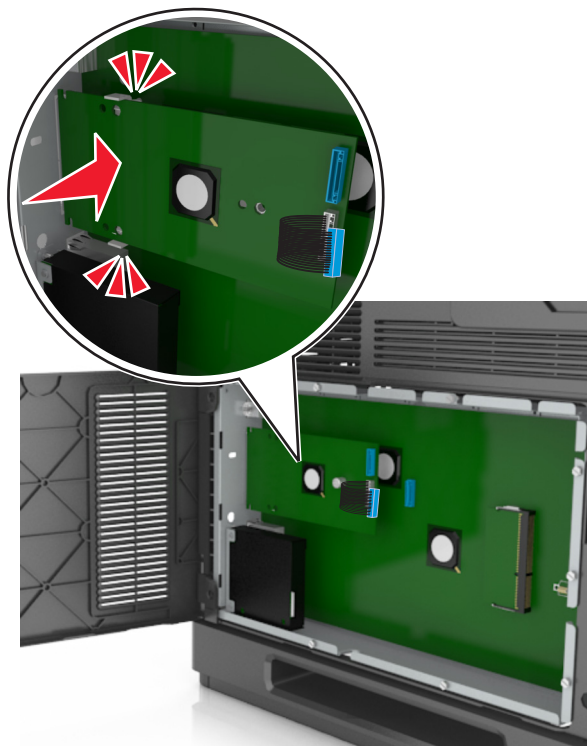

8 A mellékelt, ISP-hez kialakított csavar segítségével erősítse a műanyag tartópántot az ISP-hez.

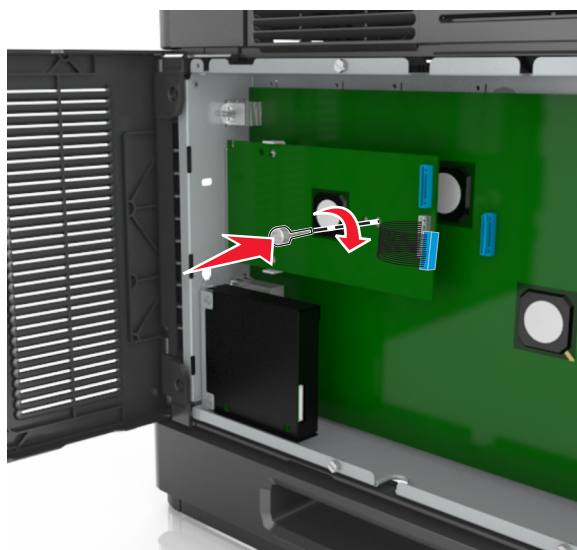

**Megjegyzés:** Tekerje a csavart az óramutató járásával megegyező irányba, amíg az a helyén nem tartja az ISP, de még ne szorítsa meg a csavart.

- 9 Rögzítse a két rendelkezésre bocsátott csavart az IPS műanyag tartópántnak a vezérlő alapjának védőlemezhöz történő erősítéséhez.

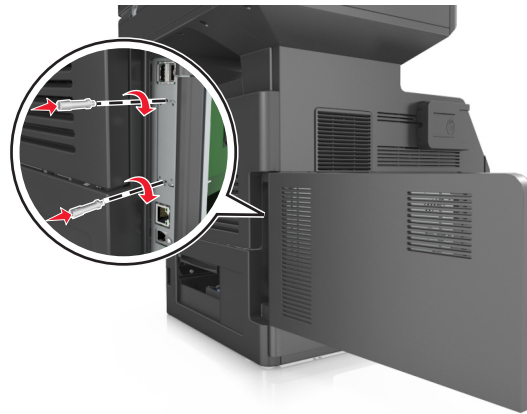

- 10 Húzza meg az ISP-hez erősített csavart.

**Vigyázat - sérülésveszély:** Ne húzza meg túl szorosan.

- 11 Dugja be az ISP-megoldás csatlakozókábelét a vezérlő alaplapjának dugaljába.

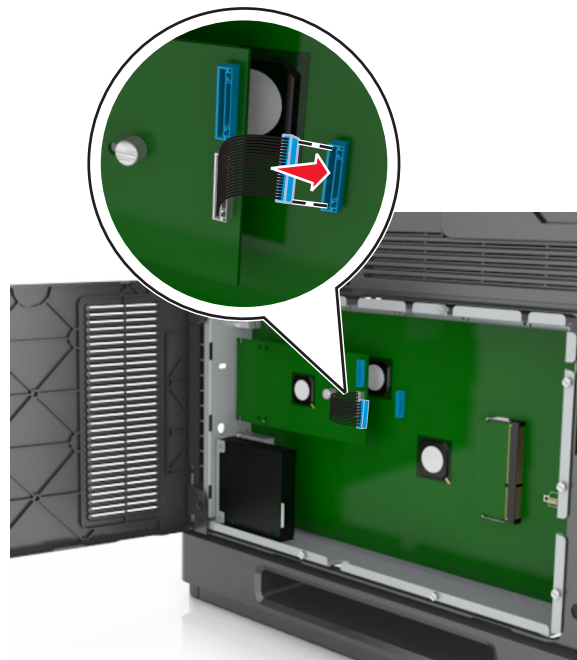

**Megjegyzés:** A dugaszok és aljzatok színkódolással rendelkeznek.

## A nyomtató merevlemezének beszerelése

**Megjegyzés:** Ehhez a feladathoz lapos fejű csavarhúzó szükséges.



**VIGYÁZAT! ÁRAMÜTÉS VESZÉLYE:** Ha a vezérlőkártyával dolgozik, vagy kiegészítő hardvert vagy memóriát helyez a nyomtatóba a beállítást követően, akkor kapcsolja ki a nyomtatót, és húzza ki a tápkábelt a konnektorból. Ha bármilyen más eszköz is csatlakozik a nyomtatóhoz, akkor azt is kapcsolja ki, és húzza ki a nyomtatóval összekötő kábelt.

**Vigyázat - sérülésveszély:** A vezérlő alaplapján található elektronikus alkatrészekben könnyen kárt tehet a statikus elektromosság. Érintse meg a nyomtató valamelyik fém alkatrészét, mielőtt a vezérlő alaplapjának elektronikus alkatrészeihez vagy csatlakozóihoz nyúlna.

**1** Tegye elérhetővé a vezérlő alaplapját.

További információkért, lásd: [„Hozzáférés a vezérlő alaplapjához.” a\(z\) 28. oldalon.](#)

**2** Csomagolja ki a nyomtató merevlemezét.

**3** Keresse meg a vezérlő alaplapját tartó váz megfelelő csatlakozóját.

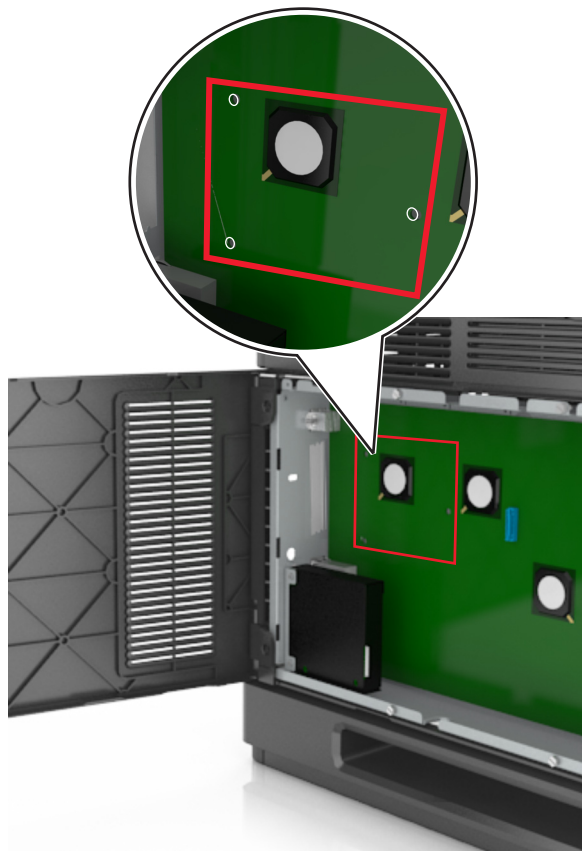

**Megjegyzés:** Ha be van szerelve ISP kártya, akkor a nyomtató merevlemezét arra az ISP kártyára kell felszerelni.

A nyomtató merevlemezének ISP kártyára szerelése:

- a** Vegye ki a csavarokat a nyomtató merevlemezének tartópántjából, majd távolítsa el a pántot.

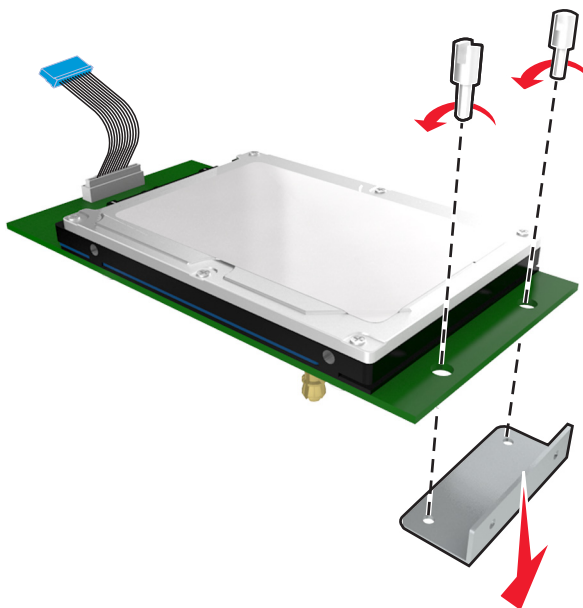

- b** Illessze a nyomtató merevlemezének távtartóit az ISP kártyán található lyukakhoz, majd nyomja meg lefelé a nyomtató merevlemezét, hogy a távtartók a helyükre kerüljenek.

**Figyelmeztetés a szereléssel kapcsolatban:** A nyomtatott áramkörtáblának csak a széleit fogja meg. Ne érintse vagy nyomja meg a nyomtató-merevlemezének közepét. Ellenkező esetben kárt tehet a modulban.

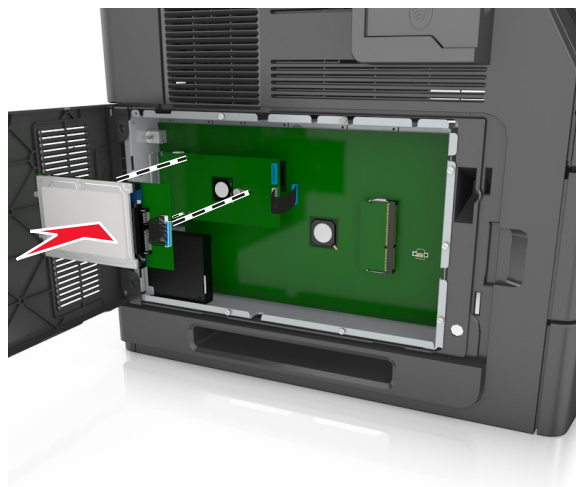

- c** A nyomtató merevlemezének kábelét csatlakoztassa az ISP aljzatához.

**Megjegyzés:** A dugaszok és aljzatok színkódolással rendelkeznek.

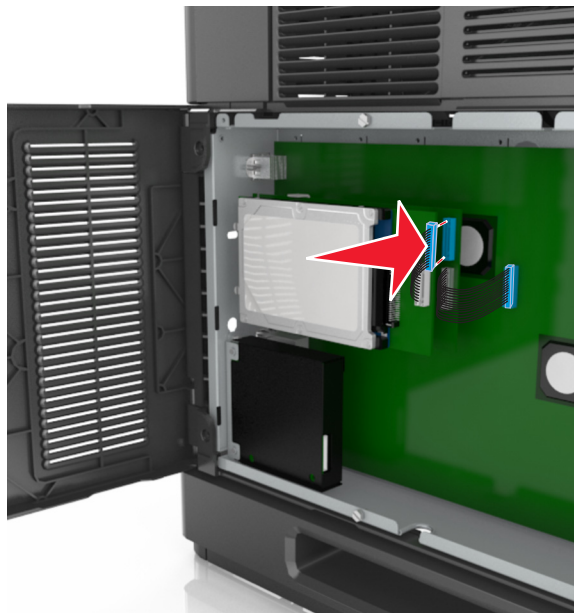

A nyomtató merevlemezének felszerelése közvetlenül a vezérlő alaplaját tartó vázra:

- a Illesse a nyomtató merevlemezének távtartóit a vezérlő alaplaját tartó vázon található lyukakhoz, majd nyomja meg lefelé a nyomtató merevlemezét, hogy a távtartók a helyükre kerüljenek.

**Figyelmeztetés a szereléssel kapcsolatban:** A nyomtatott áramköri lapnak csak a széléit fogja meg. Ne érintse vagy nyomja meg a nyomtató-merevlemezének közepét. Ellenkező esetben kárt tehet a modulban.

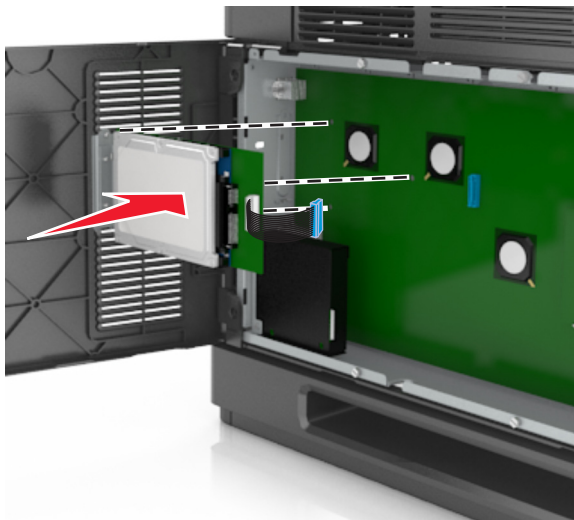

- b** A mellékelt két csavarral rögzítse a nyomtató merevlemezének tartópántját.

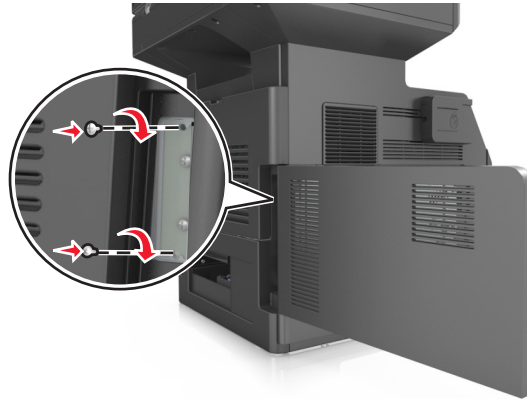

- c** A nyomtató merevlemezének kábelét csatlakoztassa a vezérlő alaplapijának aljzatához.

**Megjegyzés:** A dugaszok és aljzatok színkódolással rendelkeznek.

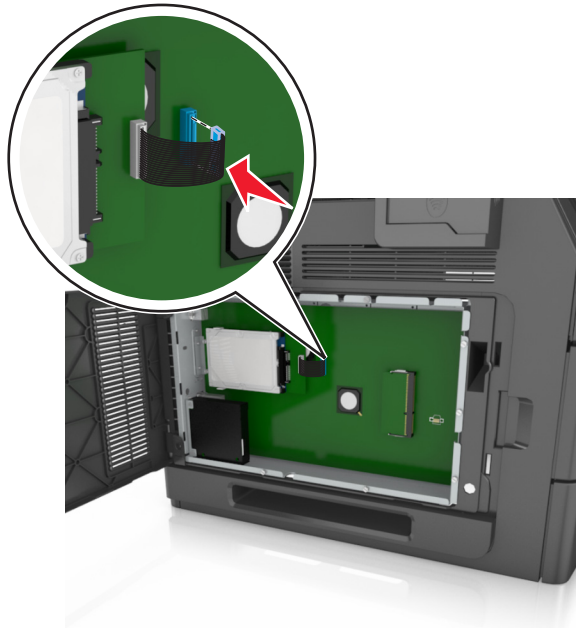

## A nyomtató merevlemezének eltávolítása

**Megjegyzés:** Ehhez a feladathoz lapos fejú csavarhúzó szükséges.



**VIGYÁZAT! ÁRAMÚTÉS VESZÉLYE:** Ha a vezérlőkártyával dolgozik, vagy kiegészítő hardvert vagy memóriát helyez a nyomtatóba a beállítást követően, akkor kapcsolja ki a nyomtatót, és húzza ki a tápkábelt a konnektorból. Ha bármilyen más eszköz is csatlakozik a nyomtatóhoz, akkor azt is kapcsolja ki, és húzza ki a nyomtatóval összekötő kábelt.



**Vigyázat - sérülésveszély:** A vezérlő alaplajján található elektronikus alkatrészekben könnyen kárt tehet a statikus elektromosság. Érintse meg a nyomtató valamelyik fém alkatrészét, mielőtt a vezérlő alaplajjának elektronikus alkatrészeihez vagy csatlakozóihoz nyúlna.

- 1 Tegye elérhetővé a vezérlő alaplajját.

További információkért, lásd: [„Hozzáférés a vezérlő alaplajjához.” a\(z\) 28. oldalon.](#)

- 2 Húzza ki a nyomtató merevlemez-illesztőjének kábelét a vezérlő alaplajjából, de a kábel továbbra is csatlakozzon a nyomtató merevlemezéhez. A kábel kihúzásához nyomja össze az illesztő kábelének csatlakozóján a füleket a rögzítő kábel kihúzása előtti kioldásához.

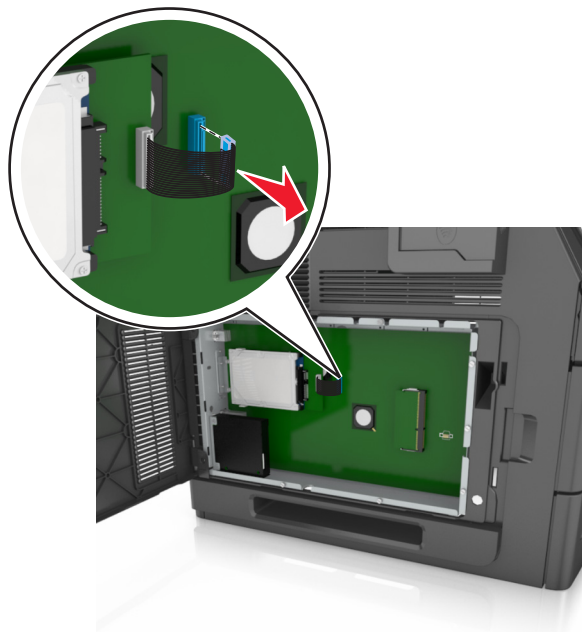

- 3 Távolítsa el a nyomtató merevlemezét a helyén tartó csavarokat.

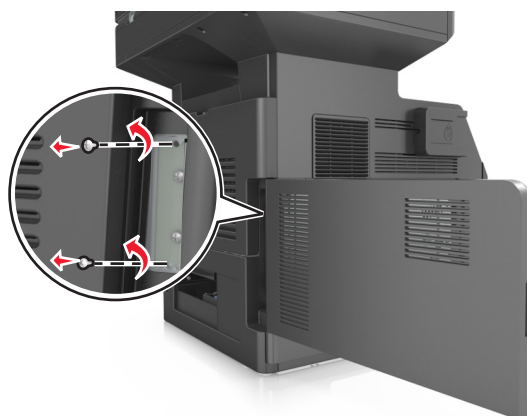



4 Vegye ki a nyomtató merevlemezét.

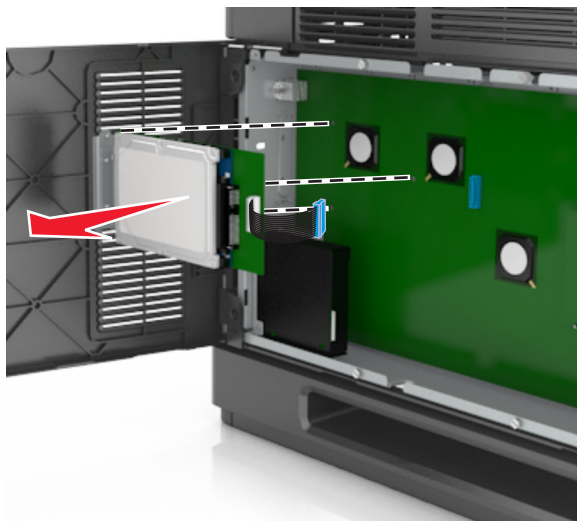

5 Tegye félre a nyomtató merevlemezét.

## Hardverkiegészítők telepítése

### Beszereleési sorrend

- ⚠ VIGYÁZAT! SÉRÜLÉSVESZÉLY:** A nyomtató tömege több mint 18 kg, ezért biztonságos megemeléséhez legalább két ember szükséges.
- ⚠ VIGYÁZAT! ÁRAMÜTÉS VESZÉLYE:** Ha a vezérlőkártyával dolgozik, vagy kiegészítő hardvert vagy memóriát helyez a nyomtatóba a beállítást követően, akkor kapcsolja ki a nyomtatót, és húzza ki a tápkábelt a konnektorból. Ha bármilyen más eszköz is csatlakozik a nyomtatóhoz, akkor azt is kapcsolja ki, és húzza ki a nyomtatóval összekötő kábelt.
- ⚠ VIGYÁZAT! FELBILLENÉS VESZÉLYE:** A padlóra helyezett összeállítások stabilitása érdekében kiegészítő berendezésre van szükség. Többféle bemeneti opció használatakor nyomtatóállvány vagy nyomtatótalapzat használata szükséges. Ha beolvasásra, másolásra és faxolásra is képes, multifunkciós nyomtatót vásárolt, további bútorzatra lehet szükség. További információért fáradjon el oda, ahol a nyomtatót vásárolta.

A nyomtatót és a vásárolt hardverkiegészítőket az itt leírt sorrendben kell beszerezni:

- Görgős talpazat
- 2100 lapos tálca vagy távtartó
- 550 lapos kiegészítő tálca
- Nyomtató

A görgős talp, az 550 lapos kiegészítő tálca, a távtartó vagy a 2100 lapos tálca beszerelésével kapcsolatosan lásd a kiegészítőkhöz kapott üzembe helyezési útmutatót.

## Kiegészítő tálcák beszerelése

A nyomtató a következő kiegészítő bemeneti forrásokat támogatja:

- 550 lapos tálca
- 2100 lapos tálca

**⚠ VIGYÁZAT! SÉRÜLÉSVESZÉLY:** A nyomtató tömege több mint 18 kg, ezért biztonságos megemeléséhez legalább két ember szükséges.

**⚠ VIGYÁZAT! ÁRAMÜTÉS VESZÉLYE:** Ha a vezérlőkártyával dolgozik, vagy kiegészítő hardvert vagy memóriát helyez a nyomtatóba a beállítást követően, akkor kapcsolja ki a nyomtatót, és húzza ki a tápkábelt a konnektorból. Ha bármilyen más eszköz is csatlakozik a nyomtatóhoz, akkor azt is kapcsolja ki, és húzza ki a nyomtatóval összekötő kábelt.

**⚠ VIGYÁZAT! FELBILLENÉS VESZÉLYE:** A padlóra helyezett összeállítások stabilitása érdekében kiegészítő berendezésre van szükség. Többféle bemeneti opció használatkor nyomtatóállvány vagy nyomtatótalpzat használata szükséges. Ha beolvasásra, másolásra és faxolásra is képes, multifunkciós nyomtatót vásárolt, további bútorzatra lehet szükség. További információért fáradjon el oda, ahol a nyomtatót vásárolta.

- 1 Kapcsolja ki a nyomtatót a tápkapcsolóval, majd húzza ki a tápkábelt a csatlakozóaljzatból.

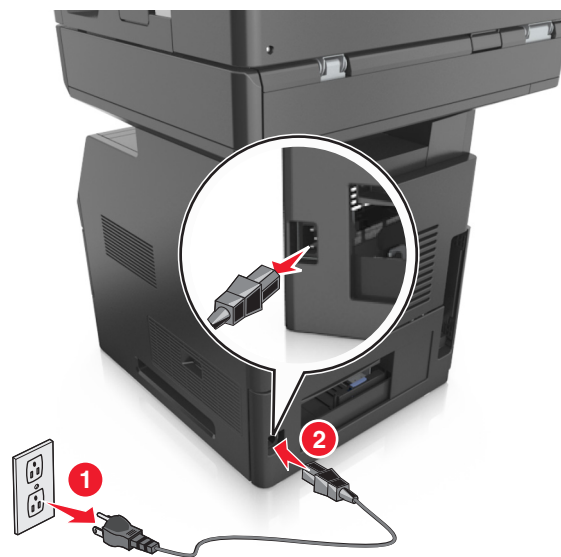

- 2 Csomagolja ki a kiegészítő tálcát, majd távolítsa el róla az összes csomagolóanyagot.
- 3 Húzza ki teljesen a tálcát a vázból.

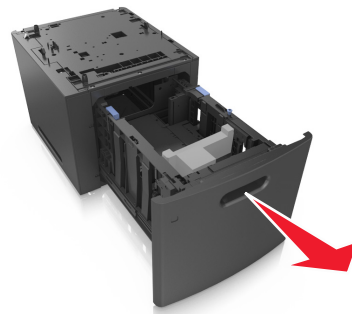
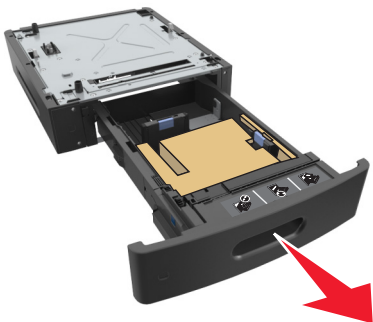

- 4 Távolítson el minden csomagolóanyagot a tálca belsejéből.
- 5 Helyezze a tálcát a talpra.
- 6 Helyezze a tálcát a nyomtató közelébe.
- 7 Mindenképpen rögzítse a görgős talapzat kerekeit, hogy a nyomtató stabil legyen, majd igazítsa egymáshoz a nyomtatót és a tálcát, majd óvatosan eressze le a nyomtatót a helyére.

**Megjegyzés:** Ha a kiegészítő tálcákat egymásra rakja, akkor összekapcsolhatók.

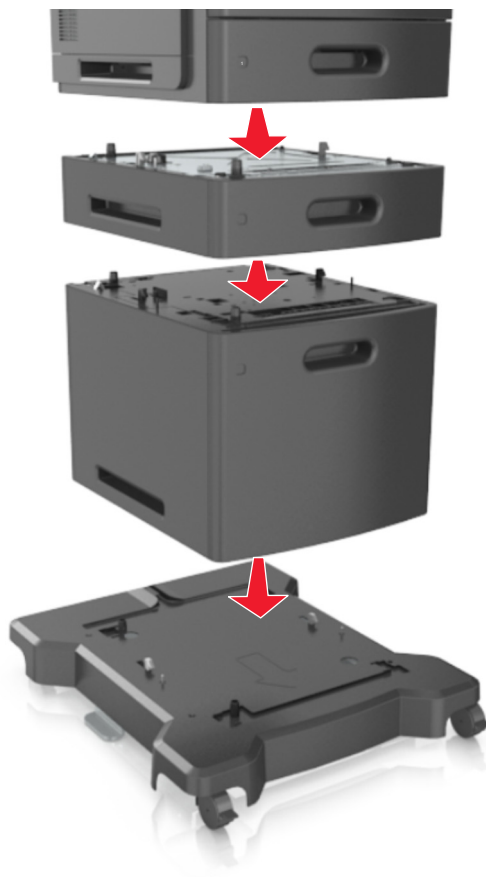

- 8 Csatlakoztassa a tápkábelt a nyomtatóhoz, illetve egy megfelelően földelt elektromos aljzathoz, majd kapcsolja be a nyomtatót.



**Megjegyzés:** Miután telepítette a nyomtatószoftvert és beszerelte a kiegészítő tálcákat, előfordulhat, hogy a kiegészítőket a nyomtató-illesztőprogramban kézzel kell felvennie, hogy azokat a nyomtatáshoz használni tudja. További információkért, lásd: [„Választható lehetőségek hozzáadása a nyomtató-illesztőprogramban” a\(z\) 51. oldalon.](#)

A kiegészítő tálcák eltávolításához csúsztassa a nyomtató jobb oldalán található reteszt a nyomtató elülső oldala felé *kattanásig*, majd távolítsa el az egymásra rakott tálcákat felülről lefelé.

## A kábelek csatlakoztatása

**⚠ VIGYÁZAT! SÉRÜLÉSVESZÉLY:** Amikor villámlik, ne használja a faxot. Zivataros időben ne végezze a készülék üzembe helyezését, illetve elektromos vagy kábelezési csatlakozásokat, például a fax, a tápkábel vagy a telefon csatlakoztatását.

Csatlakoztassa a nyomtatót a számítógéphez egy USB-, illetve a hálózathoz egy Ethernet-kábel használatával.

Győződjön meg róla, hogy az alábbiak össze vannak illesztve:

- A kábelen levő USB-jel és a nyomtató USB-jele
- A megfelelő Ethernet-kábel és az Ethernet-port

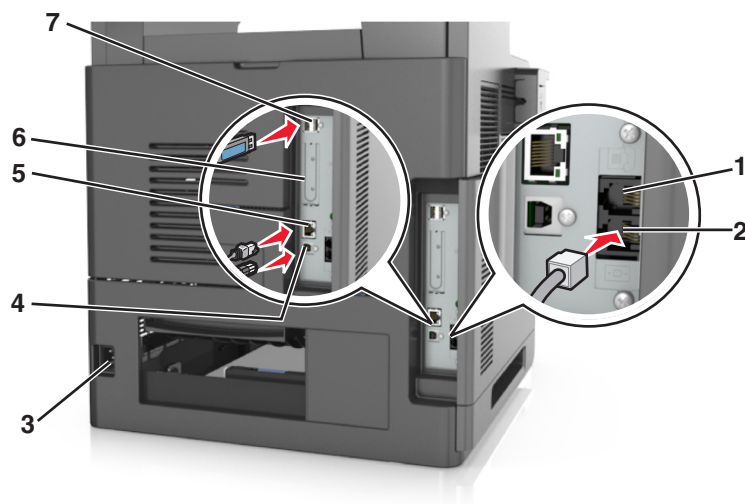

	Elem	Funkció
1	EXT-port	További eszközök (telefon vagy üzenetrögzítő) csatlakoztatása a nyomtatóhoz és a telefonvonalhoz. Akkor használja ezt a portot, ha a nyomtatóhoz nem tartozik dedikált faxvonal, és az országa, illetve régiója támogatja ezt a kapcsolati módot. <b>Megjegyzés:</b> A port eléréséhez távolítsa el a dugót.
2	LINE-port	A nyomtató csatlakoztatása aktív telefonvonalhoz normál fali csatlakozóval (RJ-11), DSL-szűrővel, VoIP-adapterrel vagy egyéb olyan adapterrel, amely lehetővé teszi a telefonvonalhoz való hozzáférést faxküldés és -fogadás céljából.
3	A nyomtató tápkábelének aljzata	Csatlakoztassa a nyomtatót egy megfelelően földelt csatlakozóaljzathoz.
4	USB-nyomtatóport	Csatlakoztassa a nyomtatót a számítógéphez.
5	Ethernet-port	Csatlakoztassa nyomtatót a hálózathoz.
6	Internal Solutions Port vagy nyomtató-merevlemez csatlakozója <b>Megjegyzés:</b> Ha a nyomtató támogatja a vezeték nélküli kapcsolatot, a vezeték nélküli antennát ide kell csatlakoztatni.	Csatlakoztassa az ISP-t vagy a nyomtató merevlemezét.
7	USB-port	Csatlakoztassa a vezeték nélküli kiegészítő hálózati adaptert.

**Vigyázat - sérülésveszély:** Nyomtatás közben ne érjen az USB-kábelhez, a vezeték nélküli hálózati adapterhez vagy a nyomtató ábrán jelzett részéhez. Adatvesztés vagy meghibásodás következhet be.

## A kábelek kezelése

Csatlakoztassa az Ethernet-kábelt és a tápkábelt, majd precízen helyezze a kábeleket a nyomtató hátulján levő csatornákba.



## A nyomtatószoftver beállítása

### A nyomtató telepítése

- 1 Szerezze be a szoftvertelepítő csomag egy példányát.
- 2 Futtassa a telepítőt, majd kövesse a számítógép képernyőjén megjelenő utasításokat.
- 3 Macintosh rendszeren adja hozzá a nyomtatót.

**Megjegyzés:** Keresse meg a nyomtató IP-címét a Network/Ports (Hálózat/portok) menü TCP/IP részében.

## Választható lehetőségek hozzáadása a nyomtató-illesztőprogramban

### Útmutatás Windows-felhasználók számára

- 1 Nyissa meg a nyomtatók mappát, majd válassza ki a nyomtatót.
- 2 Nyissa meg a Nyomtató tulajdonságai párbeszédpanelt, majd adjon hozzá vagy manuálisan telepítsen lehetőségeket.
- 3 Alkalmazza a módosításokat.

### Macintosh-felhasználók számára

- 1 Az Apple menüben a System Preferences (Rendszerbeállítások) lehetőségnél lépjen a nyomtatóhoz, majd válassza az **Options & Supplies** (Kiegészítők és kellékanyagok) >**Driver** (Illesztőprogram) lehetőséget.
- 2 Adja hozzá a telepített hardverkiegészítőket.
- 3 Alkalmazza a módosításokat.

## hálózatok

### Megjegyzések:

- Mielőtt első alkalommal állítja be a nyomtatót vezeték nélküli hálózaton, vásároljon vezeték nélküli hálózati adaptert. További információért fáradjon el oda, ahol a nyomtatót vásárolta.
- Az SSID (Service Set Identifier, szolgáltatáskészlet-azonosító) a vezeték nélküli hálózathoz társított név. A Wired Equivalent Privacy (WEP), Wi-Fi Protected Access (WPA) és a WPA2 a hálózatokon használt adatvédelmi megoldások egyes típusai.

## A nyomtató üzembe helyezésének előkészítése Ethernet hálózaton

Ha Ethernet hálózathoz szeretné csatlakoztatni nyomtatót, szerezze be a következő adatokat, mielőtt belefogna a beállításba.

**Megjegyzés:** Ha a hálózat automatikusan osztja ki az IP-címeket a számítógépek és a nyomtatók számára, folytassa a nyomtató telepítését.

- Érvényes, egyedi IP-cím a nyomtató számára a hálózatban
- A hálózati átjáró
- A hálózati maszk
- A nyomtató beceneve (opcionális)

**Megjegyzés:** Ha becenevet rendel a nyomtatóhoz, egyszerűbben azonosíthatja azt a hálózaton. Használhatja a nyomtató alapértelmezett becenevét, de hozzárendelhet egy másik, könnyebben megjegyezhető nevet is.

Ahhoz, hogy a nyomtatót a hálózathoz csatlakoztassa, szükség van egy Ethernet kábelre, valamint egy szabad portra, amelyhez a nyomtató fizikailag csatlakoztatható. Ha mód van rá, használjon új hálózati kábelt, hogy az esetleg sérült régebbi kábel okozta problémákat elkerülje.

## A nyomtató üzembe helyezése vezeték nélküli hálózaton

### Megjegyzések:

- Ellenőrizze, hogy a vezeték nélküli hálózati adapter van telepítve van-e a nyomtatóba és megfelelően működik-e. További információ a vezeték nélküli hálózati adapterhez mellékelt útmutatóban található.
- Győződjön meg róla, hogy a hozzáférési pont (vezeték nélküli útválasztó) be van kapcsolva és megfelelően működik.

A nyomtató vezeték nélküli hálózaton való üzembe helyezése előtt gondoskodjon róla, hogy rendelkezzen a következő információkkal:

- **SSID** – Az SSID azonosítót más néven hálózatonévnek is hívják.
- **Vezeték nélküli mód (vagy hálózati mód)** – A mód vagy infrastruktúra, vagy ad hoc.
- **Csatorna (ad hoc hálózatokhoz)** – A csatorna alapértéke az infrastruktúra hálózatok esetében az automatikus. Néhány ad hoc hálózatonál szintén az automatikus beállításra van szükség. Ellenőrizze a rendszergazdánál, ha nem biztos benne, melyik csatornát válassza.
- **Biztonsági mód** – Négy alapvető lehetőség választható a Biztonsági módnál:
  - WEP-kulcs  
Ha a hálózata egynél több WEP-kulcsot használ, akkor legfeljebb négy adható meg az erre szolgáló mezőkben. Válassza ki a hálózaton jelenleg használatban lévő kulcsot az alapértelmezett WEP-átviteli kulcs megadásával.
  - WPA vagy WPA2 megosztott kulcs vagy jelszó  
A WPA mód titkosítást és egy további biztonsági szintet tartalmaz. A lehetőségek: AES vagy TKIP. Ugyanazt a típusú titkosítást kell beállítani az útválasztón és a nyomtatón, különben a nyomtató nem fog tudni kommunikálni a hálózaton.
  - 802.1X–RADIUS  
Ha 802.1X-hálózaton telepíti a nyomtatót, akkor a következőkre lehet szüksége:
    - Hitelesítés típusa
    - Belső hitelesítés típusa
    - 802.1X-felhasználónév és -jelszó
    - Tanúsítványok
  - Nincs biztonság  
Ha a vezeték nélküli hálózat semmilyen biztonsági eljárást nem alkalmaz, akkor nincs szükség biztonsági információkra.  
**Megjegyzés:** A nem biztonságos vezeték nélküli hálózatok használata nem javasolt.

### Megjegyzések:

- Ha nem ismeri annak vezeték nélküli hálózatnak az SSID azonosítóját, amelyhez a számítógép csatlakozik, indítsa el a számítógép hálózati adapterének vezeték nélküli segédprogramját, és keresse meg a hálózat nevét. Ha nem találja a hálózat SSID azonosítóját vagy a biztonsági adatokat, olvassa el a hozzáférési pont dokumentációját, vagy forduljon a rendszergazdához.
- A vezeték nélküli hálózat WPA/WPA2 előmegosztott kulcsának vagy jelszavának beszerzéséhez olvassa el a hozzáférési pont (vezeték nélküli útválasztó) dokumentációját, ellenőrizze a hozzáférési pont beágyazott webkiszolgálóját, vagy forduljon a rendszergazdához.



## Nyomtató csatlakoztatása a Vezeték nélküli telepítő varázsló segítségével

Mielőtt elkezdené a műveleteket, győződjön meg a következőkről:

- A vezeték nélküli hálózati adapter csatlakoztatva van a nyomtatójához, és megfelelően működik. További információ a vezeték nélküli hálózati adapterhez mellékelt útmutatóban található.
- Egy Ethernet-kábel nincs bedugva a nyomtatóba.
- Az Aktív NIC automatikusra van állítva. Ennek automatikusra állításához lépjen az alábbi helyre:

 >Hálózat/portok >Aktív NIC >Automatikus >Küldés

**Megjegyzés:** Győződjön meg róla, hogy a nyomtató ki van kapcsolva, majd várjon legalább 5 másodpercet, majd kapcsolja vissza.

1 Lépjen a következő elemhez a nyomtató kezelőpaneljén:

 >Hálózat/portok >Hálózat [x] >Hálózat [x] Beállítások >Vezeték nélküli >Vezeték nélküli kapcsolat beállítások

2 Válasszon ki egy vezeték nélküli kapcsolat beállítást.

Használja	arra, hogy
Hálózatok keresése	Megjeleníti az elérhető vezeték nélküli kapcsolatokat. <b>Megjegyzés:</b> Ez a menüpont megjeleníti az összes érzékelt biztonságos vagy nem biztonságos hálózat SSID-jét (hálózatnevét).
Adjon meg egy hálózatnevet	Az SSID manuális megadása. <b>Megjegyzés:</b> Ügyeljen, hogy a megfelelő SSID értéket írja be.
Wi-Fi Protected Setup	A nyomtató csatlakoztatása vezeték nélküli hálózathoz Wi-Fi Protected Setup (WPS) használatával.

3 Kövesse a nyomtató kijelzőjén megjelenő utasításokat.

## A nyomtató csatlakoztatása vezeték nélküli hálózathoz Wi-Fi Protected Setup (WPS) használatával.

Mielőtt elkezdené a műveleteket, győződjön meg a következőkről:

- A hozzáférési pont (vezeték nélküli útválasztó) kompatibilis a Wi-Fi Protected Setup (WPS) szabvánnyal. További információ a hozzáférési ponthoz mellékelt dokumentációban található.
- A nyomtatójában található vezeték nélküli hálózati adapter megfelelően csatlakoztatva van, és működik. További információ a vezeték nélküli hálózati adapterhez mellékelt útmutatóban található.

### PBC, gombnyomásos beállítás használata

1 Lépjen a következő elemhez a nyomtató kezelőpaneljén:

 >Hálózat/portok >[x] hálózat >[x] hálózat beállítása >Vezeték nélküli >Vezeték nélküli kapcsolat beállítások >Wi-Fi Protected Setup >Gombnyomásos módszer indítása

2 Kövesse a nyomtató kijelzőjén megjelenő utasításokat.

## A Személyes azonosító kód (PIN-kód) használata

1 Lépjen a következő elemhez a nyomtató kezelőpaneljén:



>Hálózat/portok >[x] hálózat >[x] hálózat beállítása >Vezeték nélküli >Vezeték nélküli kapcsolat beállítások >Wi-Fi Protected Setup >PIN-módszer indítása

2 Másolja ki a nyolc karakteres WPS PIN-kódot.

3 Nyisson meg egy webböngészőt, és írja be a hozzáférési pont IP-címét a címezőbe.

### Megjegyzések:

- Az IP-cím számok négyelemű, pontokkal elválasztott halmaza, például 123.123.123.123.
- Ha használ proxykiszolgálót, átmenetileg tiltsa le a weboldal megfelelő betöltése érdekében.

4 Hozzáférés a WPS-beállításokhoz. További információ a hozzáférési ponthoz mellékelt dokumentációban található.

5 Adja meg a nyolc karakteres PIN-kódot, majd mentse a beállítást.

## A nyomtató csatlakoztatása vezeték nélküli hálózathoz a beágyazott webkiszolgáló használatával

Mielőtt elkezdené a műveleteket, győződjön meg a következőkről:

- A nyomtató ideiglenesen csatlakoztatva van Ethernet-hálózathoz.
- Vezeték nélküli hálózati adapter van telepítve a nyomtatóba és az megfelelően működik. További információ a vezeték nélküli hálózati adapterhez mellékelt útmutatóban található.

1 Nyisson meg egy webböngészőt, és írja be a nyomtató IP-címét a címezőbe.

### Megjegyzések:

- Tekintse meg a nyomtató IP-címét a nyomtató kezelőpaneljén. Az IP-cím számok négyelemű, pontokkal elválasztott halmaza, például 123.123.123.123.
- Ha használ proxykiszolgálót, átmenetileg tiltsa le a weboldal megfelelő betöltése érdekében.

2 Kattintson a **Beállítások >Hálózat/portok >Vezeték nélküli** elemre.

3 Módosítsa a beállításokat, hogy azok megfeleljenek a hozzáférési pont (vezeték nélküli útválasztó) beállításainak.

**Megjegyzés:** Győződjön meg róla, hogy a megfelelő SSID-t, biztonsági módot, előre megosztott kulcsszót vagy jelszót, illetve hálózati módot és csatornát adta meg.

4 Kattintson a **Küldés** gombra.

5 Kapcsolja ki a nyomtatót, és távolítsa el az Ethernet-kábelt a nyomtatóból. Ezután várjon legalább öt másodpercet, majd kapcsolja vissza a nyomtatót.

6 Annak ellenőrzésére, hogy a nyomtató csatlakozik-e a hálózathoz, nyomtasson ki egy hálózatbeállítási oldalt. Majd a [x] hálózati kártya részben nézze meg, hogy az állapot „Csatlakoztatva” értéket mutat-e.

## Portbeállítások módosítása új hálózat ISP telepítése után

### Megjegyzések:

- Ha a nyomtatónak statikus IP-címe van, akkor nem kell módosításokat végeznie.
- Ha a számítógépek úgy vannak konfigurálva, hogy IP-cím helyett hálózati nevet használjanak, akkor nem kell módosítást végeznie.
- Ha egy korábban Ethernet kapcsolatra konfigurált nyomtatóra vezeték nélküli ISP kártyát telepít, akkor a nyomtatót mindenképpen csatlakoztassa le az Ethernet hálózatról.

### Útmutatás Windows-felhasználók számára

- 1 Nyissa meg a nyomtatók mappáját.
- 2 Az új ISP-vel rendelkező nyomtató menüjének parancsikonjával nyissa meg a Nyomtató tulajdonságai párbeszédpanelt.
- 3 Konfigurálja a port elemet a listából.
- 4 Frissítse az IP-címet.
- 5 Alkalmazza a módosításokat.

### Macintosh-felhasználók számára

- 1 Az Apple menü System Preferences (Rendszerbeállítások) részében lépjen a nyomtatók listájához, majd válassza a + >IP elemet.
- 2 Írja be az IP-címet a címmezőbe.
- 3 Alkalmazza a módosításokat.

## A soros nyomtatás beállítása

Ha a számítógép messze van a nyomtatótól, használjon soros nyomtatást. A soros vagy kommunikációs (COM) port telepítését követően konfigurálja a nyomtatót és a számítógépet.

**Megjegyzés:** A soros nyomtatás csökkenti a nyomtatási sebességet.

- 1 Állítsa be a paramétereket a nyomtatón.
  - a A kezelőpanelről navigáljon a portbeállításokat tartalmazó menühöz.
  - b Keresse meg a soros portbeállítások menüjét, majd szükség esetén módosítsa a beállításokat.
  - c Mentse el a beállításokat.
- 2 A számítógépen nyissa meg a Nyomtatók mappát, majd válassza ki a nyomtatót.
- 3 Nyissa meg a Nyomtató tulajdonságai párbeszédpanelt, majd válassza a COM port lehetőséget a listából.
- 4 Adja meg a COM port paramétereit az Eszközkezelőben.

A Futtatás párbeszédablakban nyissa meg a parancssort, majd írja be: **devmgt.msc**.

## A nyomtatóbeállítás ellenőrzése

Az összes hardver- és szoftverkiegészítő telepítése és a nyomtató bekapcsolása után az alábbiak kinyomtatásával ellenőrizheti, hogy a nyomtatóbeállítás megfelelő-e:

- **Menübeállítások** oldal — Az oldal segítségével ellenőrizheti, hogy a nyomtató kiegészítőit megfelelően helyezte-e üzembe. Az oldal alján megjelenik a telepített kiegészítők listája. Ha egy kiegészítő nincs rajta a listán, az adott kiegészítő telepítése nem volt megfelelő. Távolítsa el, majd telepítse újra a kiegészítőt.
- **Hálózatbeállítási oldal** – Ha a nyomtató rendelkezik Ethernet vagy vezeték nélküli funkcióval, és hálózathoz csatlakozik, akkor nyomtasson egy hálózatbeállítási oldalt a hálózati kapcsolat ellenőrzéséhez. Az oldal ezenfelül fontos, a hálózati nyomtatási konfiguráció megoldását segítő információkat is tartalmaz.

## A menübeállítás oldal nyomtatása

Lépjen a kezdőképernyőről a következő elemhez:



> Jelentések > Menübeállítások oldal

## Hálózatbeállítási oldal nyomtatása

Ha a nyomtató a hálózathoz csatlakozik, nyomtasson ki egy hálózatbeállítási oldalt a hálózati kapcsolat ellenőrzéséhez. Az oldal ezenfelül fontos, a hálózati nyomtatási konfiguráció megoldását segítő információkat is tartalmaz.

- 1 Lépjen a főképernyőről a következő elemhez:



> Jelentések > Hálózatbeállítási oldal

- 2 Ellenőrizze a hálózatbeállítási oldal első szakaszát, és győződjön meg róla, hogy az állapot értéke a **Csatlakoztatva**. Ha az állapot értéke **Nincs csatlakoztatva**, akkor lehet, hogy a hálózati csatlakozó nem aktív, vagy a hálózati kábel hibásan működik. Lépjen kapcsolatba a rendszergazdával a megoldás érdekében, majd nyomtasson ki egy másik hálózatbeállítási oldalt.

## Papír és speciális adathordozó betöltése

A papír és speciális adathordozók kiválasztása és kezelése hatással lehet a dokumentumok nyomtatásának megbízhatóságára. További információkért lásd: [„Papírelakadások elkerülése” a\(z\) 247. oldalon](#) és [„A papír tárolása” a\(z\) 82. oldalon](#).

### A papírméret és a papírtípus beállítása

Lépjen a főképernyőről a következő elemhez:



>Papír menü >Papírméret/-típus > válasszon ki egy tálcat > válassza ki a papírméretet vagy -típust >

### Az Univerzális papírbeállítások konfigurálása

Az univerzális papírméret egy felhasználó által definiált beállítás, amellyel olyan méretű papírokra nyomtathat, amelyek nem találhatók meg a nyomtató menüjében.

#### Megjegyzések:

- A legkisebb támogatott Univerzális méret 70 x 127 mm (2,76 x 5 hüvelyk) egyoldalas nyomtatás esetén, és 105 x 148 mm (4,13 x 5,83 hüvelyk) kétoldalas (duplex) nyomtatás esetén.
- A legnagyobb támogatott Univerzális méret 216 x 356 mm (8,5 x 14 hüvelyk) egy- és kétoldalas nyomtatás esetén.
- 210 mm-nél (8,3 hüvelyk) kisebb szélességű papírra való nyomtatás esetén előfordulhat, hogy a nyomtató a legjobb nyomtatási minőség biztosítása érdekében adott idő után alacsonyabb sebességen folytatja a nyomtatást.

1 Lépjen a kezdőképernyőről a következő elemhez:



>Papír menü >Univerzális beállítása >Mértékegységek > válasszon ki egy mértékegységet

2 Érintse meg az **Álló lapszélesség** vagy az **Álló lapmagasság** lehetőséget.

3 Válassza ki a szélességet vagy a magasságot, majd érintse meg a **Küldés** gombot.

### A 550 lapos tálca betöltése



**VIGYÁZAT! SÉRÜLÉSVESZÉLY:** A berendezés stabilitásvesztésének elkerülése érdekében minden egyes tálcába külön-külön töltse be a papírt. A többi tálcat tartsa csukva, amíg szüksége nincs rájuk.

1 Húzza ki a tálcat.

#### Megjegyzések:

- Folio-, Legal- vagy Oficio méretű papír betöltése esetén emelje fel enyhén a tálcat, és húzza teljesen ki.
- Ne távolítsa el a tálcákat, amíg nyomtatás zajlik, vagy amíg a **Foglalt** felirat látszik a képernyőn. Ha így tesz, az elakadást okozhat.



2 Nyomja össze a papírhosszúság-vezetőt, majd csúsztassa azt a megfelelő pozícióba a betöltött papír méretéhez, amíg a helyére nem *kattan*.

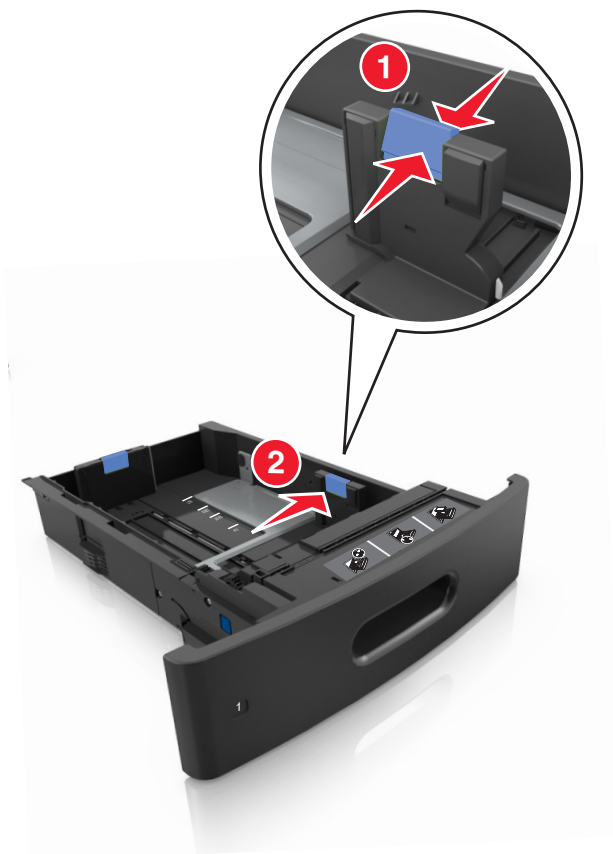

**Megjegyzés:** A vezetők beállításához használja a tálca alján lévő papírméret-mutatókat.



**3** Oldja ki a papírhosszúság-vezetőket, és nyomja össze, majd csúsztassa azokat a megfelelő pozícióba a betöltött papír méretéhez.

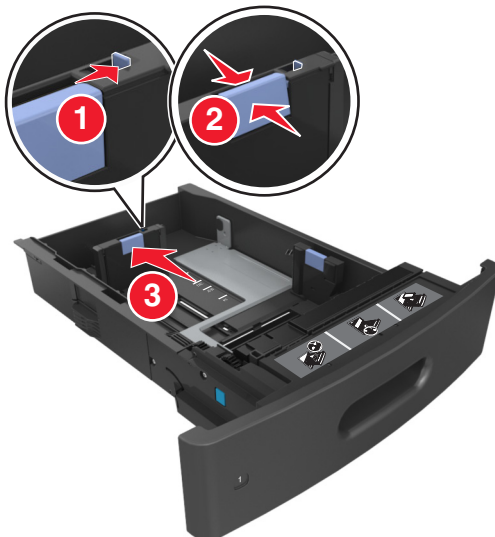

**Megjegyzések:**

- Rögzítse a papírhosszúság-vezetőt minden papírméret esetében.
- A vezetőök beállításához használja a tálca alján lévő papírméret-mutatókat.

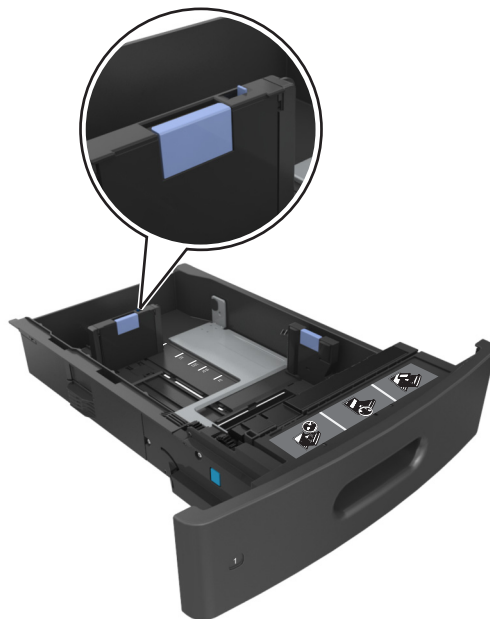

- 4 Hajlítsa meg és legyezze meg párszor a papírköteget, hogy a papírlapok ne tapadjanak össze. Ne hajtsa meg, és ne gyűrje össze a papírt. Egyenesítse ki a köteg szélét egy egyenes felületen.

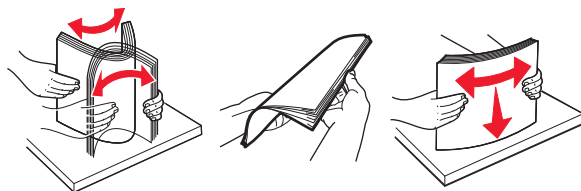

- 5 A papírköteget a nyomtatandó oldalával lefelé töltsé be egyoldalas nyomtatás esetén.

**Megjegyzés:** Győződjön meg róla, hogy a nyomtatóban lévő papír vagy boríték megfelelően van betöltve.

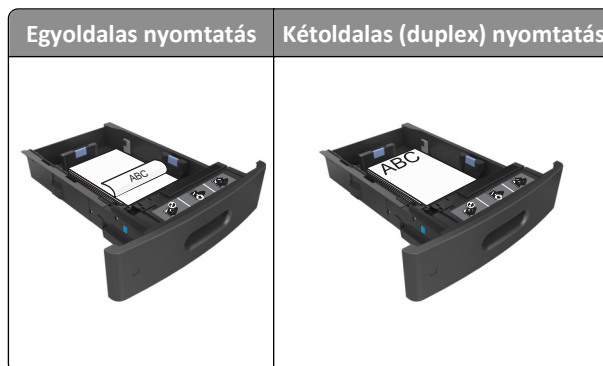



- Ne csúsztassa a papírt a tálcába. A papírt az ábrán látható módon töltsse be.

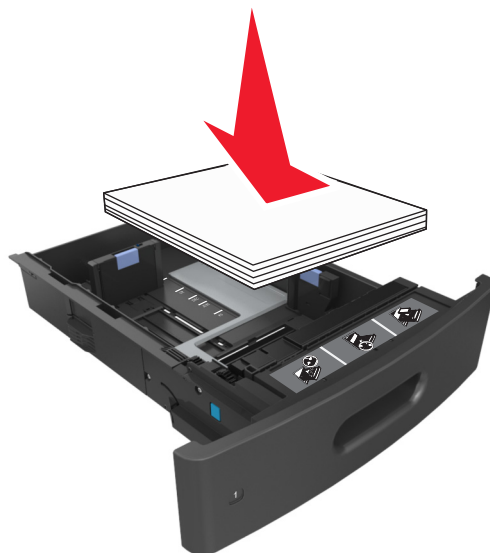

- Borítékok betöltése esetén győződjön meg arról, hogy azok lezáróval felfelé nézzenek, és a tálca bal oldali részére kerüljenek.

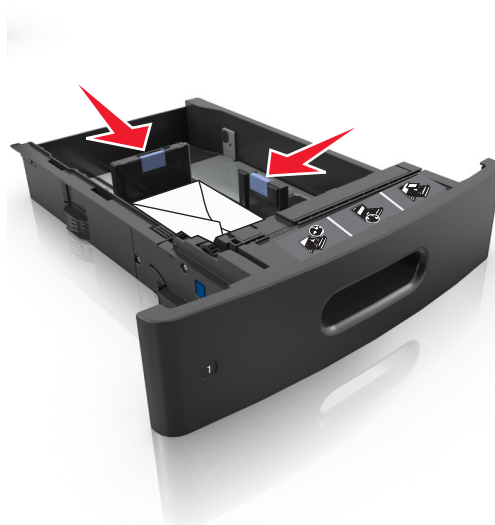

- Ügyeljen rá, hogy a papír a maximális betöltési szintet jelző tömör vonal alatt legyen.



**Vigyázat - sérülésveszély:** A tálca túltöltése papírelakadást okozhat.

- Kártyák, címkék és egyéb speciális hordozók használata esetén ügyeljen rá, hogy a köteg az alternatív papír betöltésére vonatkozó maximumot jelző szaggatott vonal alatt legyen.



- 6 Egyéni vagy Universal méretű papír használata esetén úgy állítsa be a papírvezetőket, hogy finoman hozzáérjenek a papírköteg széléhez, majd rögzítse a hosszvezetőt.

7 Helyezze vissza a tálcat.



8 Állítsa be a nyomtató kezelőpaneljének Papír menüjében a papírtípust és -méretet úgy, hogy az megegyezzen a tálcába töltött papírral.

**Megjegyzés:** A papírelakadások és a nem megfelelő minőségű nyomtatás elkerülése érdekében a megfelelő papírméretet és -típust állítsa be.

## A 2100 lapos tálca betöltése

**⚠ VIGYÁZAT! SÉRÜLÉSVESZÉLY:** A berendezés stabilitásvesztésének elkerülése érdekében minden egyes tálcába külön-külön töltse be a papírt. A többi tálcat tartsa csukva, amíg szüksége nincs rájuk.

1 Húzza ki teljesen a tálcat.

2 Állítsa be a hossz- és szélvezetőket.

## A5 méretű papír betöltése

- a** Húzza ki a papírszélesség-vezetőket, majd csúsztassa azokat az A5-nek megfelelő pozícióba.

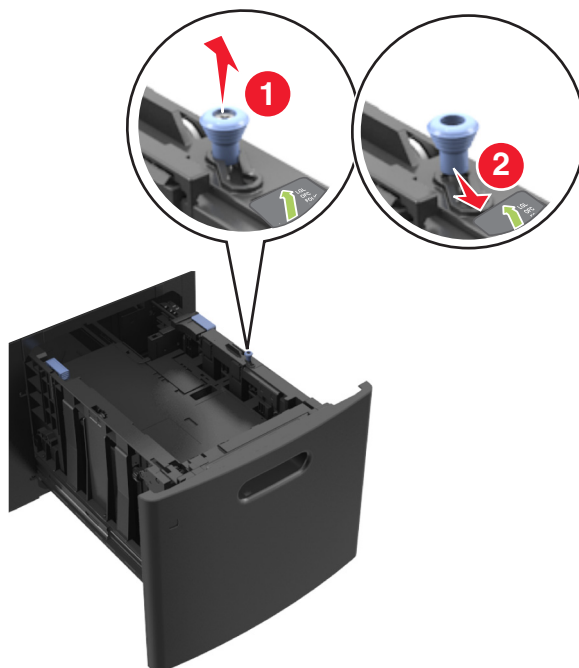

- b** Nyomja össze a papírhosszúság-vezetőket, majd csúsztassa azokat az A5 pozícióba, amíg helyükre nem kattannak.

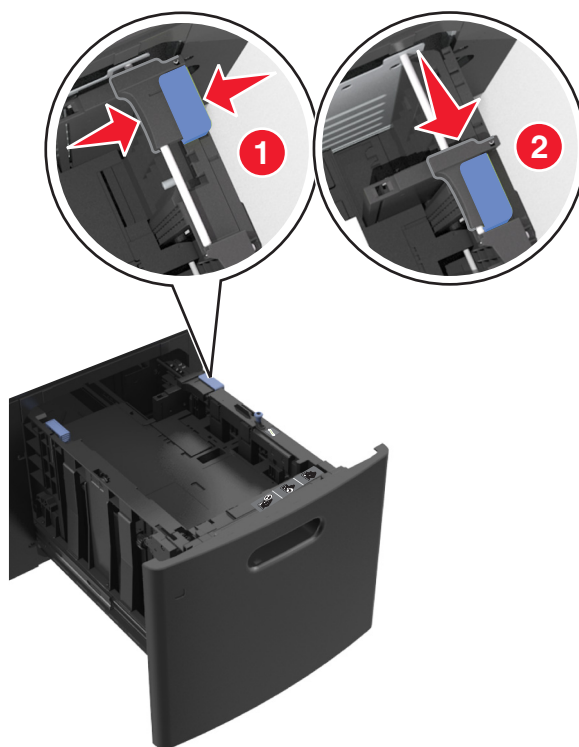

- c Vegye ki az A5 hosszvezetőt a tartójából.

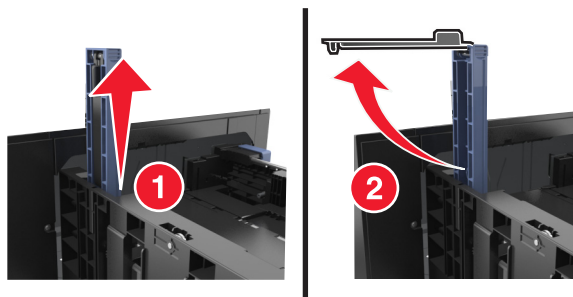

- d Helyezze az A5 hosszvezetőt a kijelölt nyílásba.

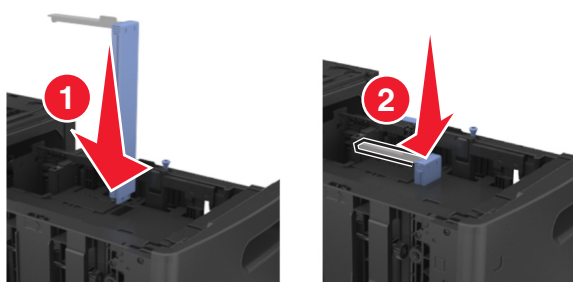

**Megjegyzés:** Nyomja le addig az A5 hosszvezetőt, amíg a helyére nem *kattan*.

### A4, Letter, Legal, Oficio és Folio méretű papír betöltése

- a Húzza ki a papírszélesség-vezetőket, majd csúsztassa azokat a megfelelő pozícióba a betöltendő papírmérethez.

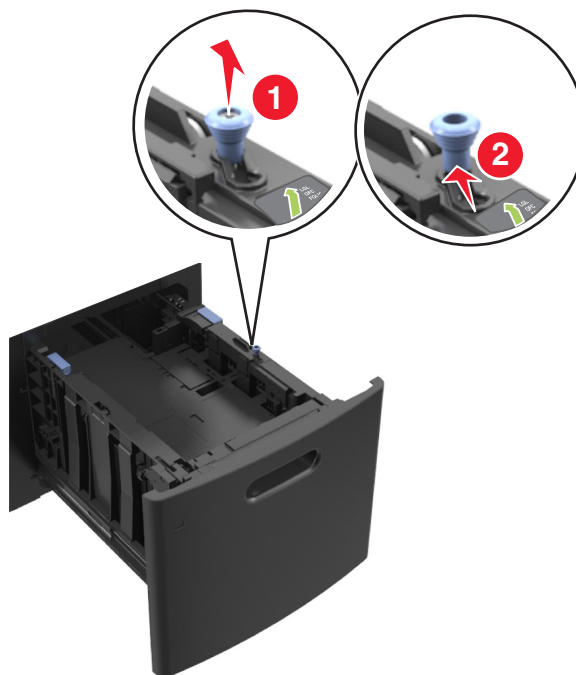

- b** Ha az A5 hosszvezető még csatlakozik a papírhosszúság-vezetőhöz, akkor vegye el a helyéről. Ha nem csatlakozik az A5-ös papírhosszúság-vezető, akkor folytassa a d lépéssel.

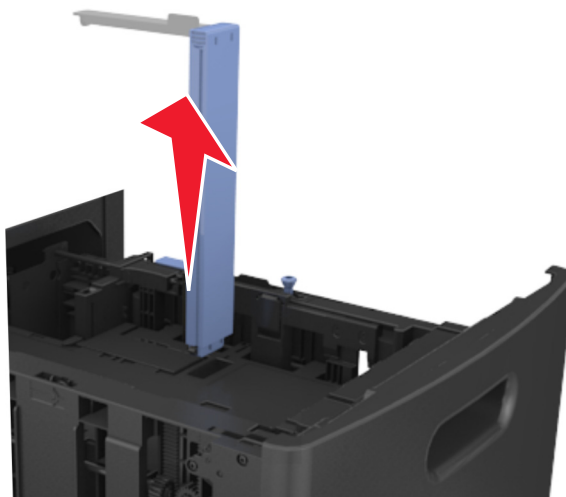

- c** Helyezze az A5 hosszvezetőt a tartójába.

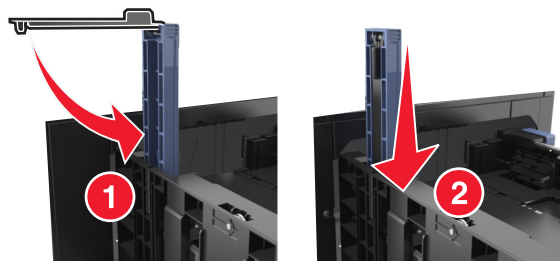

- d** Nyomja össze a papírhosszúság-vezetőket, majd csúsztassa azokat a megfelelő pozícióba a betöltendő papírméretéhez.

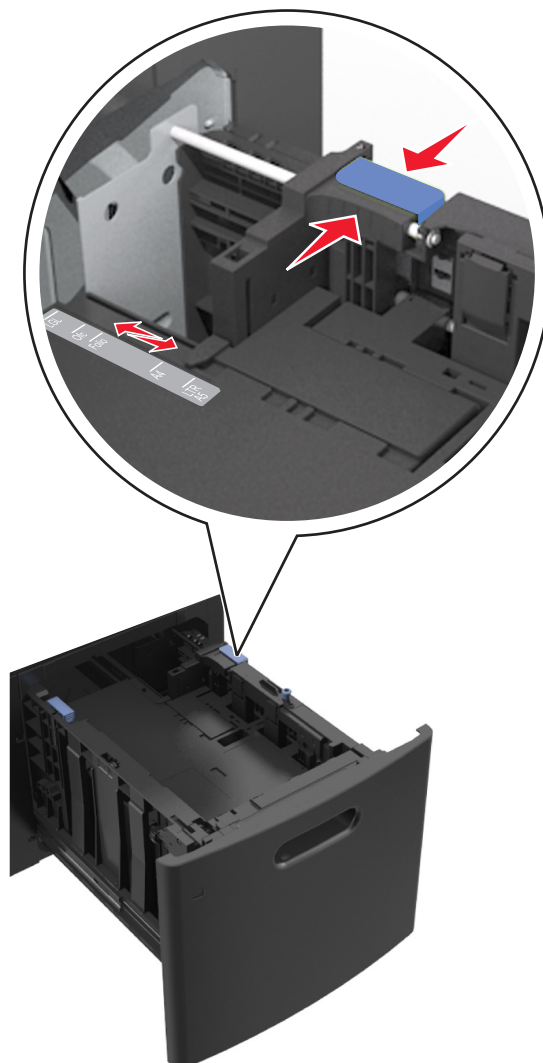

- 3** Hajlítsa meg és legyezze meg párszor a papírköteget, hogy a papírlapok ne tapadjanak össze. Ne hajtsa meg, és ne gyűrje össze a papírt. Egyenesítse ki a köteg szélét egy egyenes felületen.

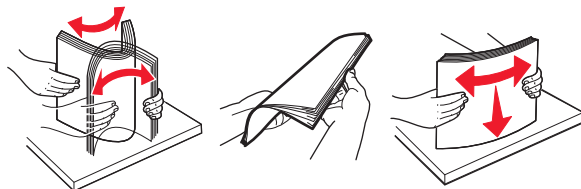

- 4** A papírköteget a nyomtatandó oldalával lefelé töltsé be egyoldalas nyomtatás esetén.
- Ellenőrizze, hogy a papír megfelelően van-e betöltve



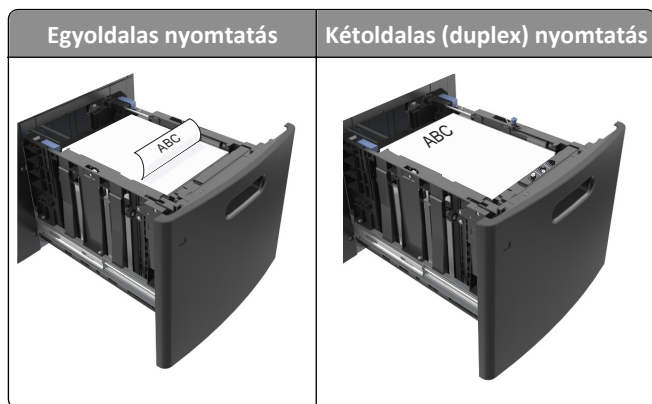

- Figyeljen arra, a papír ne haladja meg a papírtöltés maximum jelzését.

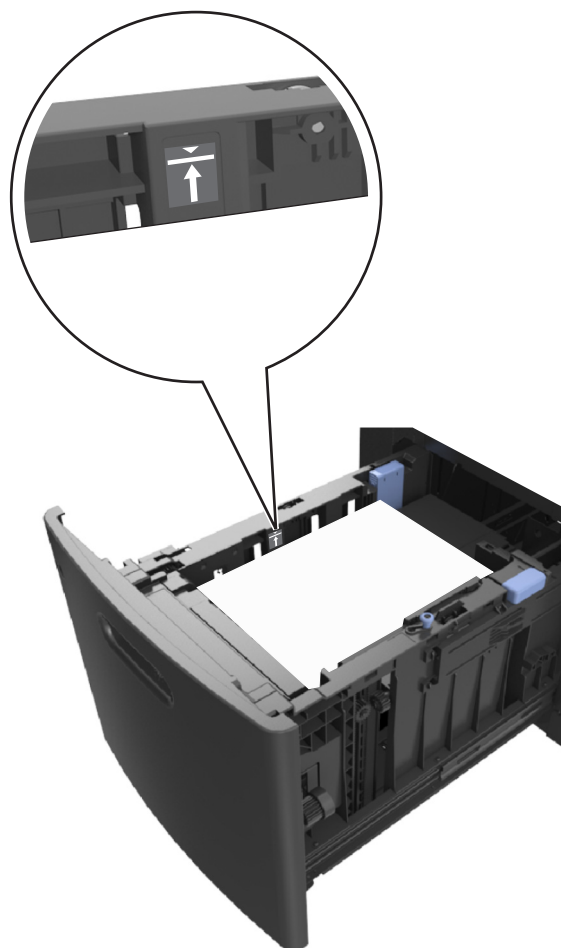

**Vigyázat - sérülésveszély:** A tálca túltöltése papírelakadást okozhat.

5 Helyezze vissza a tálcat.

**Megjegyzés:** Nyomja lefelé a papírköteget a tálca behelyezése közben.



- 6** Állítsa be a nyomtató kezelőpaneljének Papír menüjében a papírtípust és -méretet úgy, hogy az megegyezzen a tálcába töltött papírral.

**Megjegyzés:** A papírelakadások és a nem megfelelő minőségű nyomtatás elkerülése érdekében a megfelelő papírméretet és -típust állítsa be.

## A többfunkciós adagoló betöltése

- 1** Nyissa le a multifunkciós adagoló ajtaját.

**Megjegyzés:** Nyomtatás közben ne töltsse be és ne zárja le a többfunkciós adagolót.

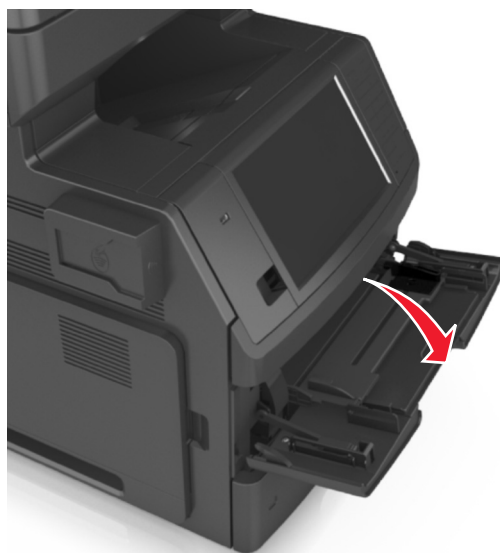

- 2 Húzza ki a többcélú adagoló hosszabbítóját.

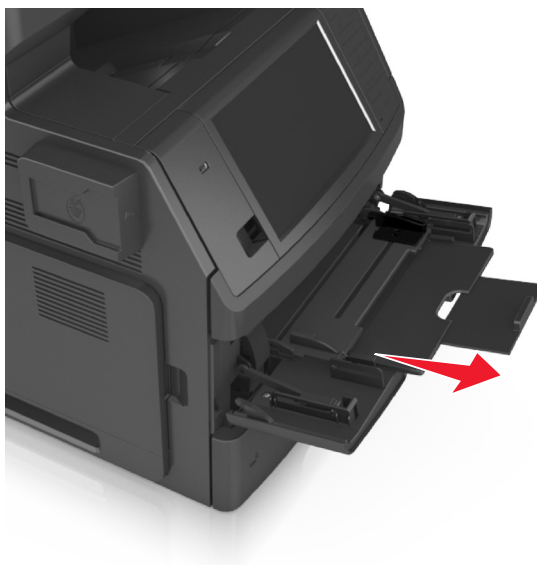

**Megjegyzés:** Irányítsa a hosszabbítót finoman úgy, hogy a többcélú adagoló teljesen ki legyen bővítve, és nyitva legyen.

- 3 Csúsztassa a papírszélesség-vezetőket a megfelelő pozícióba a betöltendő papírmérethez.



**Megjegyzés:** Használja a tálca alján lévő papírméret-mutatókat, amelyek a vezetőik beállítását segítik.

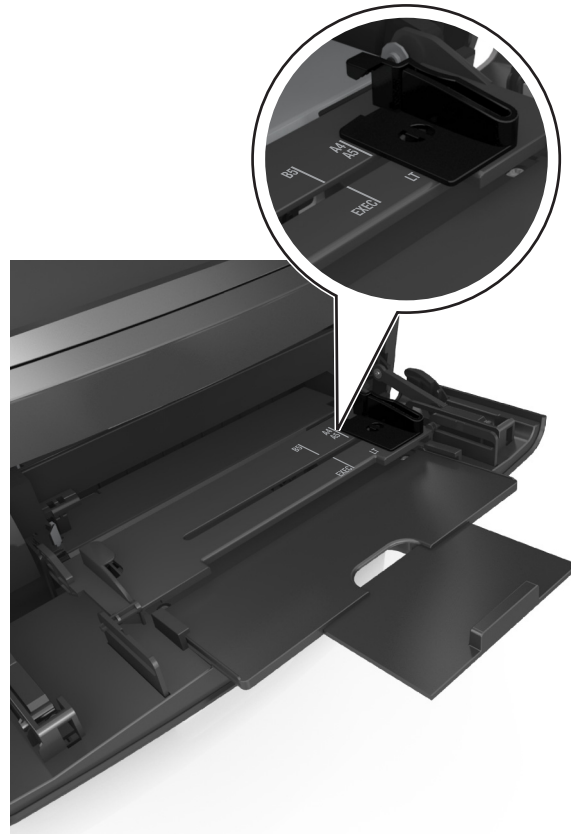

#### 4 Készítse elő a papírt vagy speciális hordozót a betöltéshez.

- Hajlítsa meg és legyezze meg párszor a papírköteget, hogy a papírlapok ne tapadjanak össze. Ne hajtsa meg, és ne gyűrje össze a papírt. Egyenesítse ki a köteg szélét egy egyenes felületen.

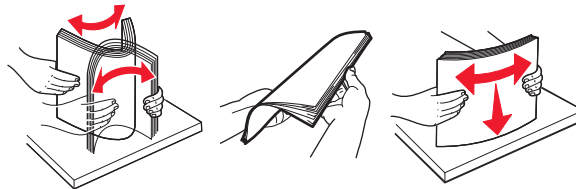

- Tartsa az írásvetítő-fóliákat a szélüknél, és legyezze meg őket. Egyenesítse ki a köteg szélét egy egyenes felületen.

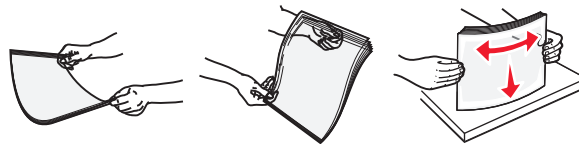

**Megjegyzés:** Óvakodjon az írásvetítő-fóliák nyomtatási oldalának megérintésétől. Ügyeljen rá, hogy ne karcolja meg őket.

- Hajlítsa meg és legyezze meg párszor a borítékköteget, hogy a borítékok ne tapadjanak össze. Egyenesítse ki a köteg szélét egy egyenes felületen.



## 5 Adagolja be a papírt vagy speciális hordozót.

**Megjegyzés:** Csúsztassa finoman a köteget ütközésig a többcélú adagolóba.

- Egyszerre csak egy méretű és egy típusú papírt vagy speciális hordozót töltsön be.
- Győződjön meg arról, hogy a papír a többfunkciós adagolóban nem szorul, egyenesen fekszik, nem számárfüles és nem gyűrődött.

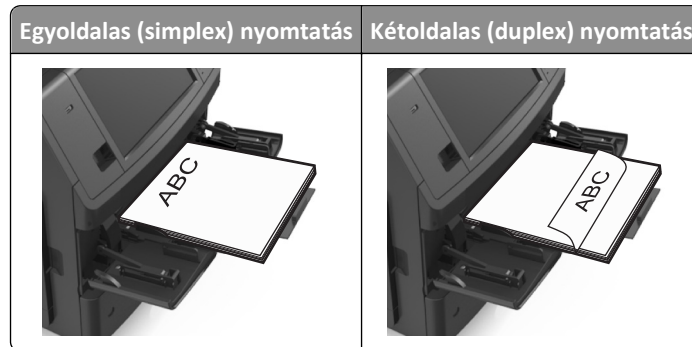

- Helyezze a borítékokat a többcélú adagoló bal oldalához a hajtókákkal felfelé.

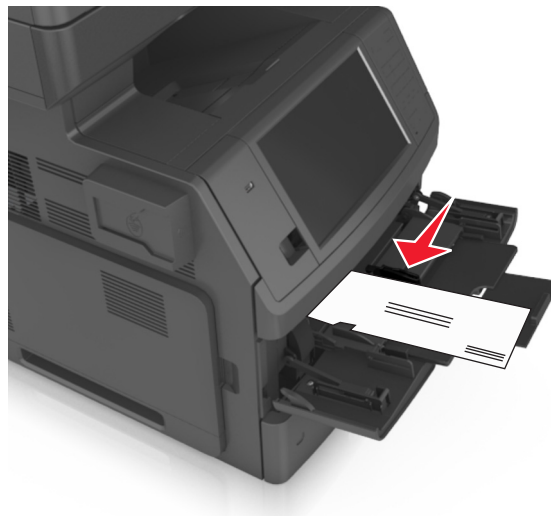

**Vigyázat - sérülésveszély:** Soha ne használjon bélyegekkel, kapcsokkal, tűzőkkel, ablakokkal, bevonatos betéttel vagy öntapadós ragasztóval ellátott borítékokat. Ilyen borítékok kárt tehetnek a nyomtatóban.

- Figyeljen arra, hogy a papír vagy speciális hordozó a papírtöltés maximum jelzése alatt legyen.

**Vigyázat - sérülésveszély:** Az adagoló túltöltése papírelakadást okozhat.



**6** Egyéni vagy Universal méretű papír használata esetén úgy állítsa be a szélességvezetőket, hogy finoman hozzáérjenek a papírköteg széléhez.

**7** Állítsa be a nyomtató kezelőpaneljének Papír menüjében a papírtípust és -méretet úgy, hogy az megegyezzen a tálcába töltött papírral.

**Megjegyzés:** A papírelakadások és a nem megfelelő minőségű nyomtatás elkerülése érdekében a megfelelő papírméretet és -típust állítsa be.

## Tálcák összekapcsolása és bontása

Ha a papírméret és a papírtípus egyes tálcák esetében megegyezik, akkor ezek a tálcák automatikusan össze lesznek kapcsolva. Ha az összekapcsolt tálcák közül valamelyik kiürül, a nyomtató a következő tálcából vesz papírt. Javasolt minden egyedi papírnak, pl. a fejléces és színes sima papíroknak más-más egyéni típusnevet adni, hogy a tálcák, amelyek ezeket tartalmazzák, ne legyenek automatikusan összekapcsolva.

## Tálcák összekapcsolása és bontása

**1** Nyisson meg egy webböngészőt, és írja be a nyomtató IP-címét a címmezőbe.

### Megjegyzések:

- Tekintse meg a nyomtató IP-címét a nyomtató főképernyőjén. Az IP-cím számok négyelemű, pontokkal elválasztott halmaza, például 123.123.123.123.
- Ha használ proxykiszolgálót, átmenetileg tiltsa le a weboldal megfelelő betöltése érdekében.

**2** Kattintson a **Beállítások > Papír menü** elemre.

**3** Módosítsa az összekapcsolni kívánt tálcák papírméret és papírtípus beállításait.

- Tálcák összekapcsolásához ellenőrizze, hogy a tálca papírmérete és -típusa egyezzen meg a másik tálcára beállítottal.
- Tálcák összekapcsolásának megszüntetéséhez ellenőrizze, hogy a tálca papírmérete vagy -típusa *nem* egyezzen meg a másik tálcára beállítottal.

**4** Kattintson a **Küldés** gombra.

**Megjegyzés:** A papírméret- és papírtípus-beállítások a nyomtató kezelőpaneljéről is módosíthatók. További információkért, lásd: [„A papírméret és a papírtípus beállítása” a\(z\) 57. oldalon.](#)

**Vigyázat - sérülésveszély:** A tálcába helyezett papírnak meg kell felelnie a nyomtatóban megadott papírtípusnak. Az égetőhenger hőmérséklete ugyanis a beállított papírtípustól függ. Nyomtatási hibák léphetnek fel, ha a beállításokat nem konfigurálják megfelelően.

## Egyéni név létrehozása papírtípushoz

### A beágyazott webkiszolgáló használata

**1** Nyisson meg egy webböngészőt, és írja be a nyomtató IP-címét a címmezőbe.

#### Megjegyzések:

- Tekintse meg a nyomtató IP-címét a nyomtató főképernyőjén. Az IP-cím számok négyelemű, pontokkal elválasztott halmaz, például 123.123.123.123.
- Ha használ proxykiszolgálót, átmenetileg tiltsa le a weboldal megfelelő betöltése érdekében.

**2** Kattintson a **Beállítások > Papír menü > Egyéni nevek** lehetőségre.

**3** Válassza ki a kívánt egyéni nevet, majd írja be az egyéni papírtípusnevet.

**4** Kattintson a **Küldés** gombra.

**5** Kattintson az **Egyéni típusok** lehetőségre, majd ellenőrizze, hogy az új papírtípusnév került-e az egyéni név helyébe.

### A nyomtató kezelőpaneljének használata

**1** Lépjen a kezdőképernyőről a következő elemhez:



**> Papír menü > Egyéni nevek**

**2** Válassza ki a kívánt egyéni nevet, majd írja be az egyéni papírtípusnevet.

**3** Érintse meg a **Küldés** gombot.

**4** Érintse meg az **Egyéni típusok** lehetőséget, majd ellenőrizze, hogy az új papírtípusnév került-e az egyéni név helyébe.

## Egyéni papírtípus hozzárendelése

### A beágyazott webkiszolgáló használata

Rendeljen egyéni papírtípusnevet a tálcához a tálcák összekapcsolásakor vagy az összekapcsolás bontásakor.

**1** Nyisson meg egy webböngészőt, és írja be a nyomtató IP-címét a címmezőbe.

**Megjegyzések:**

- Tekintse meg a nyomtató IP-címét a nyomtató főképernyőjén. Az IP-cím számok négyelemű, pontokkal elválasztott halmaza, például 123.123.123.123.
- Ha használ proxykiszolgálót, átmenetileg tiltsa le a weboldal megfelelő betöltése érdekében.

**2** Kattintson a **Beállítások >Papír menü >Egyéni típusok** lehetőségre.

**3** Válassza ki a kívánt egyéni papírtípusnevet, majd válassza ki a megfelelő papírtípust.

**Megjegyzés:** A gyári alapértelmezett papírtípus a Papír az összes egyéni felhasználói névnel.

**4** Kattintson a **Küldés** gombra.

**A nyomtató kezelőpaneljének használata**

**1** Lépjen a kezdőképernyőről a következő elemhez:



**>Papír menü >Egyéni típusok**

**2** Válassza ki a kívánt egyéni papírtípusnevet, majd válassza ki a megfelelő papírtípust.

**Megjegyzés:** A gyári alapértelmezett papírtípus a Papír az összes egyéni felhasználói névnel.

**3** Érintse meg a **Küldés** gombot.



# Útmutató a papírokhoz és speciális adathordozókhoz

## Megjegyzések:

- Ellenőrizze, hogy helyesen lett-e megadva a papírméret, -típus és -súly a számítógépen vagy a nyomtató kezelőpaneljén.
- A betöltés előtt hajlítsa meg, majd igazítsa össze a speciális hordozókat.
- Előfordulhat, hogy a nyomtató a beégető egység károsodásának megelőzése érdekében csökkentett sebességgel nyomtat.

## Speciális hordozó használata

### Tippek kártyák használatával kapcsolatban

A kártya nehéz anyagú, egyrétegű nyomathordozó. Számos tulajdonsága, mint a nedvességtartalma, a vastagsága, a textúrája, jelentősen befolyásolhatják a nyomtatás minőségét.

- Állítsa be a nyomtató kezelőpaneljének Papír menüjében a papírméretet, -típust, -felületet és -súlyt úgy, hogy az megegyezzen a tálcába töltött kártyával.
- A használandó nyomatról nyomtasson mintát a kártyára, mielőtt nagyobb mennyiséget vásárolna.
- Állítsa be a tálcában található papírnak megfelelő papírfelületet és -súlyt a tálcabeállításoknál.
- Az előnyomtatás, a perforáció és a ráncok jelentősen befolyásolhatják a nyomtatás minőségét, és papírelakadást vagy papírbetöltési problémákat okozhatnak.
- A kártyák tálcára való betöltése előtt lazítsa fel és rázza össze a kártyákat. Egyenesítse ki a köteg szélét egy egyenes felületen.

### Tippek borítékok használatával kapcsolatban

- Állítsa be a nyomtató kezelőpaneljének Papír menüjében a papírméretet, -típust, -felületet és -súlyt úgy, hogy az megegyezzen a tálcába töltött borítékkal.
- A használandó nyomatról nyomtasson mintát a borítékra, mielőtt nagyobb mennyiséget vásárolna.
- Csak kifejezetten lézernyomtatókhöz készített borítékot használjon.
- A legjobb eredmény érdekében használjon 90 g/m<sup>2</sup> (24 font) súlyú vagy 25% kartont tartalmazó borítékokat.
- Csak sértetlen csomagból származó, új borítékokat használjon.
- A legjobb teljesítményhez és a papírelakadások elkerüléséhez ne használjon olyan borítékot, amely:
  - túlzottan meg van görbülve vagy csavarodva;
  - össze van tapadva, vagy más módon sérült;
  - ablakos, lyukas, perforált, kivágott vagy dombornyomott;
  - fémkapcsos, zsinóros vagy hajtólemez;
  - egymásba illeszkedő kialakítású;
  - bélyeget tartalmaz;

- látható ragasztócsíkkal rendelkezik, amikor a fül lezárt helyzetben van;
- sarka elhajlott;
- durva, recés vagy tükörsima felületű.
- Állítsa be a szélességvezetőket úgy, hogy a borítékhoz illeszkedjenek.
- A borítékok tálcára való betöltése előtt hajlítsa a borítékköteget előre és visszafelé, hogy meglazítsa őket, majd pörgesse át a köteget. Egyenesítse ki a köteg szélét egy egyenes felületen.

**Megjegyzés:** A magas (60% feletti) páratartalom és a magas nyomtatási hőmérséklet gyűrődést vagy összetapadást okozhat.

## Tippek címkék használatával kapcsolatban

- Állítsa be a nyomtató kezelőpaneljének Papír menüjében a papírméretet, -típust, -felületet és -súlyt úgy, hogy az megegyezzen a tálcába töltött címkékkel.
- A használandó nyomatról nyomtasson mintát a címkére, mielőtt nagyobb mennyiséget vásárolna.
- Csak kifejezetten lézernyomtatókhöz készített címkéket használjon.
- Ne használjon olyan címkét, amelynek teljesen sima a hátoldala.
- Csak teljes címkeívet használjon. Az ívdarabokról a címke lejöhet nyomtatás közben, és ezzel papírelakadást okozhat. Ezenkívül az ívdarabok ragasztóval szennyezik a nyomtatót és a festékkazettát, és ezzel elvesz a nyomtatóra és a festékkazettára vonatkozó jóállás.
- Ne használjon olyan címkét, amelynek ragasztós felület nyitott.
- A címkék tálcára való betöltése előtt lazítsa fel és rázza össze a címkéket. Egyenesítse ki a köteg szélét egy egyenes felületen.

## Tippek a fejléces papír használatához

- Csak kifejezetten lézernyomtatókhöz készített fejléces papírokat használjon.
- Teszt-nyomtasson a fejléces papírra, mielőtt abból nagyobb mennyiséget rendelne.
- A fejléces papír betöltése előtt hajlítsa meg a lapokat az összeragadás megelőzésére.
- Az oldaltájolás fontos fejléces papír betöltésekor.

Forrás	Nyomtatás	Nyomtatható oldal	Papírtájolás
Tálcák	Egyoldalas	Lefelé	A papír betöltése esetén helyezze a lapot fejjel lefelé úgy, hogy annak felső éle a tálca eleje felé essen.
Tálcák	Kétoldalas	Felfelé	Töltse be a papírt úgy, hogy az alsó élénél húzza be a papírt a nyomtató.
Többcélú adagoló	Egyoldalas	Felfelé	Töltse be a papírt úgy, hogy a felső élénél húzza be a papírt a nyomtató.
Többcélú adagoló	Kétoldalas	Lefelé	Töltse be a papírt úgy, hogy az alsó élénél húzza be a papírt a nyomtató.
<b>Megjegyzés:</b> Kérdezze meg a gyártótól vagy kereskedőtől, hogy az előnyomott fejléc alkalmas-e lézernyomtatókban való használatra.			

## Tippek fólia használatával kapcsolatban

- Állítsa be a nyomtató kezelőpaneljének Papír menüjében a papírméretet, -típust, -felületet és -súlyt úgy, hogy az megegyezzen a tálcába töltött fóliával.
- Nyomtasson tesztoldalt a használni kívánt írásvetítő-fóliára, mielőtt nagyobb mennyiséget vásárolna.

- Csak kifejezetten lézernyomtatókhoz készített írásvetítő-fóliát használjon.
- A nyomtatási problémák elkerüléséhez ügyeljen arra, hogy ne kerüljön ujjlenyomat a fóliára.
- Az írásvetítő-fólia betöltése előtt hajlítsa meg a lapokat az összeragadás megelőzésére.
- Nagyobb mennyiségű fólia nyomtatásakor legfeljebb 20 darabos kötegekben nyomtasson, legalább háromperces szüneteket tartva egyes kötegek nyomtatása közt, hogy elkerülje a fóliák összeragadását a rekeszben. A fóliákat ugyancsak 20 darabos kötegenként távolíthatja el a rekeszből.

## Útmutató a papírokhoz

### Papírjellemzők

A következő papírjellemzők hatással vannak a nyomtatás minőségére és megbízhatóságára. Vegye figyelembe ezeket a tényezőket, mielőtt nyomtatna:

#### Súly

A nyomtató tálcái és a többcélú adagolója automatikusan képes adagolni a 60–176 g/m<sup>2</sup> (16–47 font) súlyú, hosszanti szálirányú papírt. A 2100 lapos tálcá automatikusan képes adagolni 60-135 g/m<sup>2</sup> (16-36 font) súlyig a hosszanti szálirányú papírokat. Előfordulhat, hogy a 60 g/m<sup>2</sup>-nél (16 fontnál) könnyebb papírok nem elég merevek, így elakadást okozhatnak.

**Megjegyzés:** A kétoldalas nyomtatás 60–176 g/m<sup>2</sup> (16–47 font) súlyú papír esetében támogatott.

#### Meghajlás

A meghajlás a papír szélein jelentkező elhajlást jelenti. Az intenzív meghajlás problémákat okozhat a papíradagolásban. Meghajlás akkor is történhet, amikor a papír végighalad a nyomtatón, ahol magas hőmérsékletnek van kitéve. Ha a papírt csomagolás nélkül forró, nedves vagy száraz környezetben tárolják, akkor ez még a tálcákban is a papír nyomtatás előtti meghajlásához vezethet, és adagolási problémákat okozhat.

#### Simaság

A papír simasága közvetlen hatással van a nyomtatás minőségére. Ha a papír durva, akkor a festék nem képes megfelelően beégni. Ha a papír túl sima, akkor az papíradagolási vagy nyomtatásminőségi problémákhoz vezethet. Mindig 100–300 Sheffield pontszámú papírt használjon; a 150–250 Sheffield pontszámú papír használata jár a legjobb nyomtatási minőséggel.

#### Nedvességtartalom

A papír nedvességtartalma hatással van a nyomtatás minőségére és a nyomtató adagolási képességére is. Használat előtt hagyja a papírt az eredeti csomagolásában. Ez megakadályozza, hogy a papír nedvességváltásnak legyen kitéve, ami csökkentheti a teljesítményét.

Nyomtatás előtt 24–48 óráig tárolja a papírt a nyomtatóval azonos környezetben, hogy a papír alkalmazkodjon az adott környezethez. Nyújtsa meg az időszakot több nappal, ha a tárolási vagy szállítási környezet jelentősen eltér a nyomtató környezetétől. A vastag papírnak szintén hosszabb időre van szüksége az alkalmazkodáshoz.

#### Szálirány

A szálirány a papírlap rostjainak elrendeződését jelenti. A szálirány lehet *hosszanti*, amely a papír hosszúságával párhuzamosan fut, vagy *szélti*, amely a papír szélességével párhuzamosan fut.

A 60–176 g/m<sup>2</sup>-es (16–47 fontos) papírok esetében hosszanti szálirányú papír használata ajánlott.

## Rosttartalom

A legtöbb jóminőségű másolópapír 100% kémiaileg kezelt farostból áll. Ez a tartalom nagyfokú stabilitást biztosít a papírnak, amely kevesebb papíradagolási problémát és jobb nyomtatási minőséget okoz. A szálakat, például pamutot tartalmazó papír negatívan befolyásolhatja a papírkezelést.

## A papír kiválasztása

A megfelelő papír használata megakadályozza az elakadást, és segít a problémamentes nyomtatásban.

A papírelakadások és a nem megfelelő minőségű nyomtatás elkerülése:

- *Mindig* új, sértetlen papírt használjon.
- A papír betöltése előtt legyen tisztában vele, melyik a papír javasolt nyomtatási oldala. Ez az információ általában fel van tüntetve a papír csomagolásán.
- *Ne* használjon vágott vagy kézzel tépett papírt.
- *Ne* keverje a papírméreteket, -típusokat és -súlyokat ugyanabban a tálcában; a keverés elakadást okozhat.
- *Ne* használjon bevonatos papírt, hacsak azt nem elektrofotografikus nyomtatáshoz tervezték.

## Előnyomott űrlapok és fejlécek kiválasztása

- Használjon hosszanti szálirányú papírt 60–90g/m<sup>2</sup> (16–24fontos) nehéz papír esetében.
- Csak offszetnyomtatással vagy mélynyomtatással készült űrlapokat és fejléceket használjon.
- *Ne* használjon durva vagy érdes felületű papírokat.
- Használjon olyan festéket, amelyet nem befolyásol a festékkazettában található gyanta. Az oxidálódó vagy olaj alapú festékek általában megfelelők; a latex festékek nem feltétlenül.
- A használandó nyomatról nyomtasson mintát az előnyomott űrlapokra és fejléces papírokra, mielőtt nagyobb mennyiséget vásárolna. Ez meghatározza, hogy az előnyomott űrlapokon és fejléces papírokon levő tinta befolyásolja-e a nyomtatás minőségét.
- Ha kétségei vannak, forduljon a papír szállítójához.

## Újrahasznosított és egyéb irodai papírok használata

Környezettudatos vállalként támogatjuk a kifejezetten lézer- (elektrofotografikus) nyomtatókhoz készült, újrahasznosított papír használatát.

Annak ellenére, hogy nem lehet általánosan kijelenteni, hogy az összes újrahasznosított papír jól behúzzható, folyamatosan teszteljük a globális piacon elérhető, méretre vágott újrahasznosított papírokat. A tudományos tesztelés folyamata szigorú és következetes. Számos tényezőt figyelembe veszünk (külön-külön és együtt is), ideértve a következőket:

- A felhasználás után keletkező hulladék mennyisége (a tesztelés során a felhasználás után keletkező hulladék 100%-át teszteljük).
- A hőmérsékletre és a páratartalomra vonatkozó adatok (tesztkamráink a világ bármely pontjának klímáját szimulálhatják).
- Nedvességtartalom (az üzleti papíroknak alacsony nedvességtartalommal kell rendelkezniük: 4–5%).
- Hajlítási ellenállás és megfelelő merevség: a nyomtatóba való optimális behúzás jellemzői.

- Vastagság (a tálcába helyezhető mennyiséget határozza meg)
- Felületi egyenetlenség/durvaság (Sheffield mértékegységben mérve; kihat a nyomtatott anyag élességére és a festékkazetták fixálási képességét a papíron)
- Felületi súrlódás (meghatározza, milyen könnyen válnak szét a lapok)
- Szemcse- és formajellemzők (a papír hajlását befolyásolja, amely kihat a papír mechanikai jellemzőin keresztül a papír viselkedésére, amikor áthalad a nyomtatón)
- Fényesség és anyagmintázat (kinézet és tapintás)

A újrahasznosított papírok egyre jobb jellemzőkkel rendelkeznek; ennek ellenére a papír újrahasznosított összetevőinek aránya befolyásolja az idegen anyagok kezelhetőségét. Bár az újrahasznosított papírok elősegítik a környezettudatosabb viselkedést, mégsem tekinthetők tökéletesnek. A tinta (festék) eltávolításához, valamint az adalékanyagok (pl. színezőanyagok és „ragasztók”) kezeléséhez felhasznált energia gyakran több szénkibocsátással jár, mint az új papír gyártása. Ettől függetlenül az újrahasznosított papír használata hozzájárul a jobb anyaggazdálkodáshoz.

A termékek életciklus-elemzésére alapozva általánosságban törekszünk a felelős papírfelhasználásra. A nyomtató környezeti hatásainak jobb megértése érdekében a vállalat több életciklus-kiértékelést végzett (a tervezéstől a termék életciklusának végéig), amelyek során megállapította, hogy az eszközeinek teljes élettartama alatt keletkezett szénkibocsátás jelentős részéért (akár 80%-áért) a papír a felelős. Ennek elsődleges oka a papír gyártásához szükséges, energiaigényes folyamat.

Ezért felvilágosítjuk ügyfeleinket és partnereinket, hogyan minimalizálhatják a papír káros környezeti hatásait. Ennek egyik módja az újrahasznosított papír használata. Másik módja a mértéktelen és felesleges papírfelhasználás megszüntetése. Megfelelő erőforrásokkal rendelkezünk ahhoz, hogy segítsük ügyfeleinket a nyomtatási és másolási hulladék minimalizálásában. Ezen felül a vállalat támogatja a papírbeszerzést olyan beszállítóktól, akik elkötelezettek a fenntartható erdőgazdálkodás gyakorlata iránt.

Nem javasolunk konkrét gyártókat, bár összehasonlító terméklistákat vezetünk az egyes alkalmazásokhoz. A következő papírválasztási útmutatók segíthetnek a nyomtatás környezeti hatásainak csökkentésében:

- 1 Minimalizálja a papírfelhasználást.
- 2 Válassza ki, honnan származzanak a farostok. Vásároljon olyan beszállítóktól, akik Forestry Stewardship Council (FSC) vagy The Program for the Endorsement of Forest Certification (PEFC), illetve hasonló tanúsítvánnyal rendelkeznek. Ezek a tanúsítványok azt garantálják, hogy a papírgyártó olyan erdőgazdaságtól származó faipari cellulózt használ, amely környezettudatos és társadalmilag felelős módon gazdálkodik az erdővel és végzi rekultivációjukat.
- 3 Válassza a nyomtatási igényeknek leginkább megfelelő papírt: normál 75 vagy 80 g/m<sup>2</sup> tanúsított papír, könnyebb papír vagy újrahasznosított papír.

## Példák az elfogadhatatlan papírokra

A teszteredmények azt mutatják, hogy a következő papírtípusok lézernyomtatóval való használata kockázatot jelent:

- Kémiaileg kezelt papírok, melyek indigó nélkül is képesek másolatkészítésre, más néven *indigómentes papírok*
- Olyan vegyi anyagokat tartalmazó előnyomott papírok, amelyek szennyeződést okozhatnak a nyomtatóban
- Olyan előnyomott papírok, amelyekre hatással lehet a nyomtató bégető egységének belső hőmérséklete
- Regisztrációt (pontos elhelyezkedés az oldalon) igénylő, előnyomtatott papírok, ahol a szükséges regisztráció nagyobb mint  $\pm 2,3$  mm ( $\pm 0,9$  hüvelyk), pl. az optikai karakterfelismeréshez (OCR) készült nyomtatványok. Egyes esetekben a regisztráció szoftveres alkalmazással állítható be, hogy ezekre az űrlapokra is lehessen nyomtatni.
- Bevonatos (törölhető, finom) papírok, szintetikus papírok, hőpapírok
- Durva szélű, durva vagy nehéz felületű papírok vagy hullámos papírok
- Újrahasznosított papírok, amelyek nem felelnek meg az EN12281:2002 (európai bevizsgálás) szabványnak

- 60 g/m<sup>2</sup>-nél (16 fontnál) kisebb súlyú papírok
- Több részből álló úrlapok vagy dokumentumok

## A papír tárolása

A papírelakadás és a nem egyenletes nyomtatási minőség elkerüléséhez kövesse a papírtárolásról szóló útmutató előírásait.

- A legjobb eredmény érdekében a papírt 21 °C (70 °F) hőmérsékleten, 40%-os relatív páratartalom mellett tárolja. A legtöbb címkegyártó 18–24 °C (65–75 °F) közötti hőmérsékleten és 40–60%-os relatív páratartalom mellett ajánlja a nyomtatást.
- A papírt inkább kartonban, raklapon vagy polcon tárolja, és ne a földön.
- Az önálló csomagokat sima felületen tárolja.
- Ne helyezzen semmit az önálló papírcsomagok tetejére.
- A papírt csak akkor vegye ki a kartonból vagy a csomagolásból, amikor a nyomtatóba tölti. A karton és a csomagolás segít, hogy a papír tiszta, száraz és sima maradjon.

## Támogatott papírméret, -típusok és -súlyok

A következő táblázatok a szabványos és az opcionális papírforrásokat és a támogatott papír méreteit, típusait és súlyait ismertetik.

**Megjegyzés:** Ha nem találja az adott papírméretet, akkor válassza a következő *legnagyobb* méretet.

### A nyomtató által támogatott papírméret

**Megjegyzés:** 210mm-nél (8,3 hüvelyk) kisebb szélességű papírra való nyomtatás esetén előfordulhat, hogy a nyomtató a legjobb nyomtatási minőség biztosítása érdekében adott idő után alacsonyabb sebességen folytatja a nyomtatást.

Papírméret <sup>1</sup>	Méret	Normál vagy külön megvásárolható 550 lapos tálca	2100 lapos tálca	Többcélú adagoló	Kétoldalas	automatikus lapadagoló	Lapolvasó üveglapja
A4	210 x 297 mm (8,3 x 11,7 hüvelyk)	✓	✓	✓	✓	✓	✓
A5	148 x 210 mm (5,8 x 8,3 hüvelyk)	✓	✓ <sup>2</sup>	✓	✓	✓	✓
A6	105 x 148 mm (4,1 x 5,8 hüvelyk)	✓	x	✓	✓	✓	✓

<sup>1</sup> Ha a kívánt alapértelmezett papírméret nem állítható be a nyomtató kezelőpultján, akkor a Papírméret/-típus menüben választhat a legerjedtebb papírméretet közül, a tálcában lévő papírhosszúság-beállító helyzetének megfelelőt kiválasztva. Ha az adott papírméret nem elérhető, akkor válassza a **Universal** lehetőséget vagy kapcsolja ki a tálcaméret-érzékelést. További információért forduljon a terméktámogatáshoz.

<sup>2</sup> A papír támogatott, ha a hosszabb éllel befelé van betöltve.

<sup>3</sup> A Universal beállítás ADF módban csak akkor támogatott, ha a papír 76 mm (3 hüv.) - 216 mm (8,5 hüv.) széles, és 127 mm (5 hüv.) - 356 mm (14 hüv.) hosszú.

Papírméret <sup>1</sup>	Méreték	Normál vagy külön megvásárolható 550 lapos tálca	2100 lapos tálca	Többcélú adagoló	Kétoldalas	automatikus lapadagoló	Lapolvasó üveglapja
<b>JIS B5</b>	182 x 257 mm (7,2 x 10,1 hüvelyk)	✓	x	✓	✓	✓	✓
<b>Letter</b>	216 x 279 mm (8,5 x 11 hüvelyk)	✓	✓	✓	✓	✓	✓
<b>Legal</b>	216 x 356 mm (8,5 x 14 hüvelyk)	✓	✓	✓	✓	✓	✓
<b>Executive</b>	184 x 267 mm (7,3 x 10,5 hüvelyk)	✓	x	✓	✓	✓	✓
<b>Oficio (Mexikó)</b>	216 x 340 mm (8,5 x 13,4 hüvelyk)	✓	✓	✓	✓	✓	✓
<b>Folio</b>	216 x 330 mm (8,5 x 13 hüvelyk)	✓	✓	✓	✓	✓	✓
<b>Statement</b>	140 x 216 mm (5,5 x 8,5 hüvelyk)	✓	x	✓	✓	✓	✓
<b>Universal</b>	105 x 148 mm – 216 x 356 mm (4,13 x 5,83 hüvelyk – 8,5 x 14 hüvelyk)	✓	x	✓	✓	✓	✓
	70 x 127 mm – 216 x 356 mm (2,76 x 5 hüvelyk – 8,5 x 14 hüvelyk)	x	x	✓	x	✓ <sup>3</sup>	✓
<b>7 3/4 boríték (Monarch)</b>	98 x 191 mm (3,9 x 7,5 hüvelyk)	✓	x	✓	x	x	✓
<b>9 boríték</b>	98 x 225 mm (3,9 x 8,9 hüvelyk)	✓	x	✓	x	x	✓
<b>10-es boríték</b>	105 x 241 mm (4,1 x 9,5 hüvelyk)	✓	x	✓	x	x	✓
<b>DL boríték</b>	110 x 220 mm (4,3 x 8,7 hüvelyk)	✓	x	✓	x	x	✓
<b>C5 boríték</b>	162 x 229 mm (6,38 x 9,01 hüvelyk)	✓	x	✓	x	x	✓
<b>B5 boríték</b>	176 x 250 mm (6,93 x 9,84 hüvelyk)	✓	x	✓	x	x	✓

<sup>1</sup> Ha a kívánt alapértelmezett papírméret nem állítható be a nyomtató kezelőpultján, akkor a Papírméret/-típus menüben választhat a legelterjedtebb papírméretek közül, a tálcában lévő papír hosszúság-beállító helyzetének megfelelőt kiválasztva. Ha az adott papírméret nem elérhető, akkor válassza a **Universal** lehetőséget vagy kapcsolja ki a tálcaméret-érzékelést. További információért forduljon a terméktámogatáshoz.

<sup>2</sup> A papír támogatott, ha a hosszabb éllel befelé van betöltve.

<sup>3</sup> A Universal beállítás ADF módban csak akkor támogatott, ha a papír 76 mm (3 hüv.) - 216 mm (8,5 hüv.) széles, és 127 mm (5 hüv.) - 356 mm (14 hüv.) hosszú.

Papírméret <sup>1</sup>	Méreték	Normál vagy külön megvásárolható 550 lapos tálca	2100 lapos tálca	Többcélú adagoló	Kétoldalas	automatikus lapadagoló	Lapolvasó üveglapja
<b>Egyéb boríték</b>	98 x 162 mm (3,9 x 6,4 hüv.) - 176 x 250 mm (6,9 x 9,8 hüv.)	✓	x	✓	x	x	✓

<sup>1</sup> Ha a kívánt alapértelmezett papírméret nem állítható be a nyomtató kezelőpultján, akkor a Papírméret/-típus menüben választhat a legelterjedtebb papírméreték közül, a tálcában lévő papírhosszúság-beállító helyzetének megfelelőt kiválasztva. Ha az adott papírméret nem elérhető, akkor válassza a **Universal** lehetőséget vagy kapcsolja ki a tálcaméret-érzékelést. További információért forduljon a terméktámogatáshoz.

<sup>2</sup> A papír támogatott, ha a hosszabb éllel befelé van betöltve.

<sup>3</sup> A Universal beállítás ADF módban csak akkor támogatott, ha a papír 76 mm (3 hüv.) - 216 mm (8,5 hüv.) széles, és 127 mm (5 hüv.) - 356 mm (14 hüv.) hosszú.

## A nyomtató által támogatott papírtípusok és -súlyok

A nyomtatómotor a 60–176-g/m<sup>2</sup> (16–47-font) papírsúlyokat támogatja.

**Megjegyzés:** A címkék, írásvetítő-fóliák, borítékok és kártyák nyomtatása mindig csökkentett sebességgel történik.

Papírtípus	550 lapos tálca	2100 lapos tálca	Többcélú adagoló	Kétoldalas	automatikus lapadagoló	Lapolvasó üveglapja
<b>Papír</b>	✓	✓	✓	✓	✓	✓
<b>Kártyák</b>	✓	x	✓	✓	x	✓
<b>Sima boríték</b>	✓	x	✓	x	x	✓
<b>Durva boríték</b>	✓	x	✓	x	x	✓
<b>Papírcímkék</b>	✓	x	✓	x	✓	✓
<b>Orvosi címkék</b>	✓	x	✓	✓	✓	✓
<b>Írásvetítő-fóliák*</b>	✓	x	✓	x	✓	✓

\* Fólia nyomtatása legfeljebb 20 darabos kötegenként az összeragadás elkerülése végett. További információkért, lásd: [„Tippek fólia használatával kapcsolatban” a\(z\) 78. oldalon.](#)



# Nyomtatás

## Űrlapok és dokumentumok nyomtatása

### Űrlapok nyomtatása

Az Űrlapok és kedvencek alkalmazás gyors és könnyű hozzáférést biztosít a gyakran használt űrlapokhoz vagy egyéb rendszeresen nyomtatott információkhoz. Az alkalmazás használatához először be kell állítani azt a nyomtatón. További információ: [„Az Űrlapok és Kedvencek beállítása” a\(z\) 23. oldalon.](#)

- 1 Lépjen a nyomtató főképernyőjéről a következő ponthoz:

**Űrlapok és kedvencek** > válassza ki a kívánt űrlapot a listáról > adja meg a példányszámot > módosítsa az egyéb beállításokat.

- 2 A nyomtató típusától függően érintse meg a   elemet, vagy válassza a **Küldés** lehetőséget.

### Dokumentum nyomtatása

- 1 Állítsa be a betöltött papírnak megfelelő papírtípust és papírméretet a nyomtató kezelőpaneljéről a Papír menüben.
- 2 Nyomtassa ki a dokumentumot:

#### Windows rendszeren

- a Miközben a dokumentum látható, kattintson a **Fájl >Nyomtatás** parancsra.
- b Kattintson a **Tulajdonságok**, a **Beállítások**, a **Beállítás** vagy a **Jellemzők** parancsra.
- c Szükség esetén módosítsa a beállításokat.
- d Kattintson az **OK >Nyomtatás** lehetőségre.

#### Macintosh rendszeren

- a Adja meg a beállításokat a Page Setup (Oldalbeállítás) párbeszédpanelen:
  - 1 Miközben a dokumentum látható, kattintson a **Fájl >Oldalbeállítás** parancsra.
  - 2 Válassza ki a papírméretet, vagy hozzon létre egy egyéni méretet a betöltött papírnak megfelelően.
  - 3 Kattintson az **OK** gombra.
- b Adja meg a szükséges beállításokat a Print (Nyomtatás) párbeszédpanelen:
  - 1 Miközben a dokumentum látható, kattintson a **File (Fájl) >Print (Nyomtatás)** parancsra.  
Ha szükséges, kattintson a kibontó háromszögre, hogy több lehetőséget lásson.
  - 2 A Print (Nyomtatás) párbeszédpanelen és a helyi menükben módosítsa a beállításokat szükség esetén.  
**Megjegyzés:** Egy adott típusú papírra történő nyomtatáshoz módosítsa a papírméret beállítását a betöltött papírnak megfelelően, vagy válassza ki a megfelelő tálcát vagy adagolót.
  - 3 Kattintson a **Print (Nyomtatás)** parancsra.

## A festék sötétségének beállítása

1 Nyisson meg egy webböngészőt, és írja be a nyomtató IP-címét a címmezőbe.

### Megjegyzések:

- Tekintse meg a nyomtató IP-címét a nyomtató főképernyőjén. Az IP-cím számok négyelemű, pontokkal elválasztott halmaza, például 123.123.123.123.
- Ha használ proxykiszolgálót, átmenetileg tiltsa le a weboldal megfelelő betöltése érdekében.

2 Kattintson a **Beállítások >Nyomtatási beállítások >Minőség menü >Festék sötétsége** pontra.

3 Módosítsa a festék mennyiségét, majd kattintson a **Küldés** elemre.

## A nyomtató kezelőpaneljének használata

1 Lépjen a kezdőképernyőről a következő elemhez:



>Beállítások >Nyomtatási beállítások >Minőség menü >Festék sötétsége

2 Módosítsa a beállítást, majd érintse meg a **Küldés** lehetőségét.

## Nyomtatás flash-meghajtóról

### Nyomtatás flash-meghajtóról

#### Megjegyzések:

- A titkosított PDF-fájlok nyomtatása előtt a rendszer kérni fogja, hogy adja meg a fájl jelszavát a nyomtató kezelőpaneljén.
- Nem nyomtathat olyan fájlokat, amelyekhez nem rendelkezik nyomtatási jogosultsággal.

1 Helyezzen be egy flash-meghajtót az USB-portba.





**Megjegyzések:**

- Ha csatlakoztatva van flash meghajtó, megjelenik egy flash meghajtó ikon a főképernyőn.
- Ha a flash-meghajtót olyankor helyezi be, amikor a nyomtató felhasználói beavatkozást igényel, például elakadás történt, a nyomtató nem veszi figyelembe a flash-meghajtót.
- Ha a flash-meghajtót olyankor helyezi be, amikor a nyomtató más nyomtatási feladatokat dolgoz fel, a a nyomtató kijelzőjén **Foglalt** üzenet jelenik meg. A nyomtatási feladatok feldolgozása után lehetséges, hogy meg kell tekintenie a felfüggesztett feladatokat, hogy dokumentumokat tudjon nyomtatni a flash-meghajtóról.

**Vigyázat - sérülésveszély:** Memóriaeszközzel való nyomtatás, olvasás vagy írás közben ne érjen hozzá az USB-kábelhez, a vezeték nélküli hálózati adapterhez, semmilyen csatlakozóhoz, a memóriaeszközhöz és a nyomtató ábrán jelzett részeihez. Ellenkező esetben adatvesztés történhet.



- 2 A nyomtató kezelőpaneljén érintse meg a kinyomtatni kívánt dokumentumot.
- 3 A dokumentum előnézetének megtekintéséhez érintse meg a nyilakat.
- 4 A  vagy a  segítségével adja meg a nyomtatási példányszámot, majd érintse meg a **Nyomtatás** lehetőséget.

**Megjegyzések:**

- Ne távolítsa el a flash-meghajtót az USB-portból, amíg a dokumentum nyomtatása nem fejeződik be.
- Ha a kezdeti USB-menü képernyőből történő kilépés után a nyomtatóban hagyja a flash-meghajtót, a rajta lévő fájlok kinyomtatásához érintse meg a kezdőképernyő **Függő feladatok** elemét.

## Támogatott flash-meghajtók és fájltypusok

**Megjegyzések:**

- A nagy sebességű USB flash-meghajtóknak támogatniuk kell a teljes sebességű szabványt. A kis sebességű USB-eszközök nem támogatottak.
- Az USB flash-meghajtóknak támogatniuk kell a FAT (File Allocation Table) rendszert. Az NTFS (New Technology File System) vagy más fájlrendszerrel formázott eszközök nem támogatottak.

Ajánlott flash-meghajtók	Fájltípus
Számos flash-meghajtó bizonyult a tesztelés után alkalmasnak a nyomtatóval való használatra. További tájékoztatás a következő webcímen érhető el: <a href="http://www.dell.com/support/printers">www.dell.com/support/printers</a> .	Dokumentumok: <ul style="list-style-type: none"> <li>• .pdf</li> <li>• .xps</li> </ul> Képek: <ul style="list-style-type: none"> <li>• .dcm</li> <li>• .gif</li> <li>• .jpeg vagy .jpg</li> <li>• .bmp</li> <li>• .pcx</li> <li>• .tiff vagy .tif</li> <li>• .png</li> <li>• .fls</li> </ul>

## Nyomtatás mobileszközről

### Fényképnymtatás mobileszközről az AirPrint segítségével

Az AirPrint™ egy mobil nyomtatási alkalmazás, amely lehetővé teszi a közvetlen nyomtatást iPad® (bármely modell), iPhone® (3GS vagy későbbi) vagy iPod touch® (3. generációs vagy későbbi) készülékekről az AirPrintet fogadó nyomtatóra. Az AirPrinttel együttműködő nyomtatók az ilyen mobileszközökkel akkor működnek együtt, ha azokon az iOS legújabb verziója fut.

**Megjegyzés:** Győződjön meg róla, hogy a mobileszköz és a nyomtató ugyanahhoz a vezeték nélküli hálózathoz csatlakozik-e. A vezeték nélküli beállítások mobileszközén történő konfigurálásáról az eszközhöz mellékelt dokumentációban található bővebb tájékoztatást.

- 1 Indítsa el az alkalmazást a mobileszköz képernyőjéről.

**Megjegyzés:** A következő Apple-alkalmazások bármelyikéből nyomtathat: iBook, Mail, Photos, Safari és egyes App Store alkalmazások.

- 2 Válassza ki a nyomtatni kívánt elemet, majd koppintson a  ikonra.
- 3 Koppintson a **Nyomtatás** lehetőségre, majd válassza ki a nyomtatóját.
- 4 Adja meg a kívánt nyomtatási beállításokat, majd koppintson a **Nyomtatás** elemre.

### Nyomtatás mobileszközről a Dell Mobile Print segítségével

Közvetlenül is nyomtathat Android mobileszközről (OS 2.1 vagy újabb) nyomtatójára a Dell Mobile Print használatával.

#### Megjegyzések:

- Győződjön meg róla, hogy a mobileszköz és a nyomtató ugyanahhoz a vezeték nélküli hálózathoz csatlakozik-e.

- A vezeték nélküli beállítások konfigurálásáról a mobil eszközhöz mellékelt dokumentációban találhat bővebb tájékoztatást.

1 Töltse le a Dell Mobile Print alkalmazást a Google Play webhelyéről.



2 Érintse meg a mobil eszköz képernyőjén a  ikont.

3 Válassza ki a nyomtatni kívánt elemet.

Ekkor választhat egyet a támogatott alkalmazások közül (például Naptár, Névjegyek, Galéria, Google Dokumentumok, Gmail, Internet, Üzenetküldés, Word-dokumentumok, Excel-dokumentumok, PowerPoint-dokumentumok és PDF-dokumentumok).

4 A nyomtatási előnézet párbeszédpanelen módosítsa a nyomtatás és a nyomtató beállításait szükség esetén.

**Megjegyzés:** Ha nyomtatója nem jelenik meg a listán, akkor ellenőrizze a nyomtató és a mobil eszköz hálózati beállításait, és győződjön meg arról, hogy mindkettő ugyanazon a vezeték nélküli hálózaton legyen.

5 Koppintson a **Nyomtatás** elemre.

## Bizalmas és más típusú függő feladatok nyomtatása

### Nyomtatási feladatok tárolása a nyomtatóban

1 Lépjen a következő elemhez a nyomtató kezelőpaneljén:



>Biztonság >Bizalmas anyag nyomtatása > a nyomtatási feladat típusának kiválasztása

Elem	Funkció
Érvényt. PIN max.	Azt korlátozza, hogy hányszor adható meg rossz PIN-kód. <b>Megjegyzés:</b> A korlát elérésekor a nyomtató törli az adott felhasználónévhez és PIN-kódhoz tartozó nyomtatási feladatokat.
Bizalmas feladat lejárat	A nyomtatási feladatok visszatartása a számítógépen mindaddig, amíg a nyomtató kezelőpaneljén meg nem adják a PIN-kódot. <b>Megjegyzés:</b> A PIN-kódot a számítógépen lehet beállítani. Négyjegyű számnak kell lennie, a következő számok használatával: 1–9.
Feladatismétlés lejárat	Nyomtatási feladatok kinyomtatása és eltárolása a nyomtató memóriájában.
Feladatellenőrzés lejárat	A nyomtatási feladat egy példányának kinyomtatása, miközben a nyomtató visszatartja a fennmaradó példányokat. Lehetővé teszi, hogy ellenőrizze, hogy megfelelő-e az első példány. Az összes példány kinyomtatása után a nyomtatási feladat automatikusan törlődik a nyomtató memóriájából.
Feladatmegőrzés lejárat	A nyomtatási feladatok eltárolása későbbi időpontban való nyomtatáshoz. <b>Megjegyzés:</b> A nyomtatási feladatokat a nyomtató mindaddig tartja, amíg ki nem törli őket a Várakozó feladatok menüből.

Elem	Funkció
<b>Megjegyzések:</b>	
<ul style="list-style-type: none"> <li>• A Bizalmas, Ellenőrzés, Megőrzés, illetve Ismétlés típusú nyomtatási feladatok törölhetők, ha a nyomtatónak kiegészítő memóriára van szüksége további függő feladatok feldolgozásához.</li> <li>• Beállíthatja, hogy a nyomtató a memóriájában tárolja a nyomtatási feladatokat mindaddig, amíg a nyomtató vezérlőpaneljéről el nem indítja a nyomtatási feladatot.</li> <li>• Az összes nyomtatási feladatot, amelyet a felhasználó kezdeményez a nyomtatón, így hívják: <i>függő feladatok</i>.</li> </ul>	

2 Érintse meg a **Küldés** gombot.

## Bizalmas és más típusú függő feladatok nyomtatása

**Megjegyzés:** A Bizalmas és Ellenőrzés típusú nyomtatási feladatok nyomtatás után automatikusan törlődnek a memóriából. Az Ismétlés és Megőrzés típusú feladatokat a nyomtató mindaddig *megőrzi*, amíg a felhasználó ki nem választja őket törlésre.

### Windows rendszeren

- 1 Miközben a dokumentum látható, kattintson a **Fájl >Nyomtatás** parancsra.
- 2 Kattintson a **Tulajdonságok**, a **Beállítások**, a **Beállítás** vagy a **Jellemzők** parancsra.
- 3 Kattintson a **Nyomtatás és tartás** lehetőségre.
- 4 Válassza ki a nyomtatási feladat típusát (Bizalmas, Ismétlés, Megőrzés vagy Ellenőrzés), majd rendeljen hozzá egy felhasználónevet. A bizalmas nyomtatási feladatokhoz adjon meg egy négyjegyű PIN-kódot is.
- 5 Kattintson az **OK** vagy a **Nyomtatás** gombra.
- 6 Indítsa el a nyomtatási feladatot a nyomtató főképernyőjéről.
  - Bizalmas nyomtatási feladat esetében lépjen a következő elemekre:  
**Függő feladatok** > válassza ki a felhasználónevét >**Bizalmas feladatok** > adja meg a PIN-kódot >**Nyomtatás**
  - Egyéb nyomtatási feladatok esetében lépjen a következő elemekre:  
**Függő feladatok** > válassza ki a felhasználónevét > válassza ki a nyomtatási feladatot > adja meg a példányszámot > **Nyomtatás**

### Macintosh rendszeren

- 1 Miközben a dokumentum látható, kattintson a **File (Fájl) >Print (Nyomtatás)** parancsra.  
Ha szükséges, kattintson a kibontó háromszögre, hogy több lehetőséget lásson.
- 2 Válassza a nyomtatóbeállítások között vagy a Copies & Pages (Példányok és oldalak) helyi menüben a **Job Routing (Feladat küldése)** lehetőséget.
- 3 Válassza ki a nyomtatási feladat típusát (Bizalmas, Ismétlés, Megőrzés vagy Ellenőrzés), majd rendeljen hozzá egy felhasználónevet. A bizalmas nyomtatási feladatokhoz adjon meg egy négyjegyű PIN-kódot is.
- 4 Kattintson az **OK** vagy a **Nyomtatás** gombra.

5 Indítsa el a nyomtatási feladatot a nyomtató főképernyőjéről.

- Bizalmas nyomtatási feladat esetében lépjen a következő elemekre:

**Függő feladatok** > válassza ki a felhasználónevét > **Bizalmas feladatok** > adja meg a PIN-kódot > **Nyomtatás**

- Egyéb nyomtatási feladatok esetében lépjen a következő elemekre:

**Függő feladatok** > válassza ki a felhasználónevét > válassza ki a nyomtatási feladatot > adja meg a példányszámot > **Nyomtatás**

## A bizalmas nyomtatási beállítások módosítása

**Megjegyzés:** Ez a funkció csak hálózati nyomtatók, illetve nyomtatókiszolgálókhoz csatlakoztatott nyomtatók esetében jelenik meg.

1 Nyisson meg egy webböngészőt, és írja be a nyomtató IP-címét a címmezőbe.

### Megjegyzések:

- Nézze meg a nyomtató IP-címét a Network/Ports (Hálózat/Portok) menü TCP/IP részében. Az IP-cím számok négyelemű, pontokkal elválasztott halmaza, például 123.123.123.123.
- Ha használ proxykiszolgálót, átmenetileg tiltsa le a weboldal megfelelő betöltése érdekében.

2 Kattintson a következő lehetőségre: **Beállítások** lap > **Biztonság** > **Bizalmas nyomt. beáll.**

3 Beállítások módosítása:

- Adja meg, hogy maximum hányszor lehet próbálkozni a PIN-kód megadásával. Ha egy adott felhasználó ennél többször próbálkozik a PIN-kód megadásával, törölődik az adott felhasználóhoz tartozó összes feladat.
- Adjon meg lejáratási időt a bizalmas nyomtatási feladatokhoz. Ha a felhasználó a megadott időn belül nem végzi el a kívánt nyomtatási feladatokat, törölődik az adott felhasználóhoz tartozó összes feladat.

4 Mentse a módosított beállításokat.

## Információs oldalak nyomtatása

### Betűtípusminták listájának nyomtatása

1 Lépjen a kezdőképernyőről a következő elemhez:



> **Jelentések** > **Betűtípusok nyomtatása**

2 Érintse meg a **PCL betűtípusok** vagy a **PostScript betűtípusok** elemet.

### Könyvtárlista nyomtatása

A könyvtárlista megjeleníti a flash-memóriában vagy a nyomtató merevlemezén tárolt erőforrásokat.

Lépjen a kezdőképernyőről a következő elemhez:



> **Jelentések** > **Könyvtár nyomtatása**

## Nyomtatási munka törlése

### Nyomtatási feladat megszakítása a nyomtató kezelőpaneljéről

- 1 Érintse meg a nyomtató kezelőpaneljén a **Feladat törlése** elemet vagy nyomja meg a billentyűzeten a  gombot.
- 2 Válassza ki a megszakítandó nyomtatási feladatot, majd nyomja meg a **Kijelölt feladatok törlése** gombot.

**Megjegyzés:** Ha megnyomja a  gombot, akkor a **Folytatás** gombbal térhet vissza a kezdőképernyőhöz.

### Nyomtatási feladat törlése a számítógépről

#### Útmutatás Windows-felhasználók számára

- 1 Nyissa meg a nyomtatók mappát, majd válassza ki a nyomtatót.
- 2 Válassza ki a nyomtatási sorból azt a feladatot, amelyet le szeretne állítani, majd törölje.

#### Macintosh-felhasználók számára

- 1 Az Apple menü Rendszerbeállítások eleménél keresse meg a nyomtatóját.
- 2 Válassza ki a nyomtatási sorból azt a feladatot, amelyet le szeretne állítani, majd törölje.



# Másolás

Automatikus lapadagoló	Lapolvasó üveglapja
 <p>Használja az ADF-et többoldalas dokumentumokhoz, beleértve a kétoldalas dokumentumokat is.</p>	 <p>Egyetlen oldalról álló dokumentumok, könyvoldalak, kisméretű anyagok (például képeslapok vagy fényképek), valamint fólia, fotópapír vagy vékony papír (például újságkivágások) beolvasásához használja a lapolvasó üveglapját.</p>

## Másolatok készítése

### Gyorsmásolat készítése

- 1 Az eredeti dokumentumot a másolandó oldalával felfelé, a rövidebb élével előre töltse az automatikus lapadagoló tálcájába, vagy helyezze a másolandó oldalával lefelé a lapolvasó üveglapjára.

#### Megjegyzések:

- Az automatikus lapadagoló tálcájába ne tegyen képeslapot, fényképet, kisméretű képet, fóliát, fotópapírt vagy vékony papírt (pl. újságkivágást). Ezeket az elemeket helyezze a lapolvasó üvegére
- Az automatikus lapadagoló jelzőfénye akkor kezd világítani, ha a papír megfelelően van betöltve.

- 2 Ha az automatikus lapadagoló tálcáját használja, a papírvetetőket igazítsa a dokumentumhoz.

**Megjegyzés:** A levágott képek elkerülése érdekében ellenőrizze, hogy az eredeti dokumentum és a másolat ugyanolyan papírméretű-e.

- 3 A nyomtató vezérlőpanelén nyomja meg a  gombot.

### Másolás az automatikus lapadagoló használatával

- 1 Az eredeti dokumentumot a másolandó oldalával felfelé, a rövidebb élével előre töltse az automatikus lapadagoló tálcájába.

#### Megjegyzések:

- Az automatikus lapadagoló tálcájába ne tegyen képeslapot, fényképet, kisméretű képet, fóliát, fotópapírt vagy vékony papírt (pl. újságkivágást). Ezeket az elemeket helyezze a lapolvasó üvegére

- Az automatikus lapadagoló jelzőfénye akkor kezd világítani, ha a papír megfelelően van betöltve.

2 Állítsa be a papírvezetőket.

3 Lépjen a kezdőképernyőről a következő elemhez:

**Másolás** >adja meg a másolási beállításokat >> **Másolás**

## Másolás a szkennerveg használatával

1 Az eredeti dokumentumot a másolandó oldalával lefelé, a bal felső sarokba helyezze a szkennervegre.

2 Lépjen a kezdőképernyőről a következő elemhez:

**Másolás** >adja meg a másolási beállításokat >> **Másolás**

Ha további lapokat kíván beolvasni, helyezze a következő dokumentumot a beolvasó üveglapjára, majd érintse meg a **Következő oldal beolvasása** elemet.

3 Érintse meg a **Feladat befejezése** gombot.

## Fényképmásolás

1 Helyezze a fényképet az üveglapra színével lefelé, és igazítsa a bal felső sarokhoz.

2 Lépjen a kezdőképernyőről a következő elemhez:

**Másolás** >**Tartalom** >**Fénykép** > 

3 A Tartalom forrása menüből lépjen a következő elemhez:

**Fénykép/film** >  >**Másolás**

**Megjegyzés:** Ha további fényképeket kíván másolni, helyezze a következő fényképet a beolvasó üveglapjára, majd érintse meg a **Következő oldal beolvasása** elemet.

4 Érintse meg a **Feladat befejezése** gombot.

## Másolás speciális nyomathordozóra

### Másolás írásvetítő fóliára

1 Az eredeti dokumentumot a másolandó oldalával felfelé, a rövidebb élével előre töltse az automatikus lapadagoló tálcájába, vagy helyezze a másolandó oldalával lefelé a lapolvasó üveglapjára.

**Megjegyzések:**

- Az automatikus lapadagoló tálcájába ne tegyen képeslapot, fényképet, kisméretű képet, fóliát, fotópapírt vagy vékony papírt (pl. újságkivágást). Ezeket az elemeket helyezze a lapolvasó üvegére
- Az automatikus lapadagoló jelzőfénye akkor kezd világítani, ha a papír megfelelően van betöltve.



2 Lépjen a kezdőképernyőről a következő elemhez:

**Másolás** >**Másolás innen** >, , majd válassza ki az eredeti dokumentum méretét > 

3 Lépjen a következő ponthoz:

**Másolás ide** > majd válassza ki a fóliákat tartalmazó tálcát >**Másolás**

Ha nincsen fóliát tartalmazó tálca, lépjen a következő ponthoz:

**Kézi adagoló** >  > válassza ki a fólia méretét >  >**Fólia** > 

4 Töltse be a fóliákat a többcélú adagolóba, majd érintse meg a **Másolás** elemet.

## Másolás fejléces papírra

1 Az eredeti dokumentumot a másolandó oldalával felfelé, a rövidebb élével előre töltse az automatikus lapadagoló tálcájába, vagy helyezze a másolandó oldalával lefelé a lapolvasó üveglapjára.

**Megjegyzések:**

- Az automatikus lapadagoló tálcájába ne tegyen képeslapot, fényképet, kisméretű képet, fóliát, fotópapírt vagy vékony papírt (pl. újságkivágást). Ezeket az elemeket helyezze a lapolvasó üvegére
- Az automatikus lapadagoló jelzőfénye akkor kezd világítani, ha a papír megfelelően van betöltve.

2 Ha az automatikus lapadagoló tálcáját használja, a papírvezetőket igazítsa a dokumentumhoz.

3 Lépjen a kezdőképernyőről a következő elemhez:

**Másolás** >**Másolás innen** > , , majd válassza ki az eredeti dokumentum méretét > 

4 Lépjen a következő ponthoz:

**Másolás ide** > válassza ki a fejléces papírt tartalmazó tálcát >**Másolás**

5 Ha nincsen fejléces papírt támogató tálca, lépjen a következő ponthoz:

**Kézi adagoló** > válassza ki a fejléces papír méretét >**Fejléces**

6 Helyezze be a fejléces papírt a másolandó oldalával felfelé, a felső élével előre helyezze be a többfunkciós adagolóba, majd érintse meg a **Másolás** gombot.

## Parancsikon létrehozása másoláshoz a nyomtató kezelőpanelje segítségével

1 Érintse meg a kezdőképernyőn a **Másolás** parancsot.

2 Adja meg a másolási beállításokat, majd érintse meg a **Mentés parancsikonként** gombot.

**Megjegyzés:** Ha a beállításokat a másolási létrehozása után módosítja, a beállítások mentésére nem kerül sor.

3 Írjon be egy egyedi parancsikonnevet, majd érintse meg a **Kész** gombot.

4 Ellenőrizze, hogy a parancsikon neve helyes-e, majd érintse meg az **OK** gombot.

Ha a parancsikon neve hibás, érintse meg a **Mégse** gombot, majd írja be újra az adatokat.

**Megjegyzések:**

- A parancsikon neve a nyomtató kezdőképernyőjén a Másolási parancsikonok területen látható.
- A parancsikont akkor használhatja, ha másik dokumentumot szeretne ugyanezekkel a beállításokkal másolni.

# Másolási beállítások testre szabása

## Különböző méretű másolatok készítése

- 1 Az eredeti dokumentumot a másolandó oldalával felfelé, a rövidebb élével előre töltsé az automatikus lapadagoló tálcájába, vagy helyezze a másolandó oldalával lefelé a lapolvasó üveglapjára.

### Megjegyzések:

- Az automatikus lapadagoló tálcájába ne tegyen képeslapot, fényképet, kisméretű képet, fóliát, fotópapírt vagy vékony papírt (pl. újságkivágást). Ezeket az elemeket helyezze a lapolvasó üvegére
- Az automatikus lapadagoló jelzőfénye akkor kezd világítani, ha a papír megfelelően van betöltve.

- 2 Ha az automatikus lapadagoló tálcáját használja, a papírvezetőket igazítsa a dokumentumhoz.
- 3 Lépjen a kezdőképernyőről a következő elemhez:

**Másolás > Másolás innen >**, , majd válassza ki az eredeti dokumentum méretét > 

- 4 Lépjen a következő ponthoz:

**Másolás ide >** válasszon új méretet a példányhoz >  > **Másolás**

## Másolatok készítése a kiválasztott tálcában lévő papírokra

- 1 Az eredeti dokumentumot a másolandó oldalával felfelé, a rövidebb élével előre töltsé az automatikus lapadagoló tálcájába, vagy helyezze a másolandó oldalával lefelé a lapolvasó üveglapjára.

### Megjegyzések:

- Az automatikus lapadagoló tálcájába ne tegyen képeslapot, fényképet, kisméretű képet, fóliát, fotópapírt vagy vékony papírt (pl. újságkivágást). Ezeket az elemeket helyezze a lapolvasó üvegére
- Az automatikus lapadagoló jelzőfénye akkor kezd világítani, ha a papír megfelelően van betöltve.

- 2 Ha az automatikus lapadagoló tálcáját használja, a papírvezetőket igazítsa a dokumentumhoz.
- 3 Lépjen a kezdőképernyőről a következő elemhez:

**Másolás > Másolás innen >**, , majd válassza ki az eredeti dokumentum méretét > 

- 4 Lépjen a következő ponthoz:

**Másolás ide >** válassza ki azt a tálcát, amelyik a használni kívánt papírtípust tartalmazza > 

- 5 Érintse meg a **Másolás** lehetőséget.

## Különböző papírméretű oldalak másolása

Az automatikus lapadagoló segítségével másolhat különböző papírméretű oldalakból álló eredeti dokumentumokat. A betöltött papírméretektől, valamint a „Másolás ide:” és „Másolás innen:” beállítások értékétől függően, az egyes másolatok vagy vegyes méretű papírokra (1. példa), vagy egyetlen méretre igazított papírokra (2. példa) lesznek kinyomtatva.

### 1. példa: Másolás vegyes méretű papírokra

- 1 Az eredeti dokumentumot a másolandó oldalával felfelé, a rövidebb élével előre töltsé az automatikus lapadagoló tálcájába, vagy helyezze a másolandó oldalával lefelé a lapolvasó üvegápjára.

#### Megjegyzések:

- Az automatikus lapadagoló tálcájába ne tegyen képeslapot, fényképet, kisméretű képet, fóliát, fotópapírt vagy vékony papírt (pl. újságkivágást). Ezeket az elemeket helyezze a lapolvasó üvegére
- Az automatikus lapadagoló jelzőfénye akkor kezd világítani, ha a papír megfelelően van betöltve.

- 2 Ha az automatikus lapadagoló tálcáját használja, a papírvezetőket igazítsa a dokumentumhoz.

- 3 Lépjen a kezdőképernyőről a következő elemhez:

**Másolás > Másolás innen > Vegyes méretek >** 

- 4 Lépjen a következő ponthoz:

**Másolás ide > Automatikus méretegyeztetés >**  **> Másolás**

A lapolvasó a beolvasás közben érzékeli a különböző papírméreteket. A másolatok az eredeti dokumentum papírméreteinek megfelelő vegyes papírméretekre lesznek kinyomtatva.

### 2. példa: Másolás ugyanolyan méretű papírokra

- 1 Az eredeti dokumentumot a másolandó oldalával felfelé, a rövidebb élével előre töltsé az automatikus lapadagoló tálcájába, vagy helyezze a másolandó oldalával lefelé a lapolvasó üvegápjára.

#### Megjegyzések:

- Az automatikus lapadagoló tálcájába ne tegyen képeslapot, fényképet, kisméretű képet, fóliát, fotópapírt vagy vékony papírt (pl. újságkivágást). Ezeket az elemeket helyezze a lapolvasó üvegére
- Az automatikus lapadagoló jelzőfénye akkor kezd világítani, ha a papír megfelelően van betöltve.

- 2 Ha az automatikus lapadagoló tálcáját használja, a papírvezetőket igazítsa a dokumentumhoz.

- 3 Lépjen a kezdőképernyőről a következő elemhez:

**Másolás > Másolás innen > Vegyes méretek >** 

- 4 Lépjen a következő ponthoz:

**Másolás ide > Letter >**  **> Másolás**

A lapolvasó a beolvasás közben érzékeli a különböző papírméreteket, és hozzáigazítja a vegyes papírméreteket a kiválasztott papírmérethez.

## Másolás a papír mindkét oldalára

- 1 Az eredeti dokumentumot a másolandó oldalával felfelé, a rövidebb élével előre töltse az automatikus lapadagoló tálcájába, vagy helyezze a másolandó oldalával lefelé a lapolvasó üveglapjára.

### Megjegyzések:

- Az automatikus lapadagoló tálcájába ne tegyen képeslapot, fényképet, kisméretű képet, fóliát, fotópapírt vagy vékony papírt (pl. újságkivágást). Ezeket az elemeket helyezze a lapolvasó üvegére
- Az automatikus lapadagoló jelzőfénye akkor kezd világítani, ha a papír megfelelően van betöltve.

- 2 Ha az automatikus lapadagoló tálcáját használja, a papírvezetőket igazítsa a dokumentumhoz.

- 3 Lépjen a kezdőképernyőről a következő elemhez:

**Másolás >Oldalak (duplex)** > válassza ki a kívánt kétoldalas másolási módot

**Megjegyzés:** A kívánt kétoldalas másolási módot illetően az első számjegy az eredeti dokumentum, míg a második a másolat oldalszámát mutatja. Például válassza a Kétoldalasból kétoldalas lehetőséget, ha az eredeti dokumentumok kétoldalasak, és Ön kétoldalas másolatokat szeretne készíteni róluk.

- 4 Érintse meg a  >**Másolás** lehetőséget.

## A másolatok kicsinyítése és nagyítása

A példányokat az eredeti mérethez képest 25-400 %-ra átméretezheti.



- 1 Az eredeti dokumentumot a másolandó oldalával felfelé, a rövidebb élével előre töltse az automatikus lapadagoló tálcájába, vagy helyezze a másolandó oldalával lefelé a lapolvasó üveglapjára.

### Megjegyzések:

- Az automatikus lapadagoló tálcájába ne tegyen képeslapot, fényképet, kisméretű képet, fóliát, fotópapírt vagy vékony papírt (pl. újságkivágást). Ezeket az elemeket helyezze a lapolvasó üvegére
- Az automatikus lapadagoló jelzőfénye akkor kezd világítani, ha a papír megfelelően van betöltve.

- 2 Ha az automatikus lapadagoló tálcáját használja, a papírvezetőket igazítsa a dokumentumhoz.

- 3 Érintse meg a kezdőképernyőn a **Másolás** parancsot.

- 4 Az érték 1 %-kal való növeléséhez vagy csökkentéséhez érintse meg a  vagy a  elemet a Méretezés területen. A Méretezés kézi beállítása után a „Másolás erről:" vagy a „Másolás erre:" lehetőségre kattintva a méretezés visszaáll Automatikus értékre.

**Megjegyzés:** A gyári alapértelmezett érték az Automatikus. Ezzel automatikusan beállítja az eredeti dokumentum beolvasási képét a készülékben lévő papír méretéhez igazítva.

- 5 Érintse meg a **Másolás** lehetőséget.

## A másolat minőségének beállítása

- 1 Az eredeti dokumentumot a másolandó oldalával felfelé, a rövidebb élével előre töltse az automatikus lapadagoló tálcájába, vagy helyezze a másolandó oldalával lefelé a lapolvasó üveglapjára.

**Megjegyzések:**

- Az automatikus lapadagoló tálcájába ne tegyen képeslapot, fényképet, kisméretű képet, fóliát, fotópapírt vagy vékony papírt (pl. újságkivágást). Ezeket az elemeket helyezze a lapolvasó üvegére
- Az automatikus lapadagoló jelzőfénye akkor kezd világítani, ha a papír megfelelően van betöltve.

2 Ha az automatikus lapadagoló tálcáját használja, a papírvezetőket igazítsa a dokumentumhoz.

3 Lépjen a kezdőképernyőről a következő elemhez:

**Másolás >Tartalom**

4 Érintse meg azt a gombot, amelyik leginkább megfelel a másolni kívánt dokumentum tartalmának:

- **Szöveg:** Az eredeti dokumentum többnyire szövegből vagy vonalas rajzból áll.
- **Szöveg/Fotó:** Az eredeti dokumentum szöveg, grafika és fényképek keveréke.
- **Fotó:** Az eredeti dokumentum főleg fényképekből vagy képekből áll.
- **Grafika:** Az eredeti dokumentum többnyire üzleti jellegű grafikákat tartalmaz, mint például kördiagramok, oszlopdiagramok és animációk.

5 Érintse meg a  ikont.

6 Érintse meg azt a gombot, amelyik leginkább megfelel a másolni kívánt dokumentum forrásának:

- **Színes lézer:** Az eredeti dokumentumot színes lézernyomtatóval nyomtatták ki.
- **Tintasugaras:** Az eredeti dokumentumot tintasugaras nyomtatóval nyomtatták ki.
- **Magazin:** Az eredeti dokumentum egy magazinból származik.
- **Sajtó:** Az eredeti dokumentum nyomdában készült.
- **Monokróm lézer:** Az eredeti dokumentumot monokróm lézernyomtatóval nyomtatták ki.
- **Fénykép/Film:** Az eredeti dokumentum filmről származó fénykép.
- **Újság:** Az eredeti dokumentum egy újságból származik.
- **Egyéb:** Az eredeti dokumentumot alternatív vagy ismeretlen nyomtatóval nyomtatták ki.

7 Érintse meg a  >Másolás lehetőséget.

**Példányok leválogatása**

Ha egy dokumentumot több példányban nyomtat, megadhatja, hogy a példányokat egy készletként (leválogatva), vagy oldalcsoportonként (nem leválogatva) kívánja-e kinyomtatni.

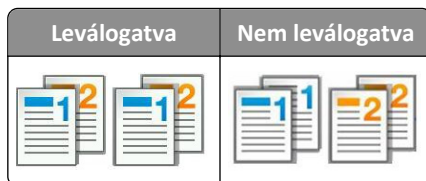

1 Az eredeti dokumentumot a másolandó oldalával felfelé, a rövidebb élével előre töltsé az automatikus lapadagoló tálcájába, vagy helyezze a másolandó oldalával lefelé a lapolvasó üveglapjára.

**Megjegyzések:**

- Az automatikus lapadagoló tálcájába ne tegyen képeslapot, fényképet, kisméretű képet, fóliát, fotópapírt vagy vékony papírt (pl. újságkivágást). Ezeket az elemeket helyezze a lapolvasó üvegére

- Az automatikus lapadagoló jelzőfénye akkor kezd világítani, ha a papír megfelelően van betöltve.

2 Ha az automatikus lapadagoló tálcáját használja, a papírvezetőket igazítsa a dokumentumhoz.

3 Lépjen a kezdőképernyőről a következő elemhez:

**Másolás** > adja meg a példányszámot >**Leválogatás** > válassza ki a kinyomtatandó oldalak sorrendjét >  >  
**Másolás**

## Elválasztólapok másolatok közé helyezése

1 Az eredeti dokumentumot a másolandó oldalával felfelé, a rövidebb élével előre töltsé az automatikus lapadagoló tálcájába, vagy helyezze a másolandó oldalával lefelé a lapolvasó üveglapjára.

### Megjegyzések:

- Az automatikus lapadagoló tálcájába ne tegyen képeslapot, fényképet, kisméretű képet, fóliát, fotópapírt vagy vékony papírt (pl. újságkivágást). Ezeket az elemeket helyezze a lapolvasó üvegére
- Az automatikus lapadagoló jelzőfénye akkor kezd világítani, ha a papír megfelelően van betöltve.

2 Ha az automatikus lapadagoló tálcáját használja, a papírvezetőket igazítsa a dokumentumhoz.

3 Lépjen a kezdőképernyőről a következő elemhez:

**Másolás** >**Speciális beállítások** >**Elválasztólapok**

**Megjegyzés:** Legyen a Leválogatás beállítás értéke „1,2,3 - 1,2,3”, hogy a példányok közé elválasztólap kerüljön. Ha a Leválogatás beállítás értéke “1,1,1 - 2,2,2”, az elválasztólapok a nyomtatási feladat végén jelennek meg. További információkért, lásd: [„Példányok leválogatása” a\(z\) 99. oldalon.](#)

4 Válasszon egyet az alábbiak közül:

- **Példányok között**
- **Feladatok között**
- **Oldalak között**
- **Ki**

5 Érintse meg a  >**Másolás** lehetőséget.

## Több oldal másolása egyetlen lapra

Papírtakarékossági okokból egy többoldalas dokumentum két vagy akár négy oldalát is egyetlen lapra nyomtathatja.

### Megjegyzések:

- A papírméretet állítsa letter, legal, A4 vagy JIS B5 értékre.
- Ne felejtse el a papírméretet 100%-ra állítani.

1 Az eredeti dokumentumot a másolandó oldalával felfelé, a rövidebb élével előre töltsé az automatikus lapadagoló tálcájába, vagy helyezze a másolandó oldalával lefelé a lapolvasó üveglapjára.

### Megjegyzések:

- Az automatikus lapadagoló tálcájába ne tegyen képeslapot, fényképet, kisméretű képet, fóliát, fotópapírt vagy vékony papírt (pl. újságkivágást). Ezeket az elemeket helyezze a lapolvasó üvegére



- Az automatikus lapadagoló jelzőfénye akkor kezd világítani, ha a papír megfelelően van betöltve.

**2** Ha az automatikus lapadagoló tálcáját használja, a papírvezetőket igazítsa a dokumentumhoz.

**3** Lépjen a kezdőképernyőről a következő elemhez:

**Másolás >Speciális beállítások >Papírtakarékos >** válassza ki a kívánt kimenetet >  **>Másolás**

**Megjegyzés:** Ha a Papírtakarékos beállítás értéke Ki, a Lapszék nyomtatása beállítás nem érhető el.

## Egyéni másolási feladat létrehozása

Az egyéni másolási feladat vagy feladatkészítés segítségével egy vagy több eredeti dokumentumkészletet egyesíthet egyetlen másolási feladatba. Az egyes készleteket különböző feladatparaméterek segítségével lehet beolvasni. A másolási feladat elküldésekor és az Egyéni feladat funkció engedélyezésekor a lapolvasó a megadott paraméterek segítségével beolvassa az első adag eredeti dokumentumot, majd ugyanazokkal vagy más paraméterekkel beolvassa a következő adagot is.

Egy készlet meghatározása a beolvasás forrásától függ:

- Ha egy dokumentumot a lapolvasó üveglapján keresztül olvasunk be, a készlet egy lapból áll.
- Ha több oldalt olvasunk be automatikus lapadagoló (ADF) segítségével, akkor a készlet az automatikus lapadagoló tálcá kiürüléséig beolvasott összes lapból áll.
- Ha egy lapot olvasunk be az ADF segítségével, akkor a készlet egy lapból áll.

Például:

**1** Az eredeti dokumentumot a másolandó oldalával felfelé, a rövidebb élével előre töltse az automatikus lapadagoló tálcájába, vagy helyezze a másolandó oldalával lefelé a lapolvasó üveglapjára.

### Megjegyzések:

- Az automatikus lapadagoló tálcájába ne tegyen képeslapot, fényképet, kisméretű képet, fóliát, fotópapírt vagy vékony papírt (pl. újságkivágást). Ezeket az elemeket helyezze a lapolvasó üvegére
- Az automatikus lapadagoló jelzőfénye akkor kezd világítani, ha a papír megfelelően van betöltve.

**2** Ha az automatikus lapadagoló tálcáját használja, a papírvezetőket igazítsa a dokumentumhoz.

**3** Lépjen a kezdőképernyőről a következő elemhez:

**Másolás >Speciális beállítások >Egyéni feladat >Be >**  **>Másolás**

**Megjegyzés:** Ha a készlet elfogyott, megjelenik a beolvasási képernyő.

**4** A következő dokumentumot a másolandó oldalával felfelé, a rövidebb élével előre töltse az automatikus lapadagolóba, vagy helyezze a másolandó oldalával lefelé a lapolvasó üveglapjára, majd érintse meg a **Beolvasás az automatikus lapadagolóból** vagy a **Beolvasás a síkgyas lapolvasóról** gombot.

**Megjegyzés:** Módosítsa a beolvasási beállításokat, ha szükséges.

**5** Ha további dokumentumot szeretne beolvasni, ismételje meg az előző lépést. Ellenkező esetben érintse meg a **Feladat befejezése** gombot.

# Információk elhelyezése a másolatokon

## Fejléc vagy lábléc elhelyezése az oldalakra

- 1 Az eredeti dokumentumot a másolandó oldalával felfelé, a rövidebb élével előre töltse az automatikus lapadagoló tálcájába, vagy helyezze a másolandó oldalával lefelé a lapolvasó üveglapjára.

### Megjegyzések:



- Az automatikus lapadagoló tálcájába ne tegyen képeslapot, fényképet, kisméretű képet, fóliát, fotópapírt vagy vékony papírt (pl. újságkivágást). Ezeket az elemeket helyezze a lapolvasó üvegére
- Az automatikus lapadagoló jelzőfénye akkor kezd világítani, ha a papír megfelelően van betöltve.

- 2 Ha az automatikus lapadagolót használja, a papírvezetőket igazítsa a dokumentumhoz.

- 3 Lépjen a kezdőképernyőről a következő elemhez:

**Másolás > Speciális beállítások > Fejléc/lábléc** > válassza ki, hova szeretné beszúrni a fejléctet vagy lábléctet > válassza ki a kívánt fejléc- vagy lábléctípust

- 4 Adja meg a szükséges adatokat a kiválasztott fejléctől vagy lábléctől függően, majd érintse meg a **Kész** gombot.

- 5 Érintse meg a  elemet, majd nyomja meg a  elemet.

## Fedvényüzenet elhelyezése minden oldalon

Minden oldalon fedvényüzenetet lehet elhelyezni. Az üzenetek a következők lehetnek: Sürgős, Bizalmas, Másolat, Egyéni és Vázlat.

- 1 Az eredeti dokumentumot a másolandó oldalával felfelé, a rövidebb élével előre töltse az automatikus lapadagoló tálcájába, vagy helyezze a másolandó oldalával lefelé a lapolvasó üveglapjára.

### Megjegyzések:

- Az automatikus lapadagoló tálcájába ne tegyen képeslapot, fényképet, kisméretű képet, fóliát, fotópapírt vagy vékony papírt (pl. újságkivágást). Ezeket az elemeket helyezze a lapolvasó üvegére
- Az automatikus lapadagoló jelzőfénye akkor kezd világítani, ha a papír megfelelően van betöltve.

- 2 Ha az automatikus lapadagoló tálcáját használja, a papírvezetőket igazítsa a dokumentumhoz.

- 3 Lépjen a kezdőképernyőről a következő elemhez:

**Másolás > Speciális beállítások > Fedvény** > válasszon egy fedvényüzenetet > **Kész** > **Másolás**

## Másolás megszakítása

### A másolási feladat megszakítása, amíg az eredeti dokumentum az automatikus lapadagolóban van

Amikor az automatikus lapadagoló elkezdi a dokumentum feldolgozását, érintse meg a nyomtató kezelőpaneljén a **Feladat visszavonása** elemet.

## A másolási feladat megszakítása, amíg a készülék a lapolvasó üveglapja használatával másolja az oldalakat

A kezdőképernyőn érintse meg a **Feladatok visszavonása** gombot.

**Visszavonás** felirat jelenik meg a kijelzőn. A feladat megszakítása után a Másolás képernyő jelenik meg.

## A másolási feladat megszakítása oldalak nyomtatása közben

- 1 Érintse meg a nyomtató kezelőpaneljén a **Feladat törlése** elemet vagy nyomja meg a billentyűzeten a  gombot.
- 2 Válassza ki a megszakítandó nyomtatási feladatot, majd nyomja meg a **Kijelölt feladatok törlése** gombot.

**Megjegyzés:** Ha megnyomja a  gombot, akkor a **Folytatás** gombbal térhet vissza a kezdőképernyőhöz.

## A másolási lehetőségek bemutatása

### Másolás forrása

Ez a beállítás egy olyan képernyőt nyit meg, ahol megadhatja az eredeti dokumentum papírméretét.

- Érintse meg az eredeti dokumentumnak megfelelő papírtípust.
- Érintse meg a **Vegyes méretek** lehetőséget olyan eredeti dokumentum másolásához, amely vegyes - de azonos szélességű - papírméreteket tartalmaz.
- Érintse meg az **Automatikus méretérzékelés** lehetőséget, hogy a készülék automatikusan felismerje az eredeti dokumentum méretét.



### Másolás ide

Ez a beállítás megnyit egy képernyőt, ahol megadhatja a papír méretét és típusát, melyre a másolatokat a nyomtató kinyomtatja.

- Érintse meg a betöltött papírnak megfelelő papírméretet és -típust.
- Ha a „Másolás innen:” és a „Másolás ide:” beállításoknál különböző érték lett megadva, a nyomtató automatikusan átállítja a Nagyítás mértékét a különbség kiküszöbölése érdekében.
- Ha a másoláshoz használni kívánt papírtípus és papírméret nincs betöltve valamelyik tálcába, érintse meg a **Kézi adagoló** lehetőséget, és töltsse be kézzel a papírt a többcélú adagolóba.
- Ha a „Másolás ide:” lehetőség Automatikus méretigazítás értékre van állítva, akkor az összes másolat mérete az eredeti dokumentum méretéhez igazodik. Ha nincs betöltve megfelelő méretű papír valamelyik tálcába, megjelenik a **Papírméret nem található** üzenet, és a rendszer kéri, hogy töltsön be papírt valamelyik tálcába vagy a többcélú adagolóba.

## Méret

Ezzel a beállítással átméretezheti a dokumentumot az eredeti mérethez képest 25-400%-ra. Automatikus méretezést is beállíthat.

- **Eltérő méretű papírra való másolás**kor (pl. Legal méretű papírról Letter méretű papírra), a “Másolás innen” és a “Másolás ide” papírméreteket beállíthatja automatikus átméretezésre, hogy a képet a készülék a benne lévő papír méretéhez igazítsa.
- Az érték egy százalékkal való csökkentéséhez vagy növeléséhez érintse meg a  vagy a  gombot a nyomtató vezérlőpaneljén. Az érték folyamatos csökkentéséhez vagy növeléséhez tartsa lenyomva legalább két másodpercig a megfelelő gombot.

## Sötétség

A beállítás segítségével megadható, hogy az eredeti dokumentumhoz képest mennyire legyenek világosak vagy sötétek a másolatok.

## Oldalak (duplex)

Ez a beállítás lehetővé teszi, hogy egy-, illetve kétoldalas eredetiről egy- vagy kétoldalas másolatokat készítsen.

## Leválogatás

A beállítás segítségével egy dokumentum több példányának nyomtatásakor sorban egymásra helyezheti a nyomtatási feladat oldalait.

## Példányok

Ez a beállítás lehetővé teszi a nyomtatandó példányszámok beállítását.

## Tartalom

Ezzel a beállítással beállíthatja az eredeti dokumentum típusát és forrását.

Az alábbi tartalomtípusok közül választhat:

- **Grafika** : Az eredeti dokumentum többnyire üzleti jellegű grafikákat tartalmaz, mint például kördiagramok, oszlopdigramok és animációk.
- **Fotó**: Az eredeti dokumentum főleg fényképekből vagy képekből áll.
- **Szöveg**: Az eredeti dokumentum többnyire szövegből vagy vonalas rajzból áll.
- **Szöveg/Fotó**: Az eredeti dokumentum szöveg, grafika és fényképek keveréke.

Az alábbi tartalomforrások közül választhat:

- **Monokróm lézer**: Az eredeti dokumentumot monokróm lézernyomtatóval nyomtatták ki.
- **Színes lézer**: Az eredeti dokumentumot színes lézernyomtatóval nyomtatták ki.
- **Tintasugaras**: Az eredeti dokumentumot tintasugaras nyomtatóval nyomtatták ki.
- **Magazin**: Az eredeti dokumentum egy magazinból származik.
- **Újság**: Az eredeti dokumentum egy újságból származik.

- **Egyéb:** Az eredeti dokumentumot alternatív vagy ismeretlen nyomtatóval nyomtatták ki.
- **Fotó/Film:** Az eredeti dokumentum filmről származó fénykép.
- **Sajtó:** Az eredeti dokumentum nyomdában készült.

## Mentés parancsikonként

Ez a beállítás lehetővé teszi az aktuális beállítások mentését parancsikonnév hozzárendelésével.

**Megjegyzés:** Ezzel a beállítással a rendszer automatikusan a soron levő parancsikonzámot rendeli hozzá.

## Speciális beállítások használata

Válasszon az alábbi beállítások közül:

- **Speciális duplex:** Ezzel a beállítással megadhatja a dokumentum tájolását, azt, hogy a dokumentum egy- vagy kétoldalas legyen, illetve a dokumentumok kötegelési módját.
- **Speciális képkötés:** Ezzel a beállítással módosíthatja vagy beállíthatja az Automatikus középre igazítás, Háttér eltávolítása, Színegyensúly, Színkiesés, Kontraszt, Tükörkép, Negatív kép, Beolvasás széltől szélíg, Árnyék részletei, Élesség és Hőmérséklet beállításokat a dokumentum másolását megelőzően.
- **Füzet készítése:** Ezzel a beállítással füzetet készíthet. Egy- és kétoldalas lehetőség közül választhat.  
**Megjegyzés:** Ez a beállítás csak akkor jelenik meg, ha a nyomtató-merevlemez telepítve van.
- **Fedőlap beállítása:** Ezzel a lehetőséggel beállíthatja a másolatok vagy füzetek fedőlapját.
- **Egyéni feladat:** Ezzel a beállítással több nyomtatási feladatból egyetlen feladatot hozhat létre.
- **Szél törlése:** Eltávolíthatók a dokumentum szélén található elkenődött részek vagy jelölések. Megadhatja, hogy a program a papír mind a négy oldalán egyenlő területet töröljön, illetve kiválaszthat egy adott szélt is. Az Edge Erase (Szél radirozása) beállítás segítségével a kijelölt területen minden törlődik, azaz a beolvasásból ezen a területen semmi sem marad meg.
- **Fejléc/Lábléc:** Ezzel a beállítással beszúrhatja és a fejlécre vagy a láblécre nyomtathatja a dátumot/időpontot, az oldalszámot, a Bates számot vagy az egyedi szöveget.
- **Margó eltolása:** Ezzel a beállítással növelheti vagy csökkentheti a margót a beolvasott kép eltolásával. A kívánt margó beállításához érintse meg a  vagy a  lehetőséget. Ha a kiegészítő margó túl nagy, a példányt a program körülvégja.
- **Matrica:** Ezzel a beállítással vízjelet (vagy üzenetet) helyezhet el, amely a másolt tartalmat átfedve jelenik meg. Urgent (Sürgős), Confidential (Bizalmas), Copy (Másolat) és Draft (Vázlat) lehetőségek közül választhat, vagy egyedi üzenetet adhat meg az „Enter custom text” (Egyedi szöveg megadása) mezőben. Az Ön által kiválasztott szó halványan jelenik meg minden oldalon nagy betűvel, átlósan elhelyezkedve.
- **Papírtakarékos:** Ugyanarra az oldalra az eredeti dokumentum kettő vagy több lapját nyomtatja ki. A papírtakarékos üzemmód *N* oldal nyomtatása néven is ismert, ahol az *N* az oldalak számát jelöli. Például 2 oldal nyomtatása megadásakor a készülék egy oldalra a dokumentum két oldalát helyezi el, 4 oldal nyomtatása megadásakor pedig egy oldalra a dokumentum négy oldalát helyezi el.
- **Elválasztólapok:** A példányok, oldalak vagy nyomtatási feladatok közé üres lapot helyezhet el. Az elválasztólapok arról a tálcáról húzhatók, amelyen a nyomtatáshoz használt papírtól eltérő színű papír található.
- **Többlapos érzékelő:** Észleli, ha az automatikus lapadagoló egyszerre egynél több papírt vesz fel, és hibaüzenetet jelenít meg.

**Megjegyzés:** Ezt a beállítást nem minden nyomtatómodell támogatja.

## E-mail

Automatikus lapadagoló	Lapolvasó üveglapja
 <p>Használja az ADF-et többoldalas dokumentumokhoz, beleértve a kétoldalas dokumentumokat is.</p>	 <p>Egyetlen oldalról álló dokumentumok, könyvoldalak, kisméretű anyagok (például képeslapok vagy fényképek), valamint fólia, fotópapír vagy vékony papír (például újságkivágások) beolvasásához használja a lapolvasó üveglapját.</p>

## A nyomtató beállítása e-mail küldésére

### Az e-mail funkció beállítása

**1** Nyisson meg egy webböngészőt, és írja be a nyomtató IP-címét a címmezőbe.

#### Megjegyzések:

- Tekintse meg a nyomtató IP-címét a nyomtató főképernyőjén. Az IP-cím számok négyelemű, pontokkal elválasztott halmaza, például 123.123.123.123.
- Ha használ proxykiszolgálót, átmenetileg tiltsa le a weboldal megfelelő betöltése érdekében.

**2** Kattintson a **Beállítások > E-mail/FTP beállítások > E-mail beállítások** lehetőségre.

**3** Adja meg a kért adatokat, majd kattintson a **Küldés** lehetőségre.

### E-mail beállítások konfigurálása

**1** Nyisson meg egy webböngészőt, és írja be a nyomtató IP-címét a címmezőbe.

#### Megjegyzések:

- Tekintse meg a nyomtató IP-címét a nyomtató főképernyőjén. Az IP-cím számok négyelemű, pontokkal elválasztott halmaza, például 123.123.123.123.
- Ha használ proxykiszolgálót, átmenetileg tiltsa le a weboldal megfelelő betöltése érdekében.

**2** Kattintson a **Beállítások > E-mail/FTP beállítások > E-mail beállítások** lehetőségre.

**3** Adja meg a kért adatokat, majd kattintson a **Küldés** lehetőségre.

## E-mail parancsikon létrehozása

### E-mail hivatkozás létrehozása a beépített webkiszolgáló használatával

1 Nyisson meg egy webböngészőt, és írja be a nyomtató IP-címét a címmezőbe.

**Megjegyzések:**

- Tekintse meg a nyomtató IP-címét a nyomtató főképernyőjén. Az IP-cím számok négyelemű, pontokkal elválasztott halmaza, például 123.123.123.123.
- Ha használ proxykiszolgálót, átmenetileg tiltsa le a weboldal megfelelő betöltése érdekében.

2 Kattintson a **Beállítások** lehetőségre.

3 Az Egyéb beállítások oszlopban kattintson a **Parancsikonok kezelése >> E-mail parancsikon beállítása** lehetőségre.

4 Gépeljen be egy egyedi nevet a címzettnek, majd írja be az e-mail címet. Ha több címet kíván megadni, elválasztásukhoz használjon vesszőt.

5 Kattintson a **Hozzáadás** lehetőségre.

### Parancsikon létrehozása e-mail küldéséhez a nyomtató kezelőpanelje segítségével

1 Lépjen a kezdőképernyőről a következő elemhez:

**E-mail >Címzett** > írjon be egy e-mail címet.

Címzettek csoportjának létrehozásához érintse meg a **Következő cím** gombot, majd írja be a következő címzett e-mail címét.

2 Érintse meg a **Tárgy** elemet, majd írja be az e-mail tárgyát, végül érintse meg a **Kész** gombot.

3 Érintse meg az **Üzenet** elemet, írja be üzenetét, végül érintse meg a **Kész** gombot.

4 Módosítsa az e-mail beállításokat.

**Megjegyzés:** Ha a beállításokat az e-mail parancsikon létrehozása után módosítja, a beállítások mentésére nem kerül sor.

5 Érintse meg a  ikont.

6 Írjon be egy egyedi parancsikonnevet, majd érintse meg a **Kész** gombot.

7 Ellenőrizze, hogy a parancsikon neve helyes-e, majd érintse meg az **OK** gombot.

Ha a parancsikon neve hibás, érintse meg a **Mégse** gombot, majd írja be újra az adatokat.

**Megjegyzések:**

- A parancsikon neve a nyomtató kezdőképernyőjén az E-mail parancsikonok területen látható.
- A parancsikont akkor használhatja, ha másik dokumentumot szeretne ugyanezekkel a beállításokkal küldeni.

## Dokumentum elküldése e-mail üzenetben

A nyomtató segítségével a beolvasott dokumentumok e-mail üzenetben akár több címzettnek is elküldhetők, különböző módon. beírhatja az e-mail címet, használhatja az egyik gyorstárcsázó számot, illetve választhat e-mail címet a címjegyzékből. Használhatja a Több küldése vagy a Saját parancsikon alkalmazást is a nyomtató kezdőképernyőjén. További információkért, lásd: [„A kezdőképernyő-alkalmazások aktiválása” a\(z\) 23. oldalon.](#)

### E-mail küldése a nyomtató kezelőpanelje segítségével

- 1 Az eredeti dokumentumot a másolandó oldalával felfelé, a rövidebb élével előre töltsé az automatikus lapadagoló tálcájába, vagy helyezze a másolandó oldalával lefelé a lapolvasó üveglapjára.

#### Megjegyzések:

- Az automatikus lapadagoló tálcájába ne tegyen képeslapot, fényképet, kisméretű képet, fóliát, fotópapírt vagy vékony papírt (pl. újságkivágást). Ezeket az elemeket helyezze a lapolvasó üvegére
- Az automatikus lapadagoló jelzőfénye akkor kezd világítani, ha a papír megfelelően van betöltve.

- 2 Ha az automatikus lapadagoló tálcáját használja, a papírvezetőket igazítsa a dokumentumhoz.

**Megjegyzés:** Ellenőrizze, hogy az eredeti dokumentum és a másolat ugyanolyan papírméretű-e.

- 3 Lépjen a kezdőképernyőről a következő elemhez:

**E-mail >Címzett(ek)**

- 4 Adja meg az e-mail címet, vagy nyomja meg a # gombot, majd adja meg a hivatkozásszámot.

#### Megjegyzések:

- További címzettek megadásához érintse meg a **Következő cím** elemet, majd írja be a hozzáadni kívánt címet vagy parancsikon-számot.
- A címjegyzék segítségével is megadhat e-mail címeket.

- 5 Érintse meg a **Kész >Küldés** elemet.

### E-mail küldése hivatkozásszám használatával

- 1 Az eredeti dokumentumot a másolandó oldalával felfelé, a rövidebb élével előre töltsé az automatikus lapadagoló tálcájába, vagy helyezze a másolandó oldalával lefelé a lapolvasó üveglapjára.

#### Megjegyzések:

- Az automatikus lapadagoló tálcájába ne tegyen képeslapot, fényképet, kisméretű képet, fóliát, fotópapírt vagy vékony papírt (pl. újságkivágást). Ezeket az elemeket helyezze a lapolvasó üvegére
- Az automatikus lapadagoló jelzőfénye akkor kezd világítani, ha a papír megfelelően van betöltve.

- 2 Ha az automatikus lapadagoló tálcáját használja, a papírvezetőket igazítsa a dokumentumhoz.

- 3 Nyomja meg a # gombot, majd a billentyűzet segítségével adja meg a hivatkozásszámot, végül érintse meg a  elemet.

**Megjegyzés:** További címzettek felvételéhez érintse meg a **Következő cím** elemet, majd írja be a hozzáadni kívánt címet vagy hivatkozásszámot.

- 4 Érintse meg a **Küldés** gombot.



## E-mail küldése a címjegyzék használatával

- 1 Az eredeti dokumentumot a másolandó oldalával felfelé, a rövidebb élével előre töltse az automatikus lapadagoló tálcájába, vagy helyezze a másolandó oldalával lefelé a lapolvasó üveglapjára.

### Megjegyzések:

- Az automatikus lapadagoló tálcájába ne tegyen képeslapot, fényképet, kisméretű képet, fóliát, fotópapírt vagy vékony papírt (pl. újságkivágást). Ezeket az elemeket helyezze a lapolvasó üvegére
- Az automatikus lapadagoló jelzőfénye akkor kezd világítani, ha a papír megfelelően van betöltve.

- 2 Ha az automatikus lapadagoló tálcáját használja, a papírvezetőket igazítsa a dokumentumhoz.

- 3 Lépjen a kezdőképernyőről a következő elemhez:

E-mail >Címzett(ek) >  > írja be a címzett nevét >Keresés

- 4 Érintse meg a címzett nevét.

**Megjegyzés:** További címzettek felvételéhez érintse meg a **Következő cím** elemet, majd írja be a hozzáadni kívánt címet, illetve hivatkozásszámot, vagy keresse meg a címjegyzékben.

- 5 Érintse meg a **Kész** elemet.

## E-mail beállítások testre szabása

### E-mail tárgy és üzenetinformációk megadása

- 1 Az eredeti dokumentumot a másolandó oldalával felfelé, a rövidebb élével előre töltse az automatikus lapadagoló tálcájába, vagy helyezze a másolandó oldalával lefelé a lapolvasó üveglapjára.

### Megjegyzések:

- Az automatikus lapadagoló tálcájába ne tegyen képeslapot, fényképet, kisméretű képet, fóliát, fotópapírt vagy vékony papírt (pl. újságkivágást). Ezeket az elemeket helyezze a lapolvasó üvegére
- Az automatikus lapadagoló jelzőfénye akkor kezd világítani, ha a papír megfelelően van betöltve.

- 2 Ha az automatikus lapadagoló tálcáját használja, a papírvezetőket igazítsa a dokumentumhoz.

- 3 Lépjen a kezdőképernyőről a következő elemhez:

E-mail >Címzett(ek) > írja be az e-mail címet > **Kész**

- 4 Érintse meg a **Tárgy** elemet, majd írja be az e-mail tárgyát, végül érintse meg a **Kész** gombot.

- 5 Érintse meg az **Üzenet** elemet, írja be üzenetét, végül érintse meg a **Kész** gombot.

### A kimeneti fájl típusának módosítása

- 1 Az eredeti dokumentumot a másolandó oldalával felfelé, a rövidebb élével előre töltse az automatikus lapadagoló tálcájába, vagy helyezze a másolandó oldalával lefelé a lapolvasó üveglapjára.

### Megjegyzések:

- Az automatikus lapadagoló tálcájába ne tegyen képeslapot, fényképet, kisméretű képet, fóliát, fotópapírt vagy vékony papírt (pl. újságkivágást). Ezeket az elemeket helyezze a lapolvasó üvegére

- Az automatikus lapadagoló jelzőfénye akkor kezd világítani, ha a papír megfelelően van betöltve.

2 Ha az automatikus lapadagoló tálcáját használja, a papírvezetőket igazítsa a dokumentumhoz.

3 Lépjen a kezdőképernyőről a következő elemhez:

**E-mail >Címzett(ek) >** írja be az e-mail címet **>Kész >Küldés módja**

4 Érintse meg azt a gombot, amelyik leginkább megfelel a küldeni kívánt fájl típusnak.

- **PDF:** Egyetlen, többoldalas fájl hoz létre.
- **Biztonságos PDF:** Titkosított PDF-fájlt hoz létre, amely a fájl tartalmát megvédi a jogosulatlan hozzáféréssel szemben
- **TIFF:** Egy vagy több fájl készít. Ha a beágyazott webkiszolgáló beállítások menüjében a többoldalas TIFF ki van kapcsolva, akkor a TIFF formátum esetén minden oldal külön fájlba kerül. A fájl méret többnyire nagyobb a megfelelő JPEG formátumnál.
- **JPEG:** Az eredeti dokumentum minden egyes oldalához külön fájl hoz létre, amelyeket a legtöbb webböngészőben és grafikai programban meg lehet tekinteni
- **XPS:** Egyetlen, többoldalas XML Paper Specification (XPS) fájl hoz létre, amelyet Internet Explorerbe beágyazott nézegetőprogrammal és .NET Framework alkalmazással vagy harmadik fél letölthető nézegetőprogramjával tekinthet meg.

5 Érintse meg a  >Küldés gombot.

**Megjegyzés:** Ha a Secure PDF lehetőséget választotta, kétszer kell megadnia a jelszavát.

## E-mail küldés megszakítása

- Az automatikus lapadagoló használatakor érintse meg a **Feladat visszavonása** gombot, amíg a kijelzőn a **Beolvasás** felirat látható.
- A lapolvasó üveglapjának használatakor érintse meg a **Feladat visszavonása** gombot, amíg a kijelzőn a **Beolvasás** felirat, vagy amíg a **Következő oldal beolvasása/Feladat befejezése** felirat látható.

## E-mail küldési beállítások ismertetése

### Címzett(ek)

Ez a beállítás lehetővé teszi, hogy megadja az e-mail címzettjét. Több e-mail címet is megadhat.

### Tárgy

Ez a beállítás lehetővé teszi, hogy megadja az e-mailje tárgysorát.

### Üzenet

Ez a beállítás lehetővé teszi üzenet küldését a beolvasott melléklettel együtt.

## Fájlnév

Ez a beállítás lehetővé teszi, hogy tetszés szerinti nevet adjon a mellékletként csatolt fájlak.

## Mentés parancsikonként

Ez a beállítás lehetővé teszi az aktuális beállítások mentését parancsikonként, egy parancsikonnév hozzárendelésével.

**Megjegyzés:** Ezzel a beállítással a rendszer automatikusan a soron levő parancsikonzámot rendeli hozzá.

## Eredeti méret

A beállítás segítségével megadhatja az e-mailben továbbítani kívánt dokumentum papírméretét. Ha eredeti méretnek vegyes méretet állít be, akkor többféle papírméretből álló dokumentumot olvashat be (letter- és legal-méretű papírok).

## Sötétség

A beállítás segítségével megadható, hogy az eredeti dokumentumhoz képest mennyire legyenek világosak vagy sötétek a beolvasott dokumentumok.

## Felbontás

Ezzel a beállítással módosíthatja az e-mail kimeneti minőségét. A képfelbontás növelésével nő az e-mail fájlmerete és az eredeti dokumentum beolvasásához szükséges idő. A képfelbontás csökkentésével csökken a fájlmelet.

## Tartalom

Ezzel a beállítással beállíthatja az eredeti dokumentum típusát és forrását.

Az alábbi tartalomtípusok közül választhat:

- **Grafika:** Az eredeti dokumentum többnyire üzleti jellegű grafikákat tartalmaz, mint például kördiagramok, oszlopdiagramok és animációk.
- **Fotó:** Az eredeti dokumentum főleg fényképekből vagy képekből áll.
- **Szöveg:** Az eredeti dokumentum többnyire szövegből vagy vonalas rajzból áll.
- **Szöveg/Fotó:** Az eredeti dokumentum szöveg, grafika és fényképek keveréke.

Az alábbi tartalomforrások közül választhat:

- **Monokróm lézer:** Az eredeti dokumentumot monokróm lézernyomtatóval nyomtatták ki.
- **Színes lézer:** Az eredeti dokumentumot színes lézernyomtatóval nyomtatták ki.
- **Tintasugaras:** Az eredeti dokumentumot tintasugaras nyomtatóval nyomtatták ki.
- **Magazin:** Az eredeti dokumentum egy magazinból származik.
- **Újság:** Az eredeti dokumentum egy újságból származik.
- **Egyéb:** Az eredeti dokumentumot alternatív vagy ismeretlen nyomtatóval nyomtatták ki.
- **Fotó/Film:** Az eredeti dokumentum filmről származó fénykép.
- **Sajtó:** Az eredeti dokumentum nyomdában készült.

## Küldés módja

Ezzel a beállítással megadhatja a kimeneti képtípust.

Válasszon egyet az alábbiak közül:

- **PDF:** Egyetlen, többoldalas fájlt hoz létre.  
**Megjegyzés:** A gyári alapértelmezett érték a „PDF”.
- **Secure PDF:** Titkosított PDF-fájlt hoz létre, amely a fájl tartalmát megvédi a jogosulatlan hozzáféréssel szemben.
- **TIFF:** Egy vagy több fájl hozható létre. Ha a beágyazott webkiszolgáló beállítások menüjében a többoldalas TIFF ki van kapcsolva, akkor a TIFF formátum esetén minden oldal külön fájlba kerül. A fájl méret többnyire nagyobb a megfelelő JPEG formátumnál.
- **JPEG:** Az eredeti dokumentum minden egyes oldalához külön fájlt hoz létre.
- **XPS:** Egyetlen, többoldalas XPS-fájlt hoz létre.

## Oldalbeállítás

Ez a beállítás lehetővé teszi az alábbi beállítások módosítását:

- **Oldalak (kétoldalas):** Megadja, hogy az eredeti dokumentum a papír egyik vagy mindkét oldalára kerüljön-e a nyomtatáskor. Azt is meghatározza, hogy mit kell beolvasni az e-mail tartalmához.
- **Tájéolás:** Megadja az eredeti dokumentum tájolását, majd a tájolásnak megfelelően módosítja az oldalak beállítását (kétoldalas) és a kötési beállításokat.
- **Kötés:** Megadja, hogy az eredeti dokumentum a hosszú vagy a rövid oldalán legyen-e kötve.

## Előkép beolvasása

Ezzel a beállítással megjelenítheti a kép első oldalát, mielőtt belevenné az e-mailbe. Az első oldal beolvasása után a rendszer felfüggeszti a beolvasást, és megjelenik egy előnézetkép.

**Megjegyzés:** Ez a lehetőség csak akkor jelenik meg, ha a nyomtató-merevlemez telepítve van.

## Speciális beállítások használata

Válasszon az alábbi beállítások közül:

- **Speciális képalkotás:** Ezzel a beállítással korrigálhatja a Háttér eltávolítása, Színegyensúly, Színkiesés, Kontraszt, Tükrökép, JPEG minőség, Negatív kép, Beolvasás szélről szélre, Árnyék részletei, Élesség és Hőmérséklet beállításokat a dokumentum e-mailben való elküldését megelőzően.
- **Egyéni feladat:** Ezzel a beállítással több nyomtatási feladatból egyetlen feladatot hozhat létre.
- **Szél törlése:** Eltávolíthatók a dokumentum szélén található elkenődött részek vagy jelölések. Megadhatja, hogy a program a papír mind a négy oldalán egyenlő területet töröljön, illetve kiválaszthat egy adott szélt is. Az Edge Erase (Szél radirozása) beállítás segítségével a kijelölt területen minden törlődik, azaz a beolvasásból ezen a területen semmi sem marad meg.
- **Átviteli napló:** Ezzel a beállítással kinyomtathatja az átviteli naplót vagy az átviteli hibák naplóját.
- **Többlapos érzékelő:** Észleli, ha az automatikus lapadagoló egyszerre egynél több papírt vesz fel, és hibaüzenetet jelenít meg.

**Megjegyzés:** Ezt a beállítást nem minden nyomtatómodell támogatja.

## Faxolás

Automatikus lapadagoló	Lapolvasó üveglapja
 <p>Használja az ADF-et többoldalas dokumentumokhoz, beleértve a kétoldalas dokumentumokat is.</p>	 <p>Egyetlen oldalról álló dokumentumok, könyvoldalak, kisméretű anyagok (például képeslapok vagy fényképek), valamint fólia, fotópapír vagy vékony papír (például újságkivágások) beolvasásához használja a lapolvasó üveglapját.</p>

## A nyomtató beállítása faxolásra

**⚠ VIGYÁZAT! ÁRAMÜTÉS VESZÉLYE:** Amikor villámlik, ne használja a faxot. Zivataros időben ne végezze a készülék üzembe helyezését, illetve elektromos vagy kábelezési csatlakozásokat, például a fax, a tápkábel vagy a telefon csatlakoztatását.

### Megjegyzések:

- A következő csatlakozási módszerek csak bizonyos országokban vagy régiókban használhatók.
- A nyomtató első beállítása során törölje a fax és az egyéb olyan funkciók kijelölését, amelyeket később szeretne beállítani, majd érintse meg a **Folytatás** lehetőséget.
- A jelzőfény pirosan villoghat, ha a faxolási funkció engedélyezve van, de nincs teljesen beállítva.

**Vigýázat - sérülésveszély:** Fax küldése vagy fogadása közben ne érjen hozzá a kábelekhez vagy a nyomtató ábrán jelzett részéhez.



## A fax első beállítása

Sok országban és régióban megkövetelik, hogy a kimenő faxok minden továbbított oldal felső vagy alsó margóján, vagy a továbbított üzenet első oldalán a következő információkat tartalmazzák: faxnév (az üzenetet küldő vállalat, személy vagy egyén azonosítója) és faxeszám (a küldő faxgép, vállalat, személy vagy egyén telefonszáma).

A fax beállítási adatait megadhatja a nyomtató vezérlőpanele, illetve a böngészőprogram segítségével. Ez utóbbi esetben a böngészőprogrammal nyissa meg az Embedded Web Server kiszolgálót, majd a kívánt adatokat adja meg a Settings (Beállítások) menüben.

**Megjegyzés:** Ha nem rendelkezik TCP/IP környezettel, a fax beállítási adatainak megadásához a nyomtató vezérlőpanelét kell használnia.

### A fax beállítása a nyomtató vezérlőpanele segítségével

A nyomtató első bekapcsolásakor több indítóképernyő is megjelenik. Ha a nyomtató alkalmas faxküldésre, a Fax neve és a Fax száma képernyő jelenik meg:

- 1 Ha a Fax neve képernyő jelenik meg, tegye a következőket:
  - a Írja be a kimenő faxokon megjelenítendő nevet.
  - b Adja meg a fax nevét, majd érintse meg a **Küldés** gombot.
- 2 Ha a Fax száma képernyő jelenik meg, adja meg a faxeszámot, majd érintse meg a **Küldés** gombot.

### A fax beállítása az Embedded Web Server kiszolgáló segítségével

- 1 Nyisson meg egy webböngészőt, és írja be a nyomtató IP-címét a címmezőbe.

#### Megjegyzések:

- Tekintse meg a nyomtató IP-címét a nyomtató főképernyőjén. Az IP-cím számok négyelemű, pontokkal elválasztott halmaz, például 123.123.123.123.
- Ha használ proxykiszolgálót, átmenetileg tiltsa le a weboldal megfelelő betöltése érdekében.

- 2 Kattintson a **Beállítások > Faxbeállítások > Analóg fax beállítása** lehetőségre.
- 3 A Faxnév mezőben adja meg a kimenő faxokra nyomtatandó nevet.
- 4 A Faxeszám mezőben adja meg a nyomtató faxeszámát.
- 5 Kattintson a **Küldés** gombra.

## Faxkapcsolat kiválasztása

### 1. eset: Normál telefonvonal

#### 1. konfiguráció: A nyomtató dedikált faxvonalhoz csatlakozik

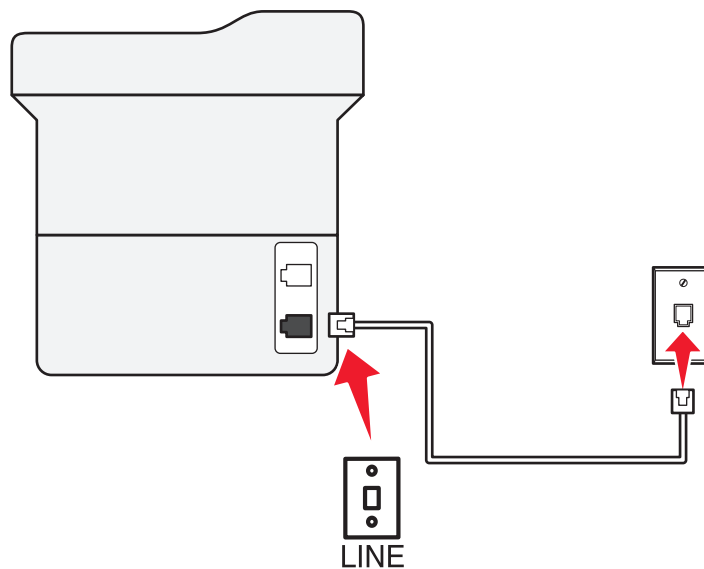
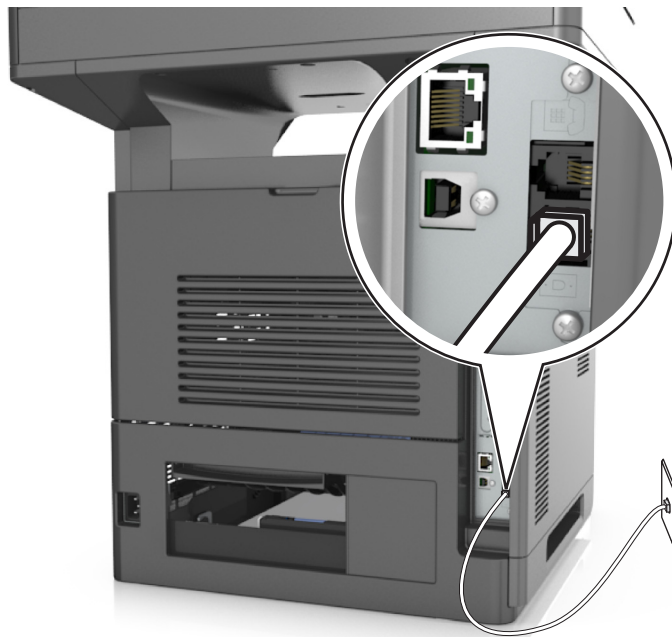

#### Csatlakoztatás:

- 1 Csatlakoztassa a nyomtatóhoz mellékelt telefonkábel egyik végét a nyomtató  portjához.
- 2 A telefonkábel másik végét csatlakoztassa aktív analóg fali telefonaljzathoz.



**Tipppek ehhez a konfigurációhoz:**

- Beállíthatja, hogy a nyomtató automatikusan (Automatikus válasz Be) vagy manuálisan (Automatikus válasz Ki) fogadja a faxokat.
- Ha azt szeretné, hogy a nyomtató automatikusan fogadja a faxokat (Automatikus válasz Be), akkor szabadon kiválaszthatja a kívánt csengésszámot, amely után a nyomtató válaszol.

**2. konfiguráció: A nyomtató egy üzenetrögzítővel közösen használja a telefonvonalat**

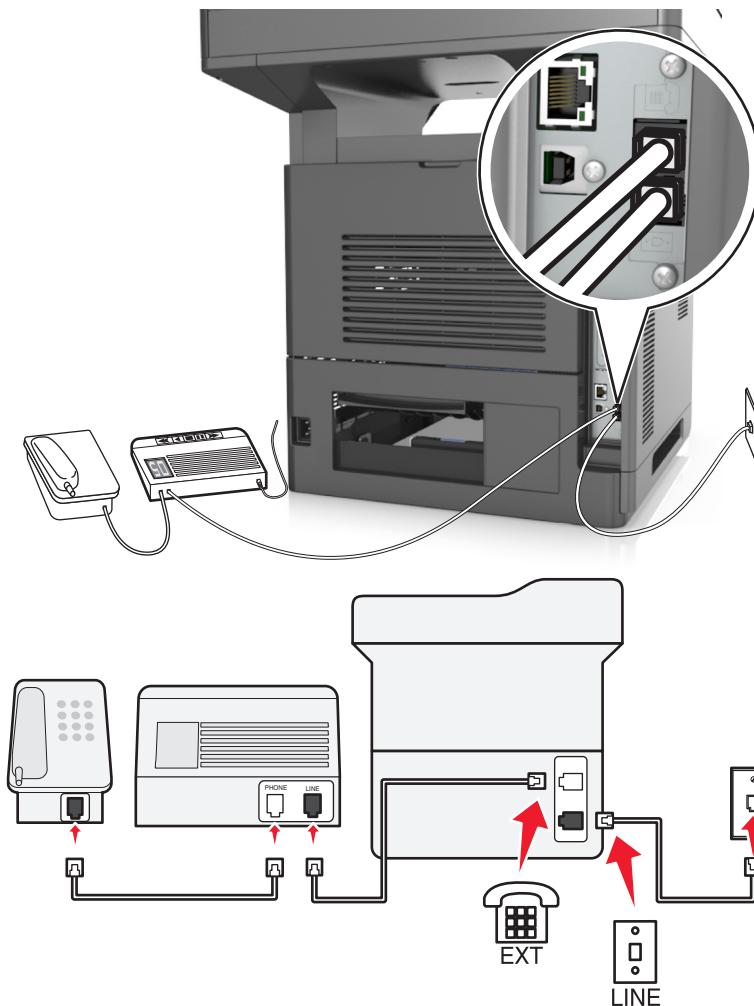
Ugyanahhoz a fali telefonaljzathoz csatlakoztatva

**Csatlakoztatás:**

- 1 Csatlakoztassa a nyomtatóhoz mellékelt telefonkábel egyik végét a nyomtató  portjához.
- 2 A telefonkábel másik végét csatlakoztassa aktív analóg fali telefonaljzathoz.
- 3 Csatlakoztassa az üzenetrögzítőt a nyomtató  portjához.



### Külön fali aljzathoz csatlakoztatva

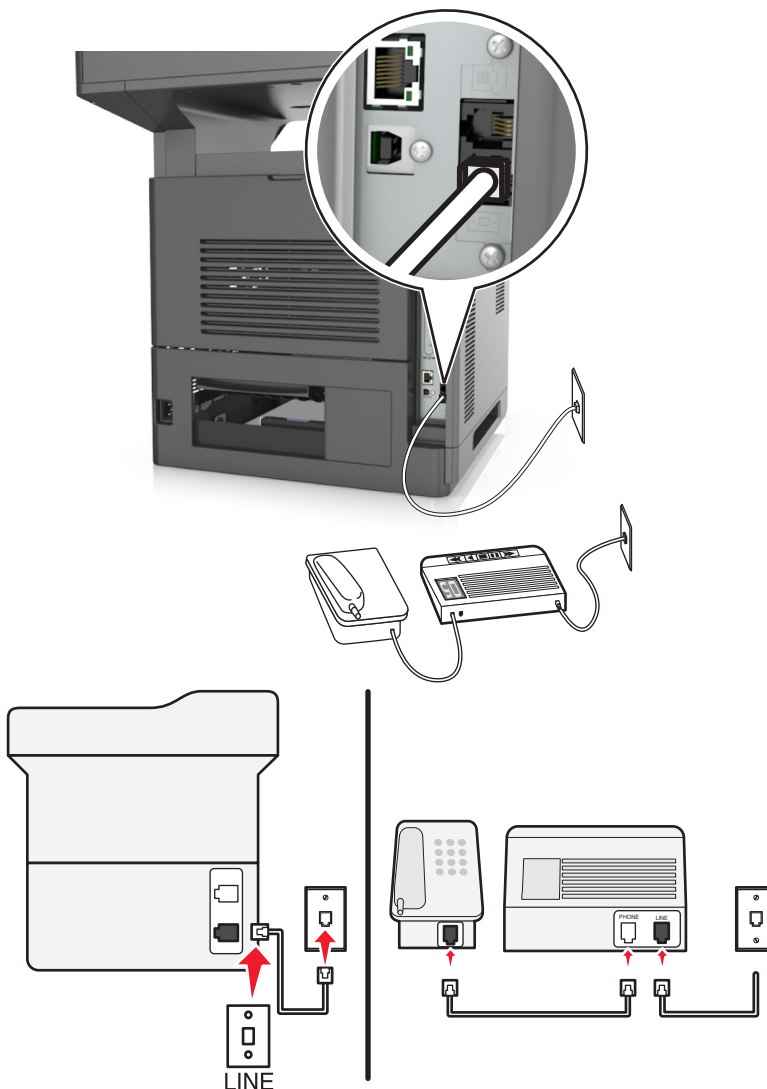

#### Csatlakoztatás:

- 1 Csatlakoztassa a nyomtatóhoz mellékelt telefonkábel egyik végét a nyomtató **☎** portjához.
- 2 A telefonkábel másik végét csatlakoztassa aktív analóg fali telefonaljzathoz.



#### Tippek ehhez a konfigurációhoz:

- Ha csak egy telefonszám tartozik a telefonfonalhoz, akkor automatikus faxfogadásra (Automatikus válasz Be) kell beállítania a nyomtatót.
- Állítsa be, hogy a nyomtató az üzenetrögzítő után két csengéssel válaszoljon a hívásra. Ha például az üzenetrögzítőn azt állította be, hogy négy csengés után vegye fel a hívást, a nyomtatót hat csengésre állítsa. Így először az üzenetrögzítő fogadja a hívást, és válaszol a hanghívásokra. Ha a hívás egy fax, a nyomtató észleli a faxjelet, és átveszi a hívást.
- Ha előfizet a telefonszolgáltatójánál a megkülönböztető csengetési minta szolgáltatásra, akkor győződjön meg róla, hogy a megfelelő csengetési mintát rendeli a nyomtatóhoz. Ellenkező esetben a nyomtató még akkor sem fogadja a faxokat, ha Ön az automatikus fogadást állította be.

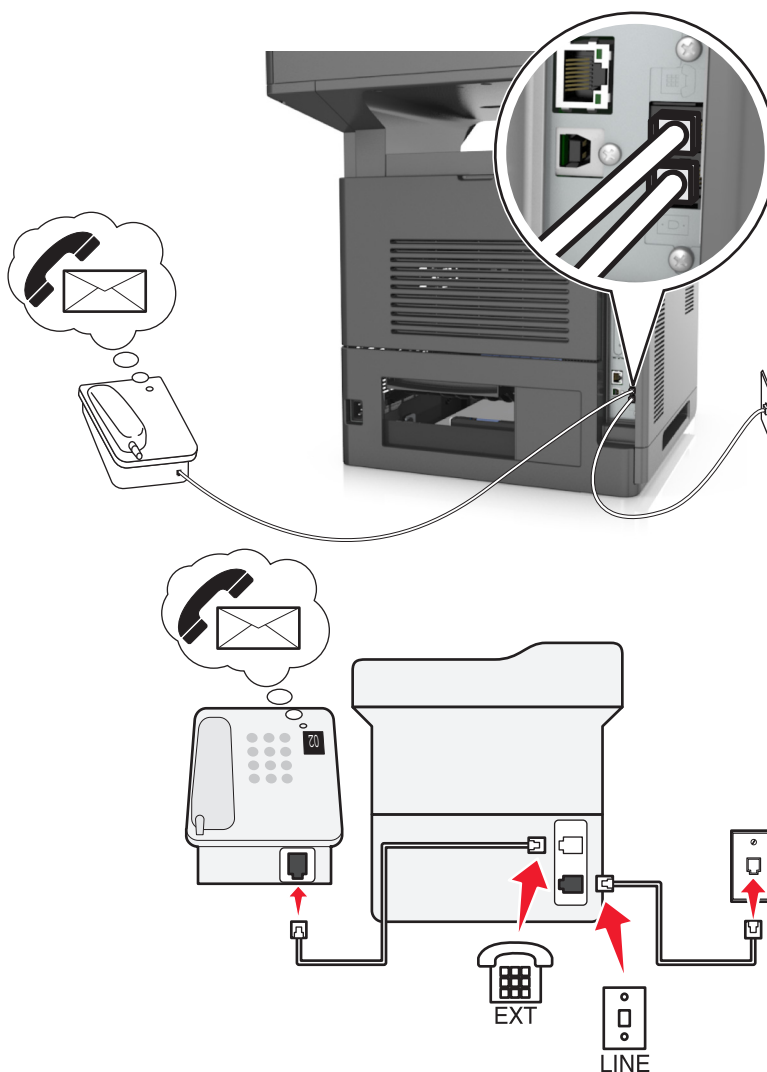
### 3. konfiguráció: A nyomtató egy hangposta-szolgáltatásra előfizetett telefontal közösen használja a telefonvonalat



#### Csatlakoztatás:

- 1 Csatlakoztassa a nyomtatóhoz mellékelt telefonkábel egyik végét a nyomtató  portjához.
- 2 A telefonkábel másik végét csatlakoztassa aktív analóg fali telefonaljzathoz.
- 3 Csatlakoztassa a telefont a nyomtató  portjához.

#### Tippek ehhez a konfigurációhoz:

- Ez a konfiguráció abban az esetben előnyös, ha előfizet megkülönböztető csengetési szolgáltatásra. Ha előfizet a megkülönböztető csengetési minta szolgáltatásra, akkor győződjön meg róla, hogy a megfelelő csengetési mintát rendeli a nyomtatóhoz. Ellenkező esetben a nyomtató még akkor sem fogadja a faxokat, ha Ön az automatikus fogadást állította be.
- Ha csak egy telefonszám tartozik a telefonfonalhoz, akkor manuális faxfogadásra (Automatikus válasz Ki) kell beállítania a nyomtatót.

Ha a telefon felvétele után faxhangot hall, a fax fogadásához nyomja meg a \*9\* billentyűsorozatot, vagy adja meg a kézi válaszkódot.

- Automatikusan faxfogadásra is beállítja a nyomtatót (Automatikus válasz Be), ez esetben azonban ki kell kapcsolnia a hangposta-szolgáltatást, amikor faxot vár. Ez a beállítás abban az esetben a legmegfelelőbb, ha a hangpostát gyakrabban használja, mint a faxot.

## 2. eset: DSL (Digital Subscriber Line)

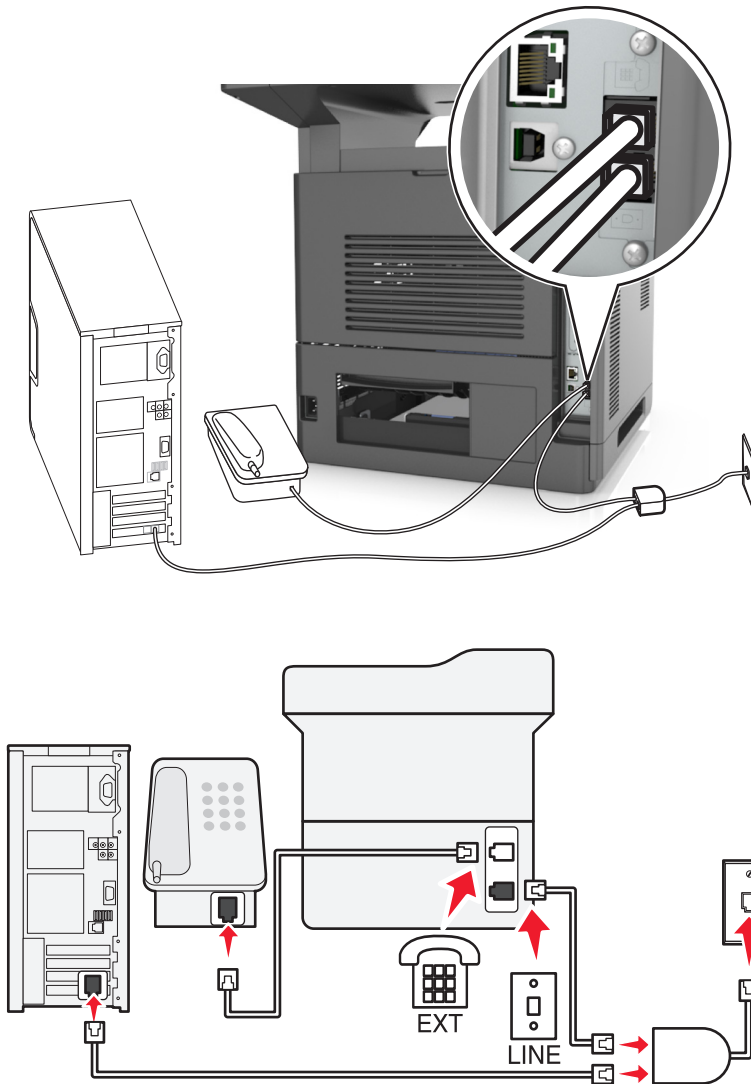

A DSL két csatornára bontja a hagyományos telefonvonalat a hangra és az internetre. A telefon- és faxjelek továbbítása a hangcsatornán, míg az internetjeleké a másik csatornán keresztül történik. Ily módon analóg hanghívásokra (beleértve a faxolást is) és digitális internet-hozzáférésre is használhatja ugyanazt a vonalat.

A két csatorna közötti interferencia minimálisra csökkentése és a jó minőségű kapcsolat érdekében telepítenie kell a hálózat analóg eszközeihez (faxkészülék, telefon, üzenetrögzítő) egy DSL-szűrőt. Az interferencia zajt és statikusságot okoz a telefon esetében, sikertelen vagy rossz minőségű faxokat a nyomtatón, valamint lelassítja az internetkapcsolatot a számítógépen.



**Csatlakoztatás:**

- 1 Csatlakoztassa a nyomtatóhoz mellékelt telefonkábel egyik végét a nyomtató  portjához.
- 2 Csatlakoztassa a kábel másik végét a VoIP-adapter **Phone Line 1** (1. telefonvonal) vagy **Phone Port** (Telefonport) feliratú portjához.

**Megjegyzés:** A **Phone Line 2** (2. telefonvonal) vagy **Fax Port** (Faxport) feliratú port nem minden esetben aktív. Előfordulhat, hogy a VoIP-szolgáltató díjat számít fel a második telefonport aktiválásáért.

- 3 Csatlakoztassa a telefont a nyomtató  portjához.

**Tippek ehhez a konfigurációhoz:**

- Annak ellenőrzése céljából, hogy a VoIP-adapter telefonportja aktív-e, csatlakoztasson egy analóg telefont a porthoz, és ellenőrizze, hogy van-e tárcsahang. Ha hall tárcsahangot, a port aktív.
- Ha két telefonportra van szüksége az eszközök használatához, de nem szeretne többletdíjat fizetni, ne csatlakoztassa a nyomtatót a második telefonporthoz. Használhat telefonosztót. Dugja be a telefonosztót a **Phone Line 1** (1. telefonvonal) vagy **Phone Port** (Telefonport) feliratú portba, majd csatlakoztassa a nyomtatót és a telefont az osztóhoz.

**Megjegyzés:** Ügyeljen, hogy telefonosztót használjon, és *ne* vonalosztót. Annak ellenőrzése céljából, hogy megfelelő osztót használ-e, csatlakoztasson egy analóg telefont az osztóhoz, és ellenőrizze, hogy van-e tárcsahang.

## 4. eset: Digitális telefonszolgáltatás kábelszolgáltatótól

### 1. konfiguráció: A nyomtató közvetlenül csatlakozik kábelmodemhez

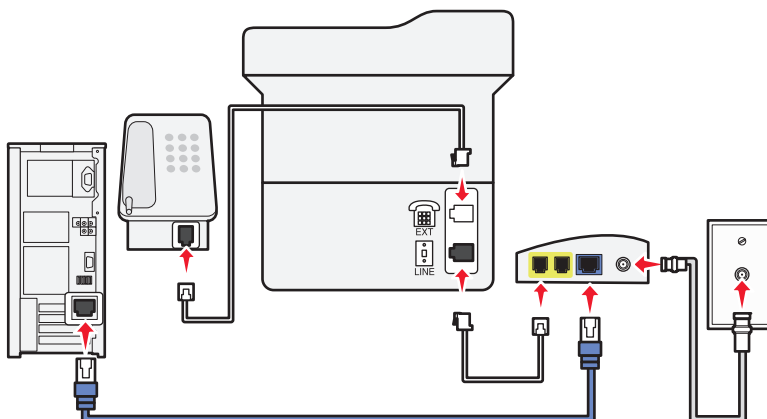

- 1 Csatlakoztassa a nyomtatóhoz mellékelt telefonkábel egyik végét a nyomtató  portjához.
- 2 Csatlakoztassa a kábel másik végét a kábelmodem **Phone Line 1** (1. telefonvonal) vagy **Phone Port** (Telefonport) feliratú portjához.

**Megjegyzés:** A **Phone Line 2** (2. telefonvonal) vagy **Fax Port** (Faxport) feliratú port nem minden esetben aktív. Előfordulhat, hogy a VoIP-szolgáltató díjat számít fel a második telefonport aktiválásáért.

- 3 Csatlakoztassa analóg telefonját a nyomtató  portjához.

#### Megjegyzések:



- Annak ellenőrzésére, hogy a kábelmodem telefonportja aktív-e, csatlakoztasson egy analóg telefont a porthoz, és ellenőrizze, hogy van-e tárcsahang. Ha hall tárcsahangot, a port aktív.
- Ha két telefonportra van szüksége az eszközök használatához, de nem szeretne többletdíjat fizetni, ne csatlakoztassa a nyomtatót a második telefonporthoz. Használhat telefonosztót. Dugja be a telefonosztót a

**Phone Line 1** (1. telefonvonal) vagy **Phone Port** (Telefonport) feliratú portba, majd csatlakoztassa a nyomtatót és a telefont az osztóhoz.

- Ügyeljen, hogy telefonosztót használjon, és *ne* vonalosztót. Annak ellenőrzése céljából, hogy megfelelő osztót használ-e, csatlakoztasson egy analóg telefont az osztóhoz, és ellenőrizze, hogy van-e tárcsahang.

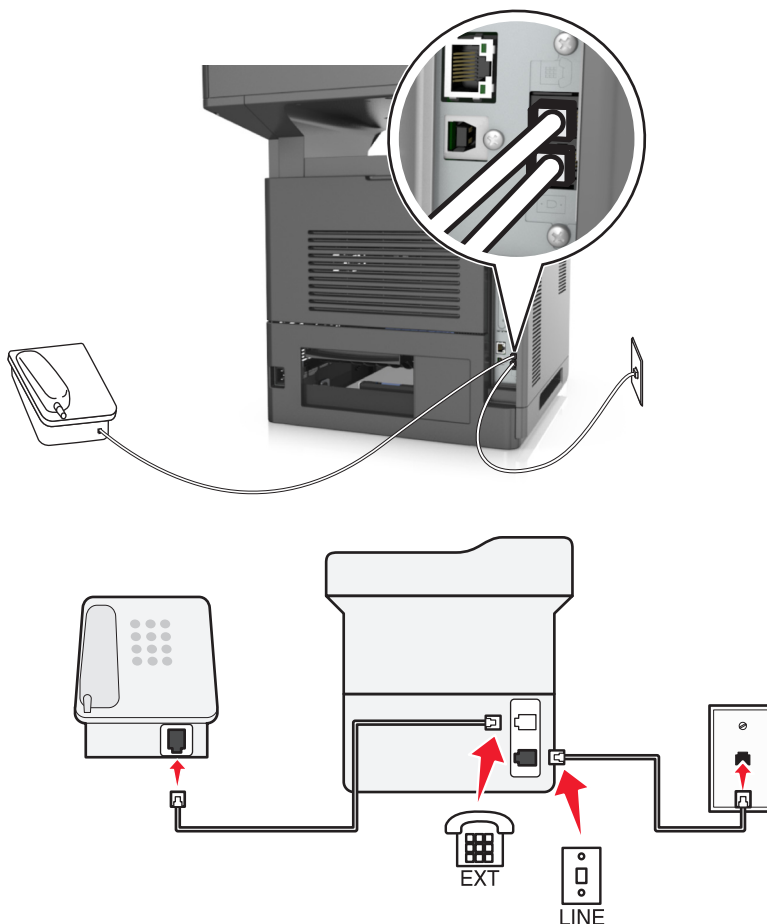
## 2. konfiguráció: A nyomtató fali aljzathoz van csatlakoztatva; a kábelmodem máshol található





- 1 Csatlakoztassa a nyomtatóhoz mellékelt telefonkábel egyik végét a nyomtató  portjához.
- 2 A telefonkábel másik végét csatlakoztassa működőképes fali telefonaljzathoz.
- 3 Csatlakoztassa analóg telefonját a nyomtató  portjához.

## 5. eset: Eltérő fali telefonaljzatokat és -csatlakozókat használó országok és régiók

Előfordulhat, hogy egyes országokban, illetve régiókban más típusú a fali telefonaljzat, mint a nyomtatóhoz kapott csatlakozóhoz szükséges lenne. A szabványos fali csatlakozó az RJ-11 a legtöbb országban, illetve régióban. Nyomtatója RJ-11 csatlakozóval van ellátva, illetve egy RJ-11 csatlakozós telefonkábelrel.

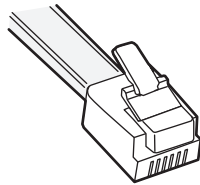
Ha a fali telefonaljzat vagy az adott készülék nem használható ilyen csatlakozással, akkor telefonadapterre lesz szüksége. Az adaptert általában nem mellékelik a nyomtatóhoz, hanem azt külön kell megvásárolnia.



Előfordulhat, hogy a nyomtató  portjában egy adaptercsatlakozó is található. Telefonadapter használata esetén, vagy ha az épületben kaskád vagy soros kapcsolás van, ne távolítsa el az adaptercsatlakozót a nyomtató  portjából.

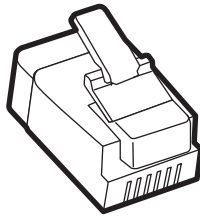

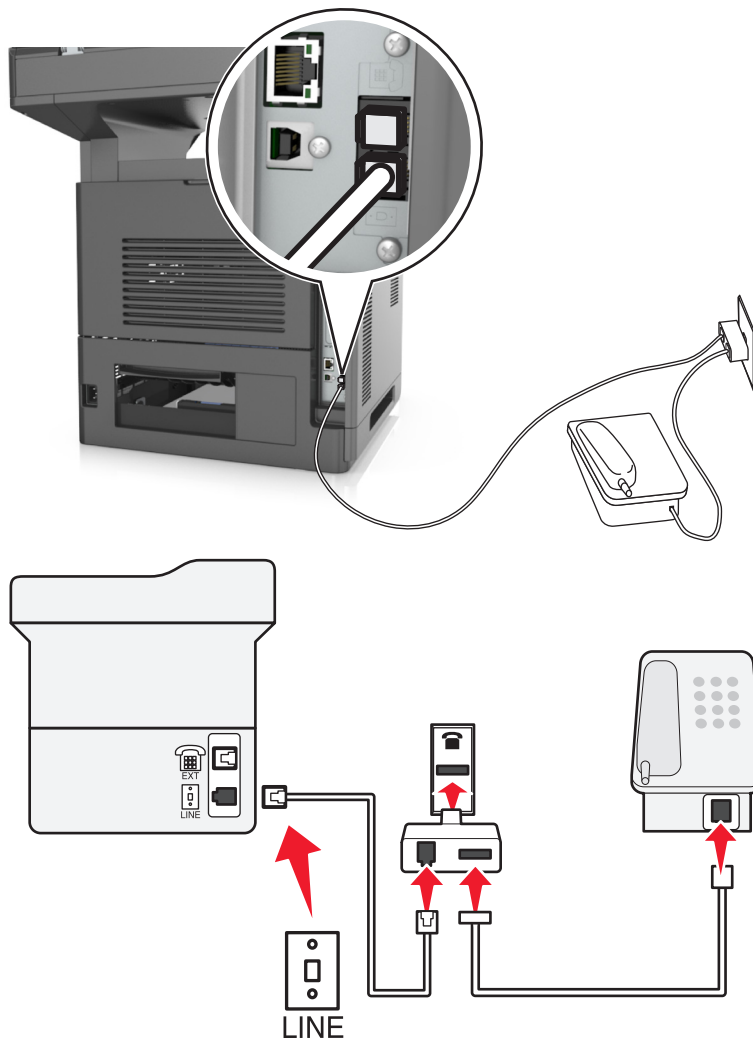

### A nyomtató csatlakoztatása nem RJ-11 típusú fali aljzathoz





- 1 Csatlakoztassa a nyomtatóhoz mellékelt telefonkábel egyik végét a nyomtató  portjához.
- 2 Csatlakoztassa a kábel másik végét az RJ-11 adapterhez, majd dugja az adaptert a fali aljzatba.
- 3 Ha másik eszközt (telefont vagy üzenetrögzítőt) szeretne csatlakoztatni ehhez a fali csatlakozóhoz, és az eszközön nem RJ-11 csatlakozó van, akkor csatlakoztassa az eszközt közvetlenül a telefonadapterhez.

**Megjegyzések:**

- Előfordulhat, hogy a nyomtató  portja rendelkezik adaptercsatlakozóval, hogy azt adapterrel is tudja használni. *Ne húzza ki a csatlakozót a nyomtató  portjából.*
- Egyes országokban vagy régiókban előfordulhat, hogy a nyomtatóhoz nincs mellékelve telefonadapter vagy adaptercsatlakozó.

**A nyomtató csatlakoztatása fali aljzathoz Németországban**

A németországi fali aljzatokon kétféle port található. Az N port faxberendezések, modemek és üzenetrögzítők csatlakoztatására szolgál. Az F port telefon csatlakoztatására használható.

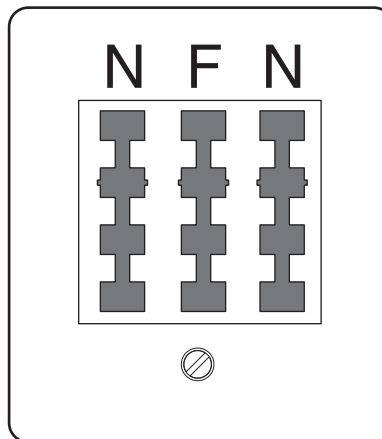

Csatlakoztassa a nyomtatót az egyik N porthoz.

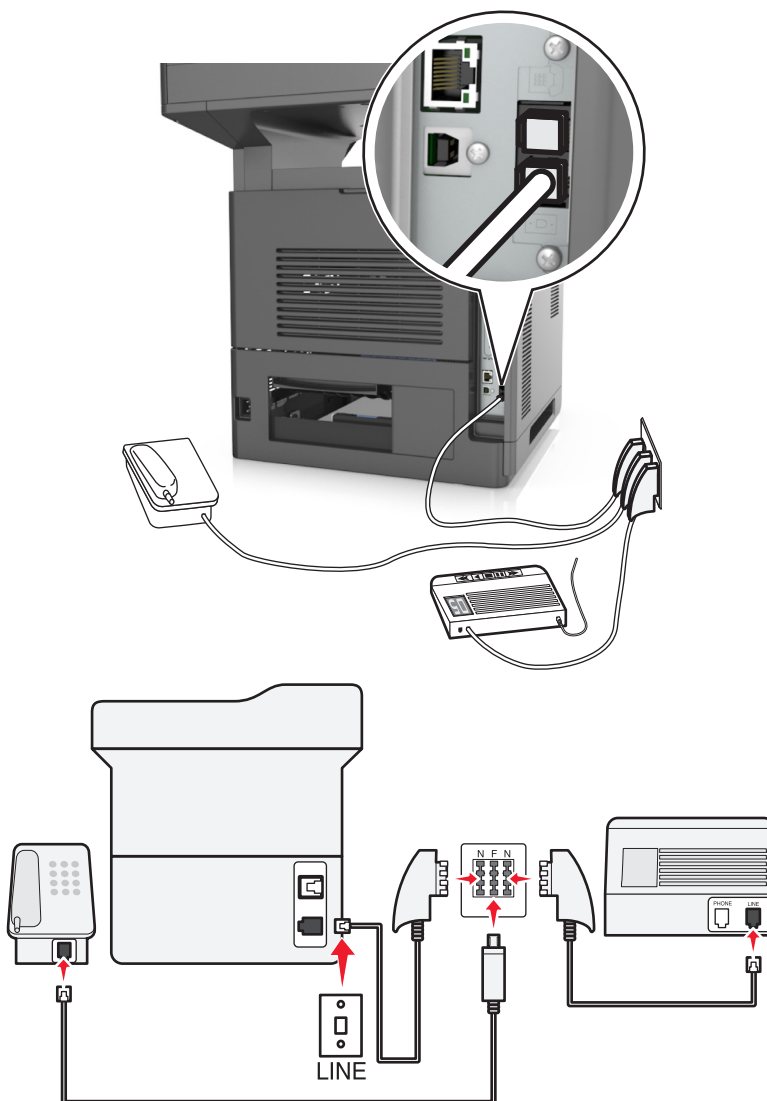

- 1 Csatlakoztassa a nyomtatóhoz mellékelt telefonkábel egyik végét a nyomtató  portjához.
- 2 Csatlakoztassa a telefonkábel másik végét az RJ-11 adapterhez, majd dugja az adaptert egy N portba.
- 3 Ha csatlakoztatni szeretne egy telefont és üzenetrögzítőt ugyanehhez a fali aljzathoz, csatlakoztassa őket az ábrán látható módon.

**Megjegyzés:** Az adaptercsatlakozót *ne* húzza ki a nyomtató  portjából, ha a készüléket soros vagy kaskád telefonrendszerhez csatlakoztatja.

## Előfizetés a megkülönböztető csengetési szolgáltatásra

A megkülönböztető csengetési szolgáltatásra a telefonszolgáltatónál lehet előfizetni. A szolgáltatás segítségével egy telefonvonallal több telefonszámot használhat, ahol az egyes telefonszámokhoz eltérő csengetés tartozik. Ez a fax- és hanghívások megkülönböztetéséhez lehet hasznos. Ha előfizet a megkülönböztetési csengetési szolgáltatásra, a berendezés csatlakoztatásához tegye a következőket:

- 1 Csatlakoztassa a nyomtatóhoz mellékelt telefonkábel egyik végét a nyomtató LINE csatlakozójához .
- 2 A telefonkábel másik végét csatlakoztassa működőképes fali telefonaljzathoz.

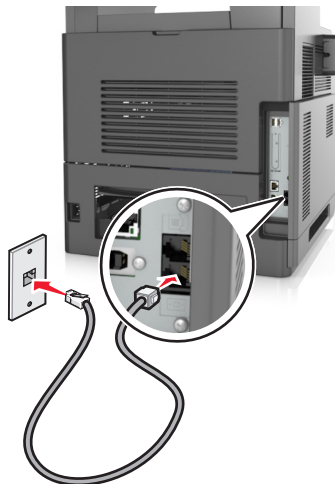

- 3 Módosítsa a megkülönböztető csengetés beállítását a nyomtató kiválasztott válaszcsengetésének megfelelően:

**Megjegyzés:** A megkülönböztető csengetések gyári alapértelmezett beállítása a Bekapcsolva. Beállítja, hogy a nyomtató egy-, két-, illetve háromcsengetéses mintával fogadja a hívásokat.

- a Lépjen a kezdőképernyőről a következő elemhez:



>Beállítások >Faxbeállítások >Analog fax beállítása >Válasz bekapcsolva

- b Válassza ki a módosítani kívánt minta beállítását, majd érintse meg a **Küldés** elemet.

## Kimenő faxon szereplő név és szám beállítása

- 1 Nyisson meg egy webböngészőt, és írja be a nyomtató IP-címét a címmezőbe.

### Megjegyzések:

- Tekintse meg a nyomtató IP-címét a nyomtató főképernyőjén. Az IP-cím számok négyelemű, pontokkal elválasztott halmaza, például 123.123.123.123.
- Ha használ proxykiszolgálót, átmenetileg tiltsa le a weboldal megfelelő betöltése érdekében.

- 2 Kattintson a **Beállítások > Faxbeállítások > Analog fax beállítása** lehetőségre.
- 3 A Faxnév mezőben adja meg a kimenő faxokra nyomtatandó nevet.
- 4 A Faxszám mezőben adja meg a nyomtató faxszámát.
- 5 Kattintson a **Küldés** gombra.

## A dátum és az idő beállítása

Beállíthatja a dátumot és az időt, így az felkerül minden elküldött faxra.

- 1 Nyisson meg egy webböngészőt, és írja be a nyomtató IP-címét a címezőbe.

### Megjegyzések:

- Tekintse meg a nyomtató IP-címét a nyomtató főképernyőjén. Az IP-cím számok négyelemű, pontokkal elválasztott halmaza, például 123.123.123.123.
- Ha használ proxykiszolgálót, átmenetileg tiltsa le a weboldal megfelelő betöltése érdekében.

- 2 Kattintson a **Biztonság** > **Dátum és idő beállítása** lehetőségre.

- 3 A Dátum és idő kézi beállítása mezőben adja meg az aktuális dátumot és időt.

- 4 Kattintson a **Küldés** gombra.

**Megjegyzés:** Ajánlott a hálózati idő használata.

## A nyomtató konfigurálása a nyári időszámítás követésére

A nyomtató beállítható úgy, hogy automatikusan átálljon a nyári időszámításra. Ehhez tegye a következőket:

- 1 Nyisson meg egy webböngészőt, és írja be a nyomtató IP-címét a címezőbe.

### Megjegyzések:

- Tekintse meg a nyomtató IP-címét a nyomtató főképernyőjén. Az IP-cím számok négyelemű, pontokkal elválasztott halmaza, például 123.123.123.123.
- Ha használ proxykiszolgálót, átmenetileg tiltsa le a weboldal megfelelő betöltése érdekében.

- 2 Kattintson a **Biztonság** > **Dátum és idő beállítása** lehetőségre.

- 3 Jelölje be a **Nyári időszámítás automatikus követése** jelölőnégyzetet, majd az Egyéni időzóna beállítása részben adja meg a nyári időszámítás (DST) kezdő és befejező dátumát.

- 4 Kattintson a **Küldés** gombra.

## Faxküldés

A nyomtató segítségével faxot e-mail üzenetben akár több címzettnek is elküldhet különböző módon. beírhatja az e-mail címet, használhatja az egyik gyorstárcsázó számot, illetve választhat e-mail címet a címjegyzékből. Használhatja a Több küldése vagy a Saját parancsikon alkalmazást is a nyomtató kezdőképernyőjén. További információkért, lásd: [„A kezdőképernyő-alkalmazások aktiválása” a\(z\) 23. oldalon.](#)

## Fax küldése a kezelőpanel segítségével

- 1 Az eredeti dokumentumot a másolandó oldalával felfelé, a rövidebb élével előre töltse az automatikus lapadagoló tálcájába, vagy helyezze a másolandó oldalával lefelé a lapolvasó üveglapjára.

### Megjegyzések:

- Az automatikus lapadagoló tálcájába ne tegyen képeslapot, fényképet, kisméretű képet, fóliát, fotópapírt vagy vékony papírt (pl. újságkivágást). Ezeket az elemeket helyezze a lapolvasó üvegére

- Az automatikus lapadagoló jelzőfénye akkor kezd világítani, ha a papír megfelelően van betöltve.

**2** Ha az automatikus lapadagoló tálcáját használja, a papírvezetőket igazítsa a dokumentumhoz.

**3** Érintse meg a kezdőképernyőn a **Fax** elemet.

**4** Adja meg a faxszámot vagy egy parancsikont.

**Megjegyzés:** Címzettek hozzáadásához érintse meg a **Következő szám** elemet, majd adja meg a címzett telefonszámát, illetve parancsikon-számát, vagy keresse meg a címjegyzékben.

**5** Válassza a **Faxolás** lehetőséget.

## Faxküldés a számítógéppel

A nyomtató-illesztőprogram faxbeállítása lehetővé teszi, hogy egy nyomtatóhoz küldött nyomtatási feladatot az eszköz faxként elküldjön. A faxolási beállítás úgy működik, mint egy hagyományos faxgép, de a nyomtató vezérlőpanelje helyett a nyomtató-illesztőprogram vezérli.

**1** Nyisson meg egy dokumentumot, és kattintson a **Fájl >Nyomtatás** lehetőségre.

**2** Válassza ki a nyomtatót, majd kattintson a **Tulajdonságok, Jellemzők, Beállítások** vagy **Beállítás** gombra.

**3** Lépjen a következő ponthoz:

**Fax fül >Fax engedélyezése**

**4** Adja meg a címzett vagy címzettek faxszámát a „Faxszám(ok)” mezőben.

**Megjegyzés:** A faxszámokat kézzel vagy a Telefonkönyv szolgáltatás segítségével lehet megadni.

**5** Ha szükséges, adjon meg előtagot a “Tárcsázási előtag” mezőben.

**6** Válassza ki a megfelelő papírméretet és -tájolást.

**7** Ha a faxhoz fedőlapot is kíván csatolni, válassza ki a **Fedőlap küldése a faxszal** lehetőséget, majd adja meg a szükséges információkat.

**8** Kattintson az **OK** gombra.

### Megjegyzések:

- A Fax beállítást csak PostScript illesztőprogrammal vagy az Univerzális faxillesztőprogrammal együtt lehet használni. Ezen illesztőprogramok telepítésével kapcsolatos információkat a *Szoftver és dokumentáció* nevű CD tartalmaz.
- A Fax beállítást használata előtt a Konfiguráció lapon a PostScript illesztőprogram elemnél kell beállítani.
- Ha a **Beállítások kijelzése minden faxolás előtt** jelölőnégyzet be van jelölve, akkor a rendszer mindig felszólítja, hogy ellenőrizze a címzett adatait a fax elküldése előtt. Ha ez a jelölőnégyzet nincs bejelölve, a sorban várakozó dokumentumot a nyomtató automatikusan elküldi faxként, ha Fax lapon az **OK** gombra kattint.

## Fax küldése hivatkozásszám használatával

A faxhivatkozások a telefonon vagy faxkészüléken beállított gyorstárcsázási opciókhoz hasonlóan működnek. Egy hivatkozásszám (1–999) tartalmazhat egy vagy több címzettet.

**1** Az eredeti dokumentumot a másolandó oldalával felfelé, a rövidebb élével előre töltse az automatikus lapadagoló tálcájába, vagy helyezze a másolandó oldalával lefelé a lapolvasó üveglapjára.

**Megjegyzések:**

- Az automatikus lapadagoló tálcájába ne tegyen képeslapot, fényképet, kisméretű képet, fóliát, fotópapírt vagy vékony papírt (pl. újságkivágást). Ezeket az elemeket helyezze a lapolvasó üvegére
- Az automatikus lapadagoló jelzőfénye világítani kezd, ha a papír megfelelően lett betöltve.

- 2 Ha az automatikus lapadagoló tálcáját használja, a papírvezetőket igazítsa a dokumentumhoz.
- 3 A nyomtató kezelőpaneljén nyomja meg a # gombot, majd adja meg a hivatkozási nevet a billentyűzet segítségével.
- 4 Válassza a **Faxolás** lehetőséget.

## Fax küldése a címjegyzék használatával

A címjegyzék lehetővé teszi könyvjelzők és hálózati könyvtárkiszolgálók keresését. A címjegyzék funkció engedélyezésével kapcsolatosan további tájékoztatásért forduljon a rendszergazdához.

- 1 Az eredeti dokumentumot a másolandó oldalával felfelé, a rövidebb élével előre töltse az automatikus lapadagoló tálcájába, vagy helyezze a másolandó oldalával lefelé a lapolvasó üveglapjára.

**Megjegyzések:**

- Az automatikus lapadagoló tálcájába ne tegyen képeslapot, fényképet, kisméretű képet, fóliát, fotópapírt vagy vékony papírt (pl. újságkivágást). Ezeket az elemeket helyezze a lapolvasó üvegére
- Az automatikus lapadagoló jelzőfénye akkor kezd világítani, ha a papír megfelelően van betöltve.

- 2 Ha az automatikus lapadagoló tálcáját használja, a papírvezetőket igazítsa a dokumentumhoz.
- 3 Lépjen a kezdőképernyőről a következő elemhez:

**Fax** >  > írja be a címzett nevét >**Keresés**

**Megjegyzés:** Egyszerre csak egy név kereshető.

- 4 Érintse meg a címzett nevét, majd a **Faxolás** lehetőséget.

## Fax küldése megadott időpontban

- 1 Az eredeti dokumentumot a másolandó oldalával felfelé, a rövidebb élével előre töltse az automatikus lapadagoló tálcájába, vagy helyezze a másolandó oldalával lefelé a lapolvasó üveglapjára.

**Megjegyzések:**

- Az automatikus lapadagoló tálcájába ne tegyen képeslapot, fényképet, kisméretű képet, fóliát, fotópapírt vagy vékony papírt (pl. újságkivágást). Ezeket az elemeket helyezze a lapolvasó üvegére
- Az automatikus lapadagoló jelzőfénye világítani kezd, ha a papír megfelelően lett betöltve.

- 2 Ha az automatikus lapadagoló tálcáját használja, a papírvezetőket igazítsa a dokumentumhoz.

- 3 Lépjen a kezdőképernyőről a következő elemhez:

**Fax** > adja meg a faxszámot >**Beállítások** >**Késleltetett küldés**

**Megjegyzés:** Ha a Faxolási mód Faxkiszolgáló értékre van beállítva, akkor a Késleltetett küldés gomb nem jelenik meg. A továbbításra váró faxok a faxolási sor lehetőségben vannak felsorolva.

4 Adja meg a fax küldésének időpontját, és érintse meg a  gombot.

5 Válassza a **Faxolás** lehetőséget.

**Megjegyzés:** A rendszer beolvassa, majd az ütemezett időpontban elfaxolja a dokumentumot.

## Gyorstárcsázó elem létrehozása

### Faxcél hivatkozás létrehozása a beágyazott webkiszolgáló használatával

Rendeljen hivatkozást egyetlen faxszámhoz vagy faxszámok csoportjához.

1 Nyisson meg egy webböngészőt, és írja be a nyomtató IP-címét a címmezőbe.

#### Megjegyzések:

- Tekintse meg a nyomtató IP-címét a nyomtató főképernyőjén. Az IP-cím számok négyelemű, pontokkal elválasztott halmaza, például 123.123.123.123.
- Ha használ proxykiszolgálót, átmenetileg tiltsa le a weboldal megfelelő betöltése érdekében.

2 Kattintson a **Beállítások > Parancsikonok kezelése > Fax parancsikon beállítása** lehetőségre.

**Megjegyzés:** Lehet, hogy jelszó szükséges. Ha nem rendelkezik azonosítóval és jelszóval, akkor forduljon a rendszergazdához.

3 Gépeljen be egy egyedi nevet a hivatkozásnak, majd írja be a faxszámot.

#### Megjegyzések:

- Többszámos hivatkozás létrehozásához írja be a csoport faxszámait.
- A csoporton belül különítse el az egyes faxszámokat pontosvesszővel (;).

4 Rendeljen hozzá egy hivatkozásszámot.

**Megjegyzés:** Ha a megadott szám már foglalt, akkor másik szám választására fogja kérni a rendszer.

5 Kattintson a **Hozzáadás** lehetőségre.

### Parancsikon létrehozása faxküldéshez a nyomtató kezelőpanelje segítségével

1 Érintse meg a főképernyőn a **Fax** elemet, majd adja meg a faxszámot.

**Megjegyzés:** Faxszámcsoporthoz létrehozásához érintse meg a **Következő szám** elemet, majd adja meg a következő faxszámot.

2 Érintse meg a  ikont.

3 Írjon be egy egyedi parancsikonnevet, majd érintse meg a **Kész** gombot.

4 Ellenőrizze, hogy a parancsikon neve és száma helyes-e, majd érintse meg az **OK** gombot.

**Megjegyzés:** Ha a név vagy a szám hibás, érintse meg a **Mégse** gombot, majd írja be újra az adatokat.

## A faxbeállítások testre szabása

### A fax felbontásának módosítása

- 1 Az eredeti dokumentumot a másolandó oldalával felfelé, a rövidebb élével előre töltse az automatikus lapadagoló tálcájába, vagy helyezze a másolandó oldalával lefelé a lapolvasó üveglapjára.

#### Megjegyzések:

- Az automatikus lapadagoló tálcájába ne tegyen képeslapot, fényképet, kisméretű képet, fóliát, fotópapírt vagy vékony papírt (pl. újságkivágást). Ezeket az elemeket helyezze a lapolvasó üvegére
- Az automatikus lapadagoló jelzőfénye akkor kezd világítani, ha a papír megfelelően van betöltve.

- 2 Ha az automatikus lapadagoló tálcáját használja, a papírvezetőket igazítsa a dokumentumhoz.

- 3 Lépjen a kezdőképernyőről a következő elemhez:

**Faxolás** >> adja meg a faxszámot >> **Beállítások**

- 4 A Felbontás területen a nyilak segítségével módosítsa a felbontást a kívánt értékre.

**Megjegyzés:** Válassza ki a felbontást a leggyorsabb Normál értéktől a legjobb minőséget nyújtó, ám leglassabb Ultrafinom értékig .

- 5 Válassza a **Faxolás** lehetőséget.

### Fax világosítása vagy sötétítése

- 1 Az eredeti dokumentumot a másolandó oldalával felfelé, a rövidebb élével előre töltse az automatikus lapadagoló tálcájába, vagy helyezze a másolandó oldalával lefelé a lapolvasó üveglapjára.

#### Megjegyzések:

- Az automatikus lapadagoló tálcájába ne tegyen képeslapot, fényképet, kisméretű képet, fóliát, fotópapírt vagy vékony papírt (pl. újságkivágást). Ezeket az elemeket helyezze a lapolvasó üvegére
- Az automatikus lapadagoló jelzőfénye akkor kezd világítani, ha a papír megfelelően van betöltve.

- 2 Ha az automatikus lapadagoló tálcáját használja, a papírvezetőket igazítsa a dokumentumhoz.

- 3 Lépjen a kezdőképernyőről a következő elemhez:

**Fax** > adja meg a faxszámot >**Beállítások**

- 4 Állítsa be a fax világosságbeállítását, majd nyomja meg a **Faxolás** gombot.

### Faxnapló megtekintése

- 1 Nyisson meg egy webböngészőt, és írja be a nyomtató IP-címét a címmezőbe.

#### Megjegyzések:

- Tekintse meg a nyomtató IP-címét a nyomtató főképernyőjén. Az IP-cím számok négyelemű, pontokkal elválasztott halmaz, például 123.123.123.123.
- Ha használ proxykiszolgálót, átmenetileg tiltsa le a weboldal megfelelő betöltése érdekében.

- 2 Kattintson a **Beállítások** > **Jelentések** lehetőségre.



3 Kattintson a **Faxolási feladat naplója** vagy a **Faxhívási napló** elemre.

## Kéretlen faxok blokkolása

1 Nyisson meg egy webböngészőt, és írja be a nyomtató IP-címét a címmezőbe.

### Megjegyzések:

- Tekintse meg a nyomtató IP-címét a nyomtató főképernyőjén. Az IP-cím számok négyelemű, pontokkal elválasztott halmaza, például 123.123.123.123.
- Ha használ proxykiszolgálót, átmenetileg tiltsa le a weboldal megfelelő betöltése érdekében.

2 Kattintson a **Beállítások >Faxbeállítások >Analog fax beállítása >Ismeretlen fax blokkolása** lehetőségre.

### Megjegyzések:

- A beállítás segítségével letilthatja az összes olyan bejövő faxot, amely privát hívóazonosítóval rendelkezik vagy amelyhez nem tartozik faxnév.
- A Letiltott faxok listája mezőben adja meg a letiltani kívánt faxállomások telefonszámát vagy faxnevét.

## A faxküldés megszakítása

### Fax törlése az eredeti dokumentumok beolvasása közben

- Az automatikus lapadagoló használata esetén érintse meg a nyomtató kezelőpanelén a **Feladat visszavonása** lehetőséget, amíg a kijelzőn a **Beolvasás** felirat látható.
- A lapolvasó üveglapjának használatakor érintse meg a **Feladat visszavonása** gombot, amíg a kijelzőn a **Beolvasás** vagy a **Következő oldal beolvasása/Feladat befejezése** felirat látható.

### Fax törlése, miután a készülék az eredeti dokumentumokat beolvasta a memóriába

1 A kezdőképernyőn érintse meg a **Cancel Jobs (Feladatok visszavonása)** gombot.

Megjelenik a Cancel Jobs (Feladatok visszavonása) képernyő.

2 Jelölje ki a törölni kívánt feladato(ka)t.

A képernyőn csak három feladat jelenik meg; a lefele mutató nyíl segítségével keresse ki a kívánt feladatot, majd érintse meg a törölni kívánt elemet.

3 Érintse meg a **Delete Selected Jobs (Kijelölt feladatok törlése)** gombot.

Megjelenik a Kijelölt feladatok törlése képernyő, törlődnek a kiválasztott feladatok, majd újra megjelenik a kezdőképernyő.

## Faxok tartása és továbbítása

### Faxok tartása

A beállítás segítségével a beérkezett faxok a tartás megszüntetéséig tarthatók. A tartás megszüntetése történhet kézzel vagy automatikusan egy előre meghatározott időpontban.

- 1 Nyisson meg egy webböngészőt, és írja be a nyomtató IP-címét a címmezőbe.

#### Megjegyzések:

- Tekintse meg a nyomtató IP-címét a nyomtató főképernyőjén. Az IP-cím számok négyelemű, pontokkal elválasztott halmaza, például 123.123.123.123.
- Ha használ proxykiszolgálót, átmenetileg tiltsa le a weboldal megfelelő betöltése érdekében.

- 2 Kattintson a **Beállítások > Faxbeállítások > Analóg fax beállítása > Faxok tartása** lehetőségre.

- 3 A Várakozó fax mód menüben válasszon a következő lehetőségek közül:

- **Ki**
- **Mindig bekapcsolva**
- **Kézi**
- **Scheduled (Ütemezett)**

- 4 Ha az Ütemezett lehetőséget választotta, folytassa a következő lépésekkel:

- a Kattintson a **Faxtartás ütemezése** lehetőségre.
- b A Művelet menüből válassza a **Faxok tartása** elemet.
- c Az Idő menüben válassza ki azt az időpontot, amikor a faxok visszatartását fel kívánja oldani.
- d A Nap(ok) menüben válassza ki azt a napot, amikor a faxok visszatartását fel kívánja oldani.

- 5 Kattintson a **Hozzáadás** lehetőségre.

### Fax továbbítása

Ezzel a funkcióval a beérkezett faxok kinyomtathatók és továbbíthatók egy faxszámra, e-mail címre, FTP-helyre vagy LDSS-kiszolgálóra.

- 1 Nyisson meg egy webböngészőt, és írja be a nyomtató IP-címét a címmezőbe.

#### Megjegyzések:

- Tekintse meg a nyomtató IP-címét a nyomtató főképernyőjén. Az IP-cím számok négyelemű, pontokkal elválasztott halmaza, például 123.123.123.123.
- Ha használ proxykiszolgálót, átmenetileg tiltsa le a weboldal megfelelő betöltése érdekében.

- 2 Kattintson a **Beállítások > Faxbeállítások** lehetőségre.

- 3 A Fax továbbítása menüben jelölje ki a **Nyomatás, Nyomatás és továbbítás** vagy **Továbbítás** lehetőséget.

- 4 A "Továbbítás ide" menüből válassza a **Faxolás, E-mail, FTP, LDSS** vagy **eSF** lehetőséget.

5 A „Továbbítás parancsikont” mezőben adja meg azt a parancsikont, ahová a faxot továbbítani szeretné.

**Megjegyzés:** A számnak érvényesnek kell lennie a „Továbbítás ide:” menüben kiválasztott beállításhoz.

6 Kattintson a **Küldés** gombra.

## A faxolási lehetőségek bemutatása

### Tartalom

Ezzel az opcióval megadhatja az eredeti dokumentum típusát és forrását.

Az alábbi tartalomtípusok közül választhat:

- **Grafika:** Az eredeti dokumentum többnyire üzleti jellegű grafikákat tartalmaz, mint például kördiagramok, oszlopdiagramok és animációk.
- **Fotó:** Az eredeti dokumentum főleg fényképekből vagy képekből áll.
- **Szöveg:** Az eredeti dokumentum többnyire szövegből vagy vonalas rajzból áll.
- **Szöveg/Fotó:** Az eredeti dokumentum szöveg, grafika és fényképek keveréke.

Az alábbi tartalomforrások közül választhat:

- **Monokróm lézer:** Az eredeti dokumentumot monokróm lézernyomtatóval nyomtatták ki.
- **Színes lézer:** Az eredeti dokumentumot színes lézernyomtatóval nyomtatták ki.
- **Tintasugaras:** Az eredeti dokumentumot tintasugaras nyomtatóval nyomtatták ki.
- **Magazin:** Az eredeti dokumentum egy magazinból származik.
- **Újság:** Az eredeti dokumentum egy újságból származik.
- **Egyéb:** Az eredeti dokumentumot alternatív vagy ismeretlen nyomtatóval nyomtatták ki.
- **Fotó/Film:** Az eredeti dokumentum filmről származó fénykép.
- **Sajtó:** Az eredeti dokumentum nyomdában készült.

### Felbontás

Ezzel a beállítással módosíthatja a fax kimeneti minőségét. A képfelbontás növelésével nő a fájl mérete és az eredeti dokumentum beszkeneléséhez szükséges idő. A képfelbontás csökkentésével csökken a fájl méret.

Válasszon egyet az alábbiak közül:

- **Normál:** Legtöbb dokumentum faxolásakor használható.
- **Finom 200 dpi:** Kisméretű elemeket tartalmazó dokumentumok faxolásakor használható.
- **Szuperfinom 300 dpi:** Apró részleteket tartalmazó dokumentumok faxolásakor használható.
- **Ultrafinom 600 dpi:** Képeket vagy fényképeket tartalmazó dokumentumok faxolásakor használható.

### Sötétség

A beállítás segítségével megadható, hogy az eredeti dokumentumhoz képest mennyire legyenek világosak vagy sötétek a faxok.

## Oldalbeállítás

Ez a beállítás lehetővé teszi az alábbi beállítások módosítását:

- **Oldalak (kétoldalas):** Megadja, hogy az eredeti dokumentum a papír csak egyik vagy mindkét oldalára kerüljön-e a nyomtatáskor. Azt is meghatározza, hogy mit kell beolvasni a fax tartalmához.
- **Tájolás:** Megadja az eredeti dokumentum tájolását, majd a tájolásnak megfelelően módosítja az oldalak beállítását (kétoldalas) és a kötési beállításokat.
- **Kötés:** Megadja, hogy az eredeti dokumentum a hosszú vagy a rövid oldalán legyen-e kötve.

## Előkép beolvasása

Ezzel a beállítással megjelenítheti a kép első oldalát, mielőtt belevenné a faxba. Az első oldal beolvasása után a rendszer felfüggeszti a beolvasást, és megjelenik egy előnézetkép.

**Megjegyzés:** Ez a lehetőség csak akkor jelenik meg, ha a nyomtató-merevlemez telepítve van.

## Későbbi küldés

Ez a beállítás lehetővé teszi, hogy a faxot egy későbbi időpontban vagy napon küldje el.

## Speciális beállítások használata

Válasszon az alábbi beállítások közül:

- **Speciális képkötés:** Ezzel a beállítással korrigálhatja a Háttér eltávolítása, Színegyensúly, Színkiesés, Kontraszt, Tükörkép, Negatív kép, Beolvasás széltől szélíg, Árnyék részletei, Élesség és Hőmérséklet beállításokat a dokumentum faxon való elküldését megelőzően.
- **Egyéni feladat:** Ezzel a beállítással több nyomtatási feladatból egyetlen feladatot hozhat létre.
- **Szél törlése:** Eltávolíthatók a dokumentum szélén található elkenődött részek vagy jelölések. Megadhatja, hogy a program a papír mind a négy oldalán egyenlő területet töröljön, illetve kiválaszthat egy adott szélt is. A Szél törlése beállítás segítségével a kijelölt területen minden törlődik, azaz a beolvasásból ezen a területen semmi sem marad meg.
- **Átviteli napló:** Ezzel a beállítással kinyomtathatja az átviteli naplót vagy az átviteli hibák naplóját.
- **Többlapos érzékelő:** Észleli, ha az automatikus lapadagoló egyszerre egynél több papírt vesz fel, és hibaüzenetet jelenít meg.

**Megjegyzés:** Ezt a beállítást nem minden nyomtatómodell támogatja.

# Beolvasás

## A Beolvasás hálózatba használata

A Beolvasás hálózatba funkcióval beolvashat dokumentumokat a rendszergazda által megadott hálózati célhelyekre. Miután a hálózaton megtörtént a célhelyek (megosztott hálózati mappák) létrehozása, az alkalmazás telepítése során telepíteni és konfigurálni kell az alkalmazást a megfelelő nyomtatón a beágyazott webkiszolgáló segítségével. További információkért, lásd: [„A Beolvasás hálózatba funkció beállítása” a\(z\) 25. oldalon.](#)

## Szkennelés FTP címre

Automatikus lapadagoló	Lapolvasó üveglapja
 <p>Használja az ADF-et többoldalas dokumentumokhoz, beleértve a kétoldalas dokumentumokat is.</p>	 <p>Egyetlen oldalból álló dokumentumok, könyvoldalak, kisméretű anyagok (például képeslapok vagy fényképek), valamint fólia, fotópapír vagy vékony papír (például újságkivágások) beolvasásához használja a lapolvasó üveglapját.</p>

A szkennel segítségével közvetlenül az FTP (File Transfer Protocol) kiszolgálóra szkennelheti be a dokumentumokat. Egyszerre csak egy FTP címre lehet adatokat küldeni.

Ha a rendszertámogatást nyújtó szakemberek már beállították az FTP célt, akkor a cél neve elérhető lesz szám parancsikonként, ill. az megjelenik a fogadott munkák ikonhoz tartozó profil alatt. Az FTP cél lehet egy másik PostScript nyomtató is; pl. ha egy színes dokumentumot szkennelnek be és azt egy színes nyomtatóra küldik el.

## Gyorstárcsázó elem létrehozása

Ahelyett, hogy minden alkalommal be kelljen írnia a teljes FTP-címet a készülék kezelőpaneljén, amikor valamilyen dokumentumot szeretne küldeni egy FTP-szerverre, létrehozhat egy állandó FTP-célhelyet, amelyhez hozzárendelhet gyorstárcsázási számot. Kétféleképpen hozhat létre gyorstárcsázási számot: a beágyazott webkiszolgáló használatával, illetve a nyomtató kezelőpaneljének használatával.

## FTP parancsikon létrehozása a beépített web kiszolgálóval

- 1 Nyisson meg egy webböngészőt, és írja be a nyomtató IP-címét a címezőbe.

**Megjegyzések:**

- Tekintse meg a nyomtató IP-címét a nyomtató főképernyőjén. Az IP-cím számok négyelemű, pontokkal elválasztott halmaza, például 123.123.123.123.
- Ha használ proxykiszolgálót, átmenetileg tiltsa le a weboldal megfelelő betöltése érdekében.

**2** Lépjen a következő ponthoz:

**Beállítások** > Egyéb beállítások terület > **Parancsikonok kezelése** > **FTP parancsikon beállítása**

**3** Adja meg a megfelelő adatokat.

**Megjegyzés:** Lehet, hogy jelszó szükséges. Ha nem rendelkezik azonosítóval és jelszóval, akkor forduljon a rendszergazdához.

**4** Adjon meg egy parancsikon-számot.

**Megjegyzés:** Ha a megadott szám már foglalt, akkor másik szám választására fogja kérni a rendszer.

**5** Kattintson a **Hozzáadás** lehetőségre.

**FTP-parancsikon létrehozása a nyomtató kezelőpanelje segítségével**

**1** Lépjen a kezdőképernyőről a következő elemhez:

**FTP** > **FTP** > írja be az FTP-címet >  > adjon nevet a parancsikonnak > **Kész**

**2** Ellenőrizze, hogy a parancsikon neve és száma helyes-e, majd érintse meg az **OK** gombot.

**Megjegyzések:**

- Ha a név vagy a szám hibás, érintse meg a **Mégse** gombot, majd írja be újra az adatokat.
- Ha a megadott szám már foglalt, akkor másik szám választására fogja kérni a rendszer.

**Szkennelés FTP címre**

A nyomtató segítségével a beolvasott dokumentumokat FTP-címre küldheti különböző módon. Beírhatja az FTP-címet, használhatja az egyik gyorstár császó számot, illetve a címjegyzéket. Használhatja a Több küldése, Beolvasás hálózatra vagy a Saját parancsikon alkalmazást is a nyomtató kezdőképernyőjén. További információért, lásd: [„A kezdőképernyő-alkalmazások aktiválása” a\(z\) 23. oldalon.](#)

**Beolvasás FTP-címre a nyomtató kezelőpanelje segítségével**

**1** Az eredeti dokumentumot a másolandó oldalával felfelé, a rövidebb élével előre töltse az automatikus lapadagoló tálcájába, vagy helyezze a másolandó oldalával lefelé a lapolvasó üveglapjára.

**Megjegyzések:**

- Az automatikus lapadagoló tálcájába ne tegyen képeslapot, fényképet, kisméretű képet, fóliát, fotópapírt vagy vékony papírt (pl. újságkivágást). Ezeket az elemeket helyezze a lapolvasó üvegére
- Az automatikus lapadagoló jelzőfénye akkor kezd világítani, ha a papír megfelelően van betöltve.

**2** Ha az automatikus lapadagoló tálcáját használja, a papírvezetőket igazítsa a dokumentumhoz.

**3** Lépjen a következő elemhez a nyomtató kezelőpaneljén:

**FTP** > **FTP** > írja be az FTP-címet > **Kész** > **Küldés**

## Szkennelés FTP címre hivatkozásszám segítségével

- 1 Az eredeti dokumentumot a másolandó oldalával felfelé, a rövidebb élével előre töltse az automatikus lapadagoló tálcájába, vagy helyezze a másolandó oldalával lefelé a lapolvasó üveglapjára.

### Megjegyzések:

- Az automatikus lapadagoló tálcájába ne tegyen képeslapot, fényképet, kisméretű képet, fóliát, fotópapírt vagy vékony papírt (pl. újságkivágást). Ezeket az elemeket helyezze a lapolvasó üvegére
- Az automatikus lapadagoló jelzőfénye akkor kezd világítani, ha a papír megfelelően van betöltve.

- 2 Ha az automatikus lapadagoló tálcáját használja, a papírvezetőket igazítsa a dokumentumhoz.
- 3 A nyomtató kezelőpaneljén nyomja meg a # gombot, majd adja meg az FTP hivatkozási számot.
- 4 Érintse meg a  >Küldés gombot.

## Beolvasás FTP-re a címjegyzék segítségével

- 1 Az eredeti dokumentumot a másolandó oldalával felfelé, a rövidebb élével előre töltse az automatikus lapadagoló tálcájába, vagy helyezze a másolandó oldalával lefelé a lapolvasó üveglapjára.

### Megjegyzések:

- Az automatikus lapadagoló tálcájába ne tegyen képeslapot, fényképet, kisméretű képet, fóliát, fotópapírt vagy vékony papírt (pl. újságkivágást). Ezeket az elemeket helyezze a lapolvasó üvegére
- Az automatikus lapadagoló jelzőfénye akkor kezd világítani, ha a papír megfelelően van betöltve.

- 2 Ha az automatikus lapadagoló tálcáját használja, a papírvezetőket igazítsa a dokumentumhoz.
- 3 Lépjen a kezdőképernyőről a következő elemhez:

FTP >FTP >  > írja be a címzett nevét >Keresés

- 4 Érintse meg a címzett nevét.

**Megjegyzés:** További címzettek kereséséhez érintse meg az **Új keresés** lehetőséget, majd írja be a következő címzett nevét.

- 5 Érintse meg a  >Küldés gombot.

## Beolvasás számítógépre vagy flash-meghajtóra

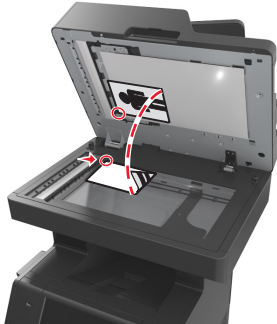
Automatikus lapadagoló	Lapolvasó üveglapja
 <p>Használja az ADF-et többoldalas dokumentumokhoz, beleértve a kétoldalas dokumentumokat is.</p>	 <p>Egyetlen oldalról álló dokumentumok, könyvoldalak, kisméretű anyagok (például képeslapok vagy fényképek), valamint fólia, fotópapír vagy vékony papír (például újságkivágások) beolvasásához használja a lapolvasó üveglapját.</p>

A lapolvasó lehetővé teszi a beolvasást közvetlenül számítógépre vagy flash-meghajtóra. Ahhoz, hogy a PC-re szkennelés lehetőség által beolvasott képeket fogadni tudja, a számítógépnek nem kell közvetlenül a nyomtatóhoz csatlakoztatnia. A beolvasott dokumentumot hálózaton keresztül is a számítógépre továbbíthatja. Ehhez nem kell mást tennie, mint beolvasási profilt létrehoznia a számítógépen, majd a profilt letöltenie a nyomtatóra.

## Beolvasás számítógépre az Embedded Web Server segítségével

- 1 Nyisson meg egy webböngészőt, és írja be a nyomtató IP-címét a címmezőbe.

### Megjegyzések:

- Tekintse meg a nyomtató IP-címét a nyomtató főképernyőjén. Az IP-cím számok négyelemű, pontokkal elválasztott halmaza, például 123.123.123.123.
- Ha használ proxykiszolgálót, átmenetileg tiltsa le a weboldal megfelelő betöltése érdekében.

- 2 Kattintson a **Beolvasási profil** > Beolvasási profil létrehozása **elemre**.
- 3 Válassza a szkennelési beállításokat, majd kattintson a **Next (Tovább)** gombra.
- 4 Válasszon egy helyet a számítógépen, ahová a szkennelt képet menteni kívánja.
- 5 Adja meg a szkennelés nevét és egy felhasználónevet.

**Megjegyzés:** A szkennelés neve az, ami a szkennelési profil listában a kijelzőn látható.

- 6 Kattintson a **Küldés** gombra.

**Megjegyzés:** Egy hivatkozási számot a rendszer automatikusan hozzárendel, amikor a **Küldés** gombra kattint. Ezt a parancsikon-számot használhatja a dokumentumok beolvasásakor.

- 7 Tekintse át a Beolvasási profil képernyőn található utasításokat.
  - a Az eredeti dokumentumot a másolandó oldalával felfelé, a rövidebb élével előre töltsé az automatikus lapadagoló tálcájába, vagy helyezze a másolandó oldalával lefelé a lapolvasó üveglapjára.



**Megjegyzések:**

- Az automatikus lapadagoló tálcájába ne tegyen képeslapot, fényképet, kisméretű képet, fóliát, fotópapírt vagy vékony papírt (pl. újságkivágást). Ezeket az elemeket helyezze a lapolvasó üvegére
  - Az automatikus lapadagoló jelzőfénye világítani kezd, ha a papír megfelelően lett betöltve.
- b** Ha az automatikus lapadagoló tálcáját használja, a papírvezetőket igazítsa a dokumentumhoz.
- c** Tegye az alábbiak valamelyikét:
- Nyomja meg a # gombot, majd a billentyűzeten adja meg a parancsikon-számot.
  - Lépjen a kezdőképernyőről a következő elemhez:  
**Várakozó feladatok >Profilok >** válassza ki a hivatkozást a listáról

**Megjegyzés:** A lapolvasó beolvassa a dokumentumot, majd elküldi azt megadott mappába.

**8** Tekintse meg a fájlt a számítógépen.

**Megjegyzés:** A kimeneti fájlt a rendszer elmentette a megadott helyre, vagy elindította a megadott programban.

## A Beolvasás számítógépre funkció beállítása

**Megjegyzések:**

- Ez a funkció csak Windows Vista vagy újabb operációs rendszer esetén használható.
- Győződjön meg róla, hogy a számítógép és a nyomtató ugyanahhoz a hálózathoz csatlakozik.

**1** Nyissa meg a nyomtatók mappát, majd válassza ki a nyomtatót.

**Megjegyzés:** Ha a nyomtató nem szerepel a listában, adja hozzá.

**2** Nyissa meg a nyomtatóbeállításokat, majd szükség szerint módosítsa a beállításokat.

**3** A kezelőpanelen érintse meg a **Beolvasás számítógépre** elemet > válassza ki a megfelelő beolvasási beállítást >**Küldés**.

## Beolvasás flash-meghajtóra

**1** Az eredeti dokumentumot a másolandó oldalával felfelé, a rövidebb élével előre töltsé az automatikus lapadagoló tálcájába, vagy helyezze a másolandó oldalával lefelé a lapolvasó üveglapjára.

**Megjegyzések:**

- Az automatikus lapadagoló tálcájába ne tegyen képeslapot, fényképet, kisméretű képet, fóliát, fotópapírt vagy vékony papírt (pl. újságkivágást). Ezeket az elemeket helyezze a lapolvasó üvegére
- Az automatikus lapadagoló jelzőfénye akkor kezd világítani, ha a papír megfelelően van betöltve.

**2** Ha az automatikus lapadagoló tálcáját használja, a papírvezetőket igazítsa a dokumentumhoz.

**3** Dugja be a flash-meghajtót a nyomtató előlapján lévő USB-portba.

**Megjegyzés:** Megjelenik az USB-meghajtó kezdőképernyője.

**4** Válassza ki a célmappát, majd érintse meg a **Beolvasás USB-meghajtóra** elemet.

**Megjegyzés:** A nyomtató 30 másodperc inaktivitás után visszatér a kezdőképernyőre.

**5** Módosítsa a beolvasási beállítást, majd érintse meg a **Beolvasás** lehetőségét.

## A faxolási beállítások bemutatása

### FTP

Ez a beállítás lehetővé teszi az IP-cím megadását az FTP-célhoz.

**Megjegyzés:** Az IP-cím számok négyelemű, pontokkal elválasztott halmaza, például 123.123.123.123.

### Fájlnév

Ezzel a beállítással megadhatja a kép fájlnevét.

### Mentés parancsikonként

Ez a beállítás lehetővé teszi az aktuális beállítások mentését parancsikonként, egy parancsikonnév hozzárendelésével.

**Megjegyzés:** Ezzel a beállítással a rendszer automatikusan a soron levő parancsikonszámot rendeli hozzá.

### Eredeti méret

A beállítás segítségével megadhatja a beolvasni kívánt dokumentum papírméretét. Ha eredeti méretnek vegyes méretet állít be, akkor többféle papírméretből álló dokumentumot olvashat be (letter- és legal-méretű papírok).

### Küldés módja

Ezzel a beállítással megadhatja a kimeneti képtípust.

Válasszon egyet az alábbiak közül:

- **PDF:** Egyetlen, többoldalas fájlt hoz létre.
- **Secure PDF:** Titkosított PDF-fájlt hoz létre, amely a fájl tartalmát megvédi a jogosulatlan hozzáféréssel szemben.
- **TIFF:** Egy vagy több fájlt hoz létre. Ha a többoldalas TIFF lehetőség ki van kapcsolva, akkor TIFF formátum esetén minden oldal külön fájlba kerül. A fájl méret többnyire nagyobb a megfelelő JPEG formátumnál.
- **JPEG:** Az eredeti dokumentum minden egyes oldalához külön fájlt hoz létre.
- **XPS:** Egyetlen, többoldalas XPS-fájlt hoz létre.

### Felbontás

Ezzel a beállítással módosíthatja a fájl kimeneti minőségét. A képfelbontás növelésével nő a fájl mérete és az eredeti dokumentum beszkenyeléséhez szükséges idő. A képfelbontás csökkentésével csökken a fájl méret.

### Sötétség

A beállítás segítségével megadható, hogy az eredeti dokumentumhoz képest mennyire legyenek világosak vagy sötétek a beolvasott dokumentumok.

## Oldalbeállítás

Ez a beállítás lehetővé teszi az alábbi beállítások módosítását:

- **Oldalak (kétoldalas):** Megadja, hogy az eredeti dokumentum a papír egyik vagy mindkét oldalára kerüljön-e a nyomtatáskor.
- **Tájolás:** Megadja az eredeti dokumentum tájolását, majd a tájolásnak megfelelően módosítja az oldalak beállítását (kétoldalas) és a kötési beállításokat.
- **Kötés:** Megadja, hogy az eredeti dokumentum a hosszú vagy a rövid oldalán legyen-e kötve.

## Tartalom

Ezzel a beállítással beállíthatja az eredeti dokumentum típusát és forrását.

Az alábbi tartalomtípusok közül választhat:

- **Grafika:** Az eredeti dokumentum többnyire üzleti jellegű grafikákat tartalmaz, mint például kördiagramok, oszlopdigramok és animációk.
- **Fotó:** Az eredeti dokumentum főleg fényképekből vagy képekből áll.
- **Szöveg:** Az eredeti dokumentum többnyire szövegből vagy vonalas rajzból áll.
- **Szöveg/Fotó:** Az eredeti dokumentum szöveg, grafika és fényképek keveréke.

Az alábbi tartalomforrások közül választhat:

- **Monokróm lézer:** Az eredeti dokumentumot monokróm lézernyomtatóval nyomtatták ki.
- **Színes lézer:** Az eredeti dokumentumot színes lézernyomtatóval nyomtatták ki.
- **Tintasugaras:** Az eredeti dokumentumot tintasugaras nyomtatóval nyomtatták ki.
- **Magazin:** Az eredeti dokumentum egy magazinból származik.
- **Újság:** Az eredeti dokumentum egy újságból származik.
- **Egyéb:** Az eredeti dokumentumot alternatív vagy ismeretlen nyomtatóval nyomtatták ki.
- **Fotó/Film:** Az eredeti dokumentum filmről származó fénykép.
- **Sajtó:** Az eredeti dokumentum nyomdában készült.

## Előkép beolvasása

Ezzel a beállítással megtekintheti a kép első oldalát, mielőtt elhelyezné a fájlba. Az első oldal beolvasása után a rendszer felfüggeszti a beolvasást, és megjelenik egy előnézetkép.

**Megjegyzés:** Ez a beállítás csak akkor jelenik meg, ha formázott, működő nyomtató-merevlemez van telepítve.

## Speciális beállítások használata

Válasszon az alábbi beállítások közül:

- **Speciális képalkotás:** Ezzel a beállítással korrigálhatja a Háttér eltávolítása, Színegyensúly, Színkiesés, Kontraszt, Tükrökép, JPEG minőség, Negatív kép, Beolvasás szélről szélre, Árnyék részletei, Élesség és Hőmérséklet beállításokat a dokumentum beolvasását megelőzően.
- **Egyéni feladat:** Ezzel a beállítással több nyomtatási feladatból egyetlen feladatot hozhat létre.

- **Szél törlése:** Eltávolíthatók a dokumentum szélén található elkenődött részek vagy jelölések. Megadhatja, hogy a program a papír mind a négy oldalán egyenlő területet töröljön, illetve kiválaszthat egy adott szélt is. A Szél törlése beállítás segítségével a kijelölt területen minden törlődik, azaz a beolvasásból ezen a területen semmi sem marad meg.
- **Átviteli napló:** Ezzel a beállítással kinyomtathatja az átviteli naplót vagy az átviteli hibák naplóját.
- **Többlapos érzékelő:** Észleli, ha az automatikus lapadagoló egyszerre egynél több papírt vesz fel, és hibaüzenetet jelenít meg.

**Megjegyzés:** Ezt a beállítást nem minden nyomtatómodell támogatja.

# A nyomtató menüinek ismertetése

## Menülista

Papír menü	Jelentések	Network/Ports (Hálózat/portok)	Biztonság
Alapértelmezett forrás	Menübeállítások oldal	Aktív NIC	Biztonsági beállítások szerkesztése
Papírméret/-típus	Készülékstatisztika	Szabványos hálózat <sup>1</sup>	Egyéb biztonsági beállítások
MP konfigurálása	Hálózatbeállítási oldal	Szabványos USB	Bizalmas nyomtatás
Csereméret	[x] hálózatbeállítási oldal	Párhuzamos [x]	Ideiglenes adatfájlok törlése
Papírfelület	Parancsikonlista	Soros [x]	Biztonsági ellenőrzési napló
Papírsúly	Faxfeladatnapló	SMTP-beállítás	Dátum és idő beállítása
Papírbetöltés	Faxhívási napló		
Egyéni típusok	Másolási parancsikonok		
Egyéni nevek	E-mail parancsikonok		
Egyéni lapolvasási méretek	Faxolási parancsikonok		
Egyéni tálcanevek	FTP-parancsikonok		
Általános beállítás	Profilok lista		
Tároló beállítás	Betűtípusok nyomtatása		
	Könyvtár nyomtatása		
	Nyomtatási bemutató		
	Asset Report (Készletjelentés)		
Beállítások	Súgó	Parancsik. kezel.	Opciók kártya menü <sup>2</sup>
Általános beállítások	Összes útmutató nyomtatása	Faxolási parancsikonok	Megjelenik a telepített DLE-k (letöltési emulátorok) listája.
Másolási beállítások	Másolási útmutató	E-mail parancsikonok	
Faxbeállítások	E-mail küldési útmutató	FTP-parancsikonok	
E-mail beállítások	Faxolási útmutató	Másolási parancsikonok	
FTP-beállítások	FTP-útmutató	Profil-parancsikonok	
Flash-meghajtó menü	Nyomtatási hibák útmutatója		
Nyomtatási beállítások	Információs útmutató		

<sup>1</sup> A nyomtató beállításának függvényeként ez a menü Szabványos hálózatként vagy [x] hálózatként jelenik meg.

<sup>2</sup> Ez a menü csak akkor jelenik meg, ha egy vagy több DLE telepítve van.

## Papír menü

### Alapértelmezett forrás menü

Elem	Funkció
<b>Alapértelmezett forrás</b> [x]. tálca Többcélú adagoló Kézi papír Manuális borítékadagolás	Alapértelmezett papírforrás beállítása mindegyik nyomtatási feladathoz.  <b>Megjegyzések:</b> <ul style="list-style-type: none"> <li>• A gyári alapértelmezett érték az 1. tálca (normál tálca).</li> <li>• A Papír menüben az MP-adagoló konfigurálása lehetőséget Kazetta értékre kell állítani, hogy a Többcélú adagoló menüelemként megjelenjen.</li> <li>• Ha két tálcán is ugyanolyan méretű és típusú papír található, és a tálcákhoz ugyanaz a beállítás van megadva, a tálcák automatikusan össze lesznek kapcsolva. Ha az egyik tálca kiürül, a nyomtató a csatolt tálcából vesz papírt.</li> </ul>

### Az MP konfigurálása menü

Menüpont	Funkció
<b>MP konfigurálása</b> Kazetta Manuális Első	Meghatározza, hogy a nyomtató mikor válassza a papírt a többcélú adagolóból.  <b>Megjegyzések:</b> <ul style="list-style-type: none"> <li>• A gyári alapbeállítás a Kazetta. A Kazetta a többcélú adagolót állítja be automatikus papírforrásként.</li> <li>• A Kézi csak a kézi adagolású nyomtatási feladatoknál állítja be a többcélú adagolót.</li> <li>• Az Első a többcélú adagolót állítja be elsődleges papírforrásként.</li> </ul>

## Papírméret/Papírtípus menü

Elem	Funkció
<p><b>[x]. tálca mérete</b></p> <p>A4 A5 A6 JIS-B5 Letter Legal Executive Oficio (Mexico) Folio Statement Universal 7 3/4 boríték 9 boríték 10 boríték DL boríték C5 boríték B5 boríték Egyéb boríték</p>	<p>Megadhatja az egyes tálcákba töltött papír méretét.</p> <p><b>Megjegyzések:</b></p> <ul style="list-style-type: none"> <li>• A Letter az egyesült államokbeli gyári alapértelmezett érték. A gyári alapértelmezett érték világszerte az A4.</li> <li>• Ha két tálcán is ugyanolyan méretű és típusú papír található, és a tálcákhoz ugyanaz a beállítás van megadva, a tálcák automatikusan össze lesznek kapcsolva. A többcélú adagoló is csatlakoztatható. Ha az egyik tálca kiürül, a nyomtató a csatolt tálcából vesz papírt.</li> <li>• Az A6-os papírméret csak az 1. tálcában és a többcélú adagolóban használható.</li> </ul>
<p><b>[x]. tálca típusa</b></p> <p>Normál papír Kártyák Fólia Újrafelhasznált Címkék Vinil címkék Finom írópapír Cégjelzéses Előnyomott Színes papír Könnyű papír Nehéz papír Durva/karton [x]. egyéni típus</p>	<p>Az egyes tálcákba töltött papír típusának megadása.</p> <p><b>Megjegyzések:</b></p> <ul style="list-style-type: none"> <li>• Az 1. tálca esetén a gyári alapértelmezés a sima papír. Minden egyéb tálca esetén az [x]. egyéni típus az alapértelmezés.</li> <li>• Ha van ilyen, akkor a felhasználó által megadott név jelenik meg az [x]. egyéni típus helyett.</li> <li>• Ezzel a menüvel lehet beállítani az automatikus tálcakapcsolást.</li> </ul>
<p><b>Megjegyzés:</b> Ez a menü csak a beüzemelt tálcákat és adagolókat tartalmazza.</p>	

Elem	Funkció
<p><b>MP-adagoló méret</b></p> <p>A4 A5 A6 JIS B5 Letter Legal Executive Oficio (Mexico) Folio Statement Universal 7 3/4 boríték 9 boríték 10 boríték DL boríték C5 boríték B5 boríték Egyéb boríték</p>	<p>Megadhatja a többfunkciós adagolóba töltött papír méretét.</p> <p><b>Megjegyzések:</b></p> <ul style="list-style-type: none"> <li>• A Letter az egyesült államokbeli gyári alapértelmezett érték. A gyári alapértelmezett érték világszerte az A4.</li> <li>• A Papír menüben az MP-adagoló konfigurálása lehetőséget „Kazetta” értékre kell állítani, hogy az MP-adagoló mérete menüelemként megjelenjen.</li> <li>• A többfunkciós adagoló nem érzékeli automatikusan a papírméretet. A papírméretet meg kell adni.</li> </ul>
<p><b>MP-adagoló típus</b></p> <p>Normál papír Kártyák Fólia Újrafelhasznált Címkék Finom írópapír Boríték Durva boríték Cégjelzéses Előnyomott Színes papír Könnyű papír Nehéz papír Durva/karton [x]. egyéni típus</p>	<p>Megadhatja a többfunkciós adagolóba töltött papír típusát.</p> <p><b>Megjegyzések:</b></p> <ul style="list-style-type: none"> <li>• A gyári alapértelmezés a sima papír.</li> <li>• A Papír menüben a Konfigurálás lehetőséget „Kazetta” értékre kell állítani, hogy az MP-adagoló típusa menüelemként megjelenjen.</li> </ul>
<p><b>Megjegyzés:</b> Ez a menü csak a beüzemelt tálcákat és adagolókat tartalmazza.</p>	



Elem	Funkció
<b>Kézi papírméret</b> A4 A5 A6 JIS B5 Letter Legal Executive Oficio (Mexico) Folio Statement Universal	Megadhatja a kézi papíradagolóba helyezett papír méretét. <b>Megjegyzés:</b> A Letter az egyesült államokbeli gyári alapértelmezett érték. A gyári alapértelmezett érték világszerte az A4.
<b>Kézi papírtípus</b> Normál papír Kártyák Fólia Újrafelhasznált Címkék Finom írópapír Cégjelzéses Előnyomott Színes papír Könnyű papír Nehéz papír Durva/karton [x]. egyéni típus	Megadhatja a kézi papíradagolóba helyezett papír típusát. <b>Megjegyzések:</b> <ul style="list-style-type: none"> <li>• A gyári alapértelmezés a sima papír.</li> <li>• A Papír menüben az MP-adagoló konfigurálása lehetőséget „Kézi” értékre kell állítani, hogy az MP-adagoló papírtípusa menüelemként megjelenjen.</li> </ul>
<b>Kézi boríték mérete</b> 7 3/4 boríték 9 boríték 10 boríték DL boríték C5 boríték B5 boríték Egyéb boríték	Megadhatja a kézi papíradagolóba helyezett boríték méretét. <b>Megjegyzés:</b> 10 Envelope az egyesült államokbeli gyári alapértelmezett érték. Más országokban a DL boríték a gyári beállítás.
<b>Kézi boríték típusa</b> Boríték Durva boríték [x]. egyéni típus	Megadhatja a kézi papíradagolóba helyezett boríték típusát. <b>Megjegyzés:</b> A gyári alapbeállítás a boríték.
<b>Megjegyzés:</b> Ez a menü csak a beüzemelt tálcákat és adagolókat tartalmazza.	

Elem	Funkció
<b>Alapértelmezett ADF hordozótípus</b> Normál papír Kártyák Fólia Újrafelhasznált Címkék Vinil címkék Finom írópapír Boríték Durva boríték Cégjelzéses Előnyomott Színes papír Könnyű papír Nehéz papír Durva/karton <x>. egyéni	Adja meg az ADF-be betölteni kívánt hordozó típusát. <b>Megjegyzés:</b> A gyári alapértelmezés a sima papír.
<b>Megjegyzés:</b> Ez a menü csak a beüzemelt tálcákat és adagolókat tartalmazza.	

## Helyettesítő méret menü

Menüpont	Funkció
<b>Helyettesítő méret</b> Ki Statement/A5 Letter/A4 Mindegyik	Egy megadott papírméretet helyettesít, ha a kért papírméret nem áll rendelkezésre. <b>Megjegyzések:</b> <ul style="list-style-type: none"> <li>• A gyári alapértelmezett beállítás a Mindegyik. Minden rendelkezésre álló mérethelyettesítés használata engedélyezett.</li> <li>• A Ki beállítás azt jelenti, hogy semmilyen mérethelyettesítés nincs engedélyezve.</li> <li>• A mérethelyettesítés beállítása lehetővé teszi egy nyomtatási feladat folytatását anélkül, hogy a <b>Papírcsere</b> üzenet megjelenjen.</li> </ul>

## Papírtextúra menü

Elem	Funkció
<b>Sima textúra</b> Sima Normál Durva	Megadja egy adott tálcába töltött sima papír relatív textúráját <b>Megjegyzés:</b> A gyári alapértelmezett érték a Normál.
<b>Kártyatextúra</b> Sima Normál Durva	Megadja egy adott tálcába töltött kártya relatív textúráját. <b>Megjegyzések:</b> <ul style="list-style-type: none"> <li>• A gyári alapértelmezett érték a Normál.</li> <li>• A beállítások csak a támogatott kártyák esetén jelennek meg.</li> </ul>

Elem	Funkció
<b>Írásvetítő-textúra</b> Sima Normál Durva	Megadja egy adott tálcába töltött írásvetítő-fólia relatív textúráját. <b>Megjegyzés:</b> A gyári alapértelmezett érték a Normál.
<b>Újrahasznosított textúra</b> Sima Normál Durva	Megadja egy adott tálcába töltött újrahasznosított papír relatív textúráját. <b>Megjegyzés:</b> A gyári alapértelmezett érték a Normál.
<b>Címketextúra</b> Sima Normál Durva	Megadja egy adott tálcába töltött címke relatív textúráját. <b>Megjegyzés:</b> A gyári alapértelmezett érték a Normál.
<b>PVC címkék felülete</b> Sima Normál Durva	Megadja egy adott tálcába töltött vinil címkék relatív textúráját. <b>Megjegyzés:</b> A gyári alapértelmezett érték a Normál.
<b>Másolópapír-textúra</b> Sima Normál Durva	Megadja egy adott tálcába töltött másolópapír relatív textúráját. <b>Megjegyzés:</b> A gyári alapértelmezett érték a Durva.
<b>Borítéktextúra</b> Sima Normál Durva	Megadja egy adott tálcába töltött boríték relatív textúráját. <b>Megjegyzés:</b> A gyári alapértelmezett érték a Normál.
<b>Durva borítéktextúra</b> Durva	Megadja egy adott tálcába töltött durva boríték relatív textúráját. <b>Megjegyzés:</b> A gyári alapértelmezett érték a Durva.
<b>Fejléctextúra</b> Sima Normál Durva	Megadja egy adott tálcába töltött fejléces papír relatív textúráját. <b>Megjegyzés:</b> A gyári alapértelmezett érték a Normál.
<b>Előnyomott textúra</b> Sima Normál Durva	Megadja egy adott tálcába töltött előnyomott papír relatív textúráját. <b>Megjegyzés:</b> A gyári alapértelmezett érték a Normál.
<b>Színes textúra</b> Sima Normál Durva	Megadja egy adott tálcába töltött színes papír relatív textúráját. <b>Megjegyzés:</b> A gyári alapértelmezett érték a Normál.
<b>Könnyű textúra</b> Sima Normál Durva	Megadja egy adott tálcába töltött könnyű papír relatív textúráját. <b>Megjegyzés:</b> A gyári alapértelmezett érték a Normál.

Elem	Funkció
<b>Nehéz textúra</b> Sima Normál Durva	Megadja egy adott tálcába töltött nehéz papír relatív textúráját. <b>Megjegyzés:</b> A gyári alapértelmezett érték a Normál.
<b>Durva/gyapottextúra</b> Durva	Megadja egy adott tálcába töltött durva vagy gyapot papír relatív textúráját. <b>Megjegyzés:</b> A gyári alapértelmezett érték a Durva.
<input checked="" type="checkbox"/> <b>egyéni textúra</b> Sima Normál Durva	Megadja egy adott tálcába töltött egyéni papír relatív textúráját. <b>Megjegyzés:</b> A gyári alapértelmezett érték a Normál.

## Papírsúly menü

Elem	Funkció
<b>Sima súly</b> Könnyű Normál Nehéz	Megadhatja a betöltött normál papír relatív súlyát. <b>Megjegyzés:</b> A gyári alapértelmezett érték a Normál.
<b>Kártyasúly</b> Könnyű Normál Nehéz	Megadhatja a betöltött kartonpapír relatív súlyát. <b>Megjegyzés:</b> A gyári alapértelmezett érték a Normál.
<b>Írásvetítésúly</b> Könnyű Normál Nehéz	Megadhatja a betöltött fólia relatív súlyát. <b>Megjegyzés:</b> A gyári alapértelmezett érték a Normál.
<b>Újrahasznosított súly</b> Könnyű Normál Nehéz	Megadhatja a betöltött újrahasznosított papír relatív súlyát. <b>Megjegyzés:</b> A gyári alapértelmezett érték a Normál.
<b>Címkesúly</b> Könnyű Normál Nehéz	Megadhatja a betöltött címkék relatív súlyát. <b>Megjegyzés:</b> A gyári alapértelmezett érték a Normál.
<b>PVC címkék súlya</b> Könnyű Normál Nehéz	Megadhatja a betöltött PVC címkék relatív súlyát. <b>Megjegyzés:</b> A gyári alapértelmezett érték a Normál.
<b>Másolópapírsúly</b> Könnyű Normál Nehéz	Megadhatja a betöltött írólap relatív súlyát. <b>Megjegyzés:</b> A gyári alapértelmezett érték a Normál.

Elem	Funkció
<b>Borítéksúly</b> Könnyű Normál Nehéz	Megadhatja a betöltött boríték relatív súlyát. <b>Megjegyzés:</b> A gyári alapértelmezett érték a Normál.
<b>Durva boríték súly</b> Könnyű Normál Nehéz	Megadhatja a betöltött vastag boríték relatív súlyát. <b>Megjegyzés:</b> A gyári alapértelmezett érték a Normál.
<b>Fejlécsúly</b> Könnyű Normál Nehéz	Megadhatja a betöltött fejléces papír relatív súlyát. <b>Megjegyzés:</b> A gyári alapértelmezett érték a Normál.
<b>Előnyomott súly</b> Könnyű Normál Nehéz	Megadhatja a betöltött előnyomott papír relatív súlyát. <b>Megjegyzés:</b> A gyári alapértelmezett érték a Normál.
<b>Színes súly</b> Könnyű Normál Nehéz	Megadhatja a betöltött színes papír relatív súlyát. <b>Megjegyzés:</b> A gyári alapértelmezett érték a Normál.
<b>Könnyű súly</b> Könnyű	Megadhatja, hogy a betöltött papír súlya könnyű.
<b>Nehéz súly</b> Nehéz	Megadhatja, hogy a betöltött papír súlya nehéz.
<b>Durva/gyapot súly</b> Könnyű Normál Nehéz	Megadhatja a betöltött pamut vagy durva papír relatív súlyát. <b>Megjegyzés:</b> A gyári alapértelmezett érték a Normál.
<b>[x] egyéni súly</b> Könnyű Normál Nehéz	Megadhatja a betöltött egyéni papír relatív súlyát. <b>Megjegyzések:</b> <ul style="list-style-type: none"> <li>• A gyári alapértelmezett érték a Normál.</li> <li>• A beállítások csak támogatott egyéni típus esetén jelennek meg.</li> </ul>

## Papírbetöltés menü

Elem	Funkció
<b>Kártya betöltése</b> Kétoldalas Ki	Megadhatja, hogy minden, Kártya papírtípussal rendelkező nyomtatási feladat kétoldalas legyen-e.
<b>Újrahasznosított hordozó betöltése</b> Kétoldalas Ki	Megadhatja, hogy minden, Újrahasznosított papírtípussal rendelkező nyomtatási feladat kétoldalas legyen-e.
<b>Címkék betöltése</b> Kétoldalas Ki	Megadhatja, hogy minden, Kétoldalas papírtípussal rendelkező nyomtatási feladat kétoldalas legyen-e.
<b>PVC címkék betöltése</b> Kétoldalas Ki	Megadhatja, hogy minden, PVC címke papírtípussal rendelkező nyomtatási feladat kétoldalas legyen-e.
<b>Másolópapír betöltése</b> Kétoldalas Ki	Megadhatja, hogy minden, Másolópapír papírtípussal rendelkező nyomtatási feladat kétoldalas legyen-e.
<b>Fejléces hordozó betöltése</b> Kétoldalas Ki	Megadhatja, hogy minden, Fejléces papírtípussal rendelkező nyomtatási feladat kétoldalas legyen-e.
<b>Előnyomott hordozó betöltése</b> Kétoldalas Ki	Megadhatja, hogy minden, Előnyomott papírtípussal rendelkező nyomtatási feladat kétoldalas legyen-e.
<b>Színes hordozó betöltése</b> Kétoldalas Ki	Megadhatja, hogy minden, Színes papírtípussal rendelkező nyomtatási feladat kétoldalas legyen-e.
<b>Világos hordozó betöltése</b> Kétoldalas Ki	Megadhatja, hogy minden, Könnyű papírtípussal rendelkező nyomtatási feladat kétoldalas legyen-e.
<b>Nehéz hordozó betöltése</b> Kétoldalas Ki	Megadhatja, hogy minden, Nehéz papírtípussal rendelkező nyomtatási feladat kétoldalas legyen-e.
<b>Durva/gyapot hordozó betöltése</b> Kétoldalas Ki	Megadhatja, hogy minden, Durva vagy Gyapot papírtípussal rendelkező nyomtatási feladat kétoldalas legyen-e.
<b>[x]. Egyéni típus betöltése</b> Kétoldalas Ki	Megadhatja, hogy minden, Egyéni [x] papírtípussal rendelkező nyomtatási feladat kétoldalas legyen-e.  <b>Megjegyzés:</b> Egyéni [x] hordozót csak akkor lehet betölteni, ha a rendszer támogatja az Egyéni típust.
<b>Megjegyzések:</b>	
<ul style="list-style-type: none"> <li>• A gyári alapértelmezett érték a Kikapcsolva minden Papír betöltése menü kiválasztása esetén.</li> <li>• A duplex a kétoldalas nyomtatást teszi alapértelmezetté a nyomtató számára minden nyomtatási feladathoz, kivéve, ha Ön az egyoldalas nyomtatást választotta a Nyomtatási tulajdonságokban vagy Nyomtatás párbeszédpanelen (az operációs rendszertől függően).</li> </ul>	

## Egyéni típusok menü

Elem	Funkció
<b>[x]. egyéni típus</b> Papír Kártyák Fólia Durva/karton Címkék Boríték	Hozzárendel egy papír- vagy speciális hordozótípust a gyári alapértelmezett egyéni típus nevéhez vagy egy, az Embedded Web Server segítségével generált, a felhasználó által meghatározott egyéni névhez.  <b>Megjegyzések:</b> <ul style="list-style-type: none"> <li>• A gyári alapértelmezett érték a Papír.</li> <li>• Az egyéni hordozótípust a kiválasztott tálcának vagy többfunkciós adagolónak is támogatnia kell, amennyiben abból a forrásból kíván nyomtatni.</li> </ul>
<b>Újrafelhasznál</b> Papír Kártyák Fólia Durva/karton Címkék Boríték	Meghatároz egy papírtípust, amikor a többi menüben az Újrahasznosított beállítás van kiválasztva.  <b>Megjegyzések:</b> <ul style="list-style-type: none"> <li>• A gyári alapértelmezett érték a Papír.</li> <li>• Az egyéni hordozótípust a kiválasztott tálcának vagy többfunkciós adagolónak is támogatnia kell, amennyiben abból a forrásból kíván nyomtatni.</li> </ul>

## Egyéni nevek menü

Menüpont	Cél
<b>Egyéni név [x]</b>	Adjon meg egy egyéni nevet a papírtípushoz. Ez a név helyettesíti a Egyéni típus [x] nevét a nyomtatómenükben.

## Egyéni szkennelési méretek menü

Elem	Funkció
<p><b>[x] egyéni beolvasási méret</b>  A szkennelési méret neve  Hordozótípus  ADF hordozótípus  Normál papír  Kártyák  Fólia  Újrafelhasznált  Címkék  Vinil címkék  Finom írópapír  Boríték  Durva boríték  Cégjelzéses  Előnyomott  Színes papír  Könnyű papír  Nehéz papír  Durva/karton  [x]. egyéni típus  Szélesség  1–8,5 hüvelyk (25–216 mm)  Magasság  1–25 hüvelyk (25–635.0 mm)  Tájolás  Álló  Fekvő  2 szkennelés per oldal  Ki  Be</p>	<p>Egyéni beolvasási méretnevet, beolvasási méreteket és beállításokat ad meg. Az egyéni beolvasási méret neve helyettesíti az egyéni beolvasási méretet [x] a nyomtatómenükben.</p> <p><b>Megjegyzések:</b></p> <ul style="list-style-type: none"> <li>• A 3-as, 4-es, 5-ös és 6-os egyéni beolvasási méret gyári alapértelmezett értéke az ADF hordozótípus.</li> <li>• Az 1-es és 2-es egyéni beolvasási méret gyári alapértelmezett értéke a Durva/karton.</li> <li>• A 8,5 hüvelyk az egyesült államokbeli gyári alapértelmezett szélességérték. A nemzetközi gyári alapértelmezett szélességérték 210 milliméter.</li> <li>• A 14 hüvelyk az egyesült államokbeli gyári alapértelmezett magasságérték. A nemzetközi gyári alapértelmezett magasságérték 297 milliméter.</li> <li>• A tájolás gyári alapértelmezett értéke az Álló.</li> <li>• A „2 beolvasás per oldal” gyári alapértelmezett értéke a Kikapcsolva.</li> </ul>

## Universal Setup (Univerzális beállítás) menü

Elem	Funkció
<p><b>Units of Measure (Mértékegységek)</b>  Hüvelyk  Milliméter</p>	<p>Azonosítja a mértékegységeket.</p> <p><b>Megjegyzések:</b></p> <ul style="list-style-type: none"> <li>• A gyári alapértelmezett érték az USA-ban a hüvelyk.</li> <li>• A gyári alapértelmezett érték világszerte a milliméter.</li> </ul>



Elem	Funkció
<b>Álló lapszélesség</b> 3–8,5 hüvelyk 76–216 mm	Beállítja az álló lapszélességet. <b>Megjegyzések:</b> <ul style="list-style-type: none"> <li>• Ha a szélesség meghaladja a lehetséges maximumot, a nyomtató a lehető legnagyobb szélesség szerint nyomtat.</li> <li>• A gyári alapértelmezett érték az USA-ban 8,5 hüvelyk. A szélesség 0,01-hüvelykenként növelhető.</li> <li>• A nemzetközi gyári alapértelmezett érték 216 mm. A szélesség 1-milliméterenként növelhető.</li> </ul>
<b>Álló lapmagasság</b> 3–14,17 hüvelyk 76–360 mm	Beállítja az álló lapmagasságot. <b>Megjegyzések:</b> <ul style="list-style-type: none"> <li>• Ha a magasság meghaladja a lehetséges maximumot, a nyomtató a lehető legnagyobb magasság szerint nyomtat.</li> <li>• A gyári alapértelmezett érték az USA-ban 14 hüvelyk. A magasság 0,01-hüvelykenként növelhető.</li> <li>• A nemzetközi gyári alapértelmezett érték 356 mm. A magasság 1-milliméterenként növelhető.</li> </ul>
<b>Adagolási irány</b> Rövid oldal Hosszú oldal	Meghatározza az adagolási irányt, ha a papír mindkét irányban betölthető. <b>Megjegyzések:</b> <ul style="list-style-type: none"> <li>• A gyári alapértelmezett érték a Short Edge (Rövid él).</li> <li>• A Long Edge (Hosszú él) lehetőség csak akkor látható, ha a leghosszabb él rövidebb, mint a tálcá által támogatott maximális lapszélesség.</li> </ul>

## Jelentések menü

### Jelentések menü

Elem	Funkció
<b>Menübeállítások oldal</b>	Kinyomtat egy jelentést, amely a következő információkat tartalmazza: a tálcákban található papírok, a telepített memória, a teljes oldalszám, a riasztási beállítások, az időtűlépések, a nyomtató kezelőpanel-jének nyelve, a TCP-/IP-cím, a kellékek állapota, a hálózati kapcsolat állapota és egyéb adatok.
<b>Készülékstatisztika</b>	Kinyomtat egy jelentést, mely a nyomtatással kapcsolatos statisztikai adatokat tartalmaz, így például a kellékek adatait, valamint a nyomtatott oldalak száma.
<b>Hálóbeáll. oldal</b>	Kinyomtat egy jelentést, mely a hálózati nyomtatóbeállításokat tartalmazza, így például a TCP/IP-címet. <b>Megjegyzés:</b> Ez a menüelem csak a hálózati nyomtatók, illetve a nyomtatókiszolgálókhoz csatlakoztatott nyomtatók esetében jelenik meg.
<b>[x] hálózatbeállítási oldal</b>	Kinyomtat egy jelentést, mely a hálózati nyomtatóbeállításokat tartalmazza, így például a TCP/IP-címet. <b>Megjegyzés:</b> Ez a menüpont csak akkor jelenik meg, ha egynél több hálózati kiegészítő van telepítve, kizárólag hálózati nyomtatók, illetve nyomtatókiszolgálókhoz csatlakoztatott nyomtatók esetében.
<b>Parancsikon lista</b>	Kinyomtat egy, a konfigurált parancsikonokról adatokat tartalmazó jelentést.

Elem	Funkció
<b>Faxfaladatok naplója</b>	Kinyomtat egy, a legutóbbi 200 faxról adatokat tartalmazó jelentést. <b>Megjegyzések:</b> <ul style="list-style-type: none"> <li>Ez a menüelem csak akkor jelenik meg, ha a Faxbeállítások menüben a Feladatnapló engedélyezése lehetőség Bekapcsolva értékre van beállítva.</li> <li>Ezt a menüt nem minden nyomtatómodell támogatja.</li> </ul>
<b>Faxhívási napló</b>	Kinyomtat egy, a legutóbbi 100 megkísérelt, fogadott vagy letiltott hívásról adatokat tartalmazó jelentést. <b>Megjegyzések:</b> <ul style="list-style-type: none"> <li>Ez a menüelem csak akkor jelenik meg, ha a Faxbeállítások menüben a Feladatnapló engedélyezése lehetőség Bekapcsolva értékre van beállítva.</li> <li>Ezt a menüt nem minden nyomtatómodell támogatja.</li> </ul>
<b>Másolási parancsikonok</b>	Kinyomtat egy, a másolási parancsikonokról adatokat tartalmazó jelentést.
<b>E-mailes parancsikonok</b>	Kinyomtat egy, az e-mailes parancsikonokról adatokat tartalmazó jelentést.
<b>Faxolási parancsikonok</b>	Kinyomtat egy, a faxparancsikonokról adatokat tartalmazó jelentést.
<b>FTP-parancsikonok</b>	Kinyomtat egy, az FTP parancsikonokról adatokat tartalmazó jelentést.
<b>Profilok lista</b>	Kinyomtatja a nyomtatóban tárolt profilok listáját.
<b>Betűtípusok nyomtatása</b>	Kinyomtat egy jelentést a nyomtatón beállított aktuális nyelvhez elérhető összes betűtípusról.
<b>Könyvtár nyomtatása</b>	Kinyomtatja az opcionális flash memóriakártyán vagy a nyomtató merevlemezén tárolt elemek listáját. <b>Megjegyzések:</b> <ul style="list-style-type: none"> <li>A munkapuffer méretét 100%-ra kell állítani.</li> <li>Ellenőrizze, hogy a kiegészítő flash-memória vagy a nyomtató-merevlemez telepítve van-e, illetve működik-e.</li> </ul>
<b>Asset Report (Készlet-jelentés)</b>	Jelentést nyomtat a nyomtató adatairól, beleértve a sorozatszámot és a típus nevét. Ez a jelentés készletadatbázisba beolvasható szöveget és UPC vonalkódokat is tartalmaz.

## Hálózat/portok menü

### Active NIC (Aktív NIC) menü

Elem	Funkció
<b>Aktív NIC</b> Automatikus [az elérhető hálózati kártyák listája]	Engedélyezze a nyomtató csatlakoztatását hálózathoz. <b>Megjegyzések:</b> <ul style="list-style-type: none"> <li>A gyári alapértelmezett érték az Automatikus.</li> <li>Ez a menüelem csak akkor jelenik meg, ha a gép rendelkezik telepített kiegészítő hálózati adapterrel.</li> </ul>

## Szabványos hálózat vagy [x] hálózat menü

**Megjegyzés:** Ebben a menüben csak az aktív portok láthatók. Az inaktív portok nem szerepelnek.

Elem	Funkció
<b>PCL SmartSwitch</b> Be Ki	Beállítja, hogy a nyomtató automatikusan átváltson-e PCL-emulációra, amikor egy nyomtatási feladatnak arra van szüksége, az alapértelmezett nyomtatónyelvtől függetlenül.  <b>Megjegyzések:</b> <ul style="list-style-type: none"> <li>• A gyári alapértelmezett érték a „Bekapcsolva”.</li> <li>• Ha a PCL SmartSwitch le van tiltva, akkor a nyomtató nem vizsgálja meg a bejövő adatokat és a Beállítás menüben megadott alapértelmezett nyomtatónyelvet használja.</li> </ul>
<b>PS SmartSwitch</b> Be Ki	Beállítja, hogy a nyomtató automatikusan átváltson-e PS-emulációra, amikor egy nyomtatási feladatnak arra van szüksége, az alapértelmezett nyomtatónyelvtől függetlenül.  <b>Megjegyzések:</b> <ul style="list-style-type: none"> <li>• A gyári alapértelmezett érték a „Bekapcsolva”.</li> <li>• Ha a PS SmartSwitch le van tiltva, akkor a nyomtató nem vizsgálja meg a bejövő adatokat és a Beállítás menüben megadott alapértelmezett nyomtatónyelvet használja.</li> </ul>
<b>NPA Mode (NPA mód)</b> Ki Automatikus	Beállítja, hogy a nyomtató az NPA-protokoll által meghatározott elnevezések alapján történő kétirányú kommunikációhoz szükséges speciális feldolgozást alkalmazza.  <b>Megjegyzések:</b> <ul style="list-style-type: none"> <li>• A gyári alapértelmezett érték az Automatikus.</li> <li>• A jelen beállításnak a nyomtató vezérlőpaneljéről történő módosítása, majd a menüből való kilépés a nyomtató újraindulását eredményezi. Ezután megtörténik a menükiválasztás frissítése.</li> </ul>
<b>Hálózati puffer</b> Automatikus 3 kB-tól -ig [a maximálisan megengedhető érték]	Beállítja a hálózati bemeneti puffer méretét.  <b>Megjegyzések:</b> <ul style="list-style-type: none"> <li>• A gyári alapértelmezett érték az Automatikus.</li> <li>• Az érték 1 KB-onként módosítható.</li> <li>• A maximálisan megengedett méret a nyomtató memóriájának és az egyéb csatlakozási pufferek méretétől, valamint attól függ, hogy és az Erőforrás mentése beállítás értéke Bekapcsolva vagy Kikapcsolva-e.</li> <li>• A hálózati puffer maximális méretének növeléséhez tiltsa le vagy csökkentse a párhuzamos, soros és USB-pufferek méretét.</li> <li>• A jelen beállításnak a nyomtató vezérlőpaneljéről történő módosítása, majd a menüből való kilépés a nyomtató újraindulását eredményezi. Ezután megtörténik a menükiválasztás frissítése.</li> </ul>
<b>Pufferhasználat</b> Ki Be Automatikus	A nyomtatás előtt ideiglenesen tárolja a nyomtatási feladatokat a nyomtató merevlemezén. Ez a menü csak akkor jelenik meg, ha egy formázott nyomtató-merevlemez telepítve van.  <b>Megjegyzések:</b> <ul style="list-style-type: none"> <li>• A gyári alapértelmezett érték a Kikapcsolva.</li> <li>• A Bekapcsolva beállítás puffereli a nyomtatási feladatokat a nyomtató merevlemezén.</li> <li>• Az Automatikus beállítás csak akkor puffereli a nyomtatási feladatokat, ha a nyomtató egy másik bemeneti portról érkező adatok feldolgozásával van elfoglalva.</li> <li>• A jelen beállításnak a nyomtató vezérlőpaneljéről történő módosítása, majd a menüből való kilépés a nyomtató újraindulását eredményezi. Ezután megtörténik a menükiválasztás frissítése.</li> </ul>

Elem	Funkció
<b>Mac Binary PS (Mac bináris PS)</b> Be Ki Automatikus	Beállítja, hogy a nyomtató Macintosh rendszerbeli bináris PostScript nyomtatási feladatokat dolgozzon fel.  <b>Megjegyzések:</b> <ul style="list-style-type: none"> <li>• A gyári alapértelmezett érték az Automatikus.</li> <li>• A Kikapcsolva beállítás normál protokollt használva szűri a nyomtatási feladatokat.</li> <li>• A Bekapcsolva beállítással a nyomtató nyers bináris PostScript nyomtatási feladatokat dolgoz fel.</li> </ul>
<b>Szabványos hálózat beállítása VAGY [x] hálózat beállítása</b> Jelentések Hálózati kártya TCP/IP IPv6 Vezeték nélküli AppleTalk	Megjeleníti és meghatározza a nyomtató hálózati beállításait.  <b>Megjegyzés:</b> A Vezeték nélküli menü csak akkor jelenik meg, ha a nyomtató vezeték nélküli hálózathoz van csatlakoztatva.

## Jelentések menü

A menü az alábbi pontok valamelyikén keresztül érhető el:

- **Hálózat/portok > Szabványos hálózat > Szabványos hálózat beállítása > Jelentések**
- **Hálózat/portok > [x] hálózat > [x] hálózat beállítása > Jelentések**

Elem	Funkció
<b>Nyomtatóbeállítás oldal</b>	Kinyomtat egy jelentést, mely a hálózati nyomtatóbeállításokat tartalmazza, így például a TCP/IP-címet.

## Network Card (Hálózati kártya) menü

A menü az alábbi pontok valamelyikén keresztül érhető el:

- **Hálózat/portok > Szabványos hálózat > Szabványos hálózat beállítása > Hálózati kártya**
- **Hálózat/portok > [x] hálózat > [x] hálózat beállítása > Hálózati kártya**

Elem	Funkció
<b>View Card Status (A kártyaállapot megtekintése)</b> Connected (Csatlakoztatva) Disconnected (Kapcsolat megszakítva)	Megtekintheti a vezeték nélküli hálózati adapter kapcsolati állapotát.
<b>View Card Speed (A kártyasebesség megtekintése)</b>	Megtekintheti az aktív vezeték nélküli hálózati adapter sebességét.
<b>Network Address (Hálózati cím)</b> UAA LAA	Megtekintheti a hálózati címeket.

Elem	Funkció
<b>Feladat időtúllépése</b> 0, 10–225 másodperc	Beállíthatja, mennyi ideig tart a nyomtatási feladat megszakítása. <b>Megjegyzések:</b> <ul style="list-style-type: none"> <li>• A gyári alapértelmezett érték „90 másodperc”.</li> <li>• A 0 kiválasztásával az időtúllépés letiltásra kerül.</li> <li>• Ha 1 és 9 közötti értéket választ ki, akkor a kijelzőn megjelenik az <b>Érvénytelen</b> üzenet, és az értéket nem menti el a készülék.</li> </ul>
<b>Banner Page (Szalagcím-lap)</b> Ki Be	Engedélyezi szalagcím-lap nyomtatását a nyomtató számára. <b>Megjegyzés:</b> A gyári alapértelmezett érték a Kikapcsolva.

## TCP/IP menü

A menü az alábbi pontok valamelyikén keresztül érhető el:

- **Hálózat/portok >Szabványos hálózat >Szabványos hálózat beállítása >TCP/IP**
- **Hálózat/portok >[x] hálózat >[x] hálózat beállítása >TCP/IP**

**Megjegyzés:** Ez a menü kizárólag hálózati nyomtatókon, illetve nyomtatókiszolgálóra csatlakoztatott nyomtatókon érhető el.

Elem	Funkció
<b>Gazdanév beállítása</b>	Itt állíthatja be az aktuális TCP/IP-állomásnevet. <b>Megjegyzés:</b> Ezt csak a beágyazott webes kiszolgálóról lehet módosítani.
<b>IP-cím</b>	Itt az aktuális TCP/IP-címet lehet megtekinteni és módosítani. <b>Megjegyzés:</b> Az IP-cím manuális állítása esetén az Enable DHCP (DHCP engedélyezése) és az Enable Auto IP (AutoIP engedélyezése) lehetőség kikapcsolt (Off) állapotba kerül. A BOOTP és RARP engedélyezése opciókat szintén kikapcsolja az ezeket támogató rendszereken.
<b>Netmask (Hálózati maszk)</b>	Itt az aktuális TCP/IP hálózati maszkot lehet megtekinteni és módosítani.
<b>Átjáró</b>	Itt az aktuális TCP/IP-átjárót lehet megtekinteni és módosítani.
<b>DHCP engedélyezése</b> Be Ki	Megadja a DHCP-címet és a paraméter-hozzárendelést. <b>Megjegyzés:</b> A gyári alapértelmezett érték a „Bekapcsolva”.
<b>RARP engedélyezése</b> Be Ki	Megadja a RARP-cím hozzárendelés beállítását. <b>Megjegyzés:</b> A gyári alapértelmezett érték a Kikapcsolva.
<b>BOOTP engedélyezése</b> Be Ki	Megadja a BOOTP-cím hozzárendelés beállítását. <b>Megjegyzés:</b> A gyári alapértelmezett érték a „Bekapcsolva”.
<b>AutoIP engedélyezése</b> Igen Nem	Megadja a konfigurálás nélküli hálózatműködés beállításait. <b>Megjegyzés:</b> A gyári alapértelmezett érték az „Igen”.
<b>FTP/TFTP engedélyezése</b> Igen Nem	Engedélyezi a beépített FTP-kiszolgálót, melynek segítségével a nyomtatóra az FTP-protokoll használatával lehet fájlokat küldeni. <b>Megjegyzés:</b> A gyári alapértelmezett érték az „Igen”.

Elem	Funkció
<b>Enable HTTP Server (HTTP-kiszolgáló engedélyezése)</b> Igen Nem	Engedélyezi a beépített webkiszolgálót (Embedded Web Server). Ha engedélyezve van, a nyomtatót webböngészőn keresztül távolról lehet kezelni és felügyelni. <b>Megjegyzés:</b> A gyári alapértelmezett érték az „Igen”.
<b>WINS Server Address (WINS-cím)</b>	Itt az aktuális WINS-kiszolgálócímet lehet megtekinteni és módosítani.
<b>DDNS engedélyezése</b> Igen Nem	Engedélyezi az aktuális DDNS-beállítás megtekintését, illetve módosítását. <b>Megjegyzés:</b> A gyári alapértelmezett érték az „Igen”.
<b>mDNS engedélyezése</b> Igen Nem	Engedélyezi az aktuális mDNS-beállítás megtekintését, illetve módosítását. <b>Megjegyzés:</b> A gyári alapértelmezett érték az „Igen”.
<b>DNS Server Address (WINS-cím)</b>	Itt az aktuális DNS-kiszolgálócímet lehet megtekinteni és módosítani.
<b>Másodlagos DNS-kiszolgáló címe</b>	Itt a másodlagos DNS-kiszolgálócímet lehet megtekinteni és módosítani.
<b>Másodlagos DNS-kiszolgáló címe 2</b>	
<b>Másodlagos DNS-kiszolgáló címe 3</b>	
<b>HTTPS engedélyezése</b> Igen Nem	Engedélyezi az aktuális HTTPS-beállítás megtekintését, illetve módosítását. <b>Megjegyzés:</b> A gyári alapértelmezett érték az „Igen”.

## IPv6 menü

A menü az alábbi pontokon keresztül érhető el:

- **Hálózat/portok menü >Szabványos hálózat >Szabványos hálózat beállítása >IPv6**
- **Hálózat/portok menü >[x] hálózat >[x] hálózat beállítása >IPv6**

**Megjegyzés:** Ez a menü kizárólag hálózati nyomtatókon, illetve nyomtatókiszolgálóra csatlakoztatott nyomtatókon érhető el.

Menüpont	Funkció
<b>IPv6 engedélyezése</b> Be Ki	Engedélyezi az IPv6 protokollt a nyomtatón. <b>Megjegyzés:</b> A gyári alapbeállítás szerint a funkció bekapcsolt (Be) állapotban van.
<b>Aut. konfiguráció</b> Be Ki	Megadja, hogy a hálózati kártya elfogadja-e az útválasztó által adott automatikus IPv6 címkonfigurációs adatokat. <b>Megjegyzés:</b> A gyári alapbeállítás szerint a funkció bekapcsolt (Be) állapotban van.
<b>Gazdanév beállítása</b>	Beállítja az állomásnevet.
<b>Cím megtekintése</b>	<b>Megjegyzés:</b> Ezeket a beállításokat csak a beágyazott webkiszolgálóról lehet módosítani.
<b>Átjárócím megtekintése</b>	

Menüpont	Funkció
<b>DHCPv6 enged.</b> Be Ki	Engedélyezi a DHCPv6 protokollt a nyomtatón. <b>Megjegyzés:</b> A gyári alapbeállítás szerint a funkció bekapcsolt (Be) állapotban van.

## Wireless (Vezeték nélküli) menü

**Megjegyzés:** Ez a menü csak vezeték nélküli hálózathoz csatlakoztatott nyomtatókon vagy vezeték nélküli hálózati adapterrel rendelkező nyomtatómodelleken érhető el.

A menü eléréséhez lépjen az alábbi helyre:

**Hálózat/portok >[x] hálózat >[x] hálózat beállítása >Vezeték nélküli**

Elem	Funkció
<b>Wi-Fi Protected Setup</b> Gombnyomós módszer indítása PIN-módszer indítása	Létrehoz egy vezeték nélküli hálózatot, és aktiválja a hálózati biztonság beállítását. <b>Megjegyzések:</b> <ul style="list-style-type: none"> <li>A Nyomógombos módszer indítása lehetővé teszi a nyomtató vezeték nélküli hálózathoz csatlakoztatását a nyomtatón és a hozzáférési ponton (a vezeték nélküli útválasztón) gombok megadott időn belüli megnyomásával</li> <li>A PIN-módszer indítása lehetővé teszi a nyomtató vezeték nélküli hálózathoz való csatlakoztatását a nyomtatón PIN használatával, és annak a hozzáférési pont vezeték nélküli beállításaiban való megadásával</li> </ul>
<b>WPS automatikus érzékelés bekapcsolása/kikapcsolása</b> Bekapcsolás Kikapcsolás	Automatikusan felismeri a WPS-sel (Nyomógombos módszer indítása vagy PIN-módszer indítása) ellátott hozzáférési pont által használt csatlakozási módszert <b>Megjegyzés:</b> A gyári alapbeállítás a Kikapcsolás.
<b>Network Mode (Hálózati mód)</b> BSS típus Infrastructure (Infrastruktúra) Ad hoc	Megadja a hálózati módot. <b>Megjegyzések:</b> <ul style="list-style-type: none"> <li>A gyári alapértelmezett érték az Infrastruktúra. Ebben az üzemmódban a nyomtató egy hozzáférési pont használatával csatlakozhat a hálózathoz.</li> <li>Az Ad hoc lehetőség konfigurálja a vezeték nélküli kapcsolatot közvetlenül a nyomtató és a számítógép között.</li> </ul>
<b>Kompatibilitás</b> 802.11b/g 802.11b/g/n	A vezeték nélküli hálózat vezeték nélküli szabványát adja meg. <b>Megjegyzés:</b> 802.11b/g/n a gyári alapértelmezett érték.
<b>Choose Network (Hálózat kiválasztása)</b>	Segítségével kiválaszthat egy hálózatot, amelyet a nyomtató használni tud.
<b>View Signal Quality (Jelminőség megtekintése)</b>	A vezeték nélküli kapcsolat minőségének megtekintése.
<b>View Security Mode (Biztonsági mód megtekintése)</b>	Megtekintheti a vezeték nélküli hálózat titkosítási módját.

## AppleTalk menü

**Megjegyzés:** Ez a menü kizárólag Ethernet hálózathoz csatlakoztatott nyomtatótípusokon jelenik meg, vagy ha telepítve van opcionális vezeték nélküli hálózati adapter.

A menü az alábbi pontokon keresztül érhető el:

- Hálózat/portok > Szabványos hálózat > Szabványos hálózat beállítása > AppleTalk
- Hálózat/portok > Hálózat [x] > Hálózat [x] Beállítás > AppleTalk

Elem	Funkció
<b>Activate (Bekapcsol)</b> Igen Nem	Be- és kikapcsolja az AppleTalk-támogatást. <b>Megjegyzés:</b> A gyári alapértelmezett érték az „Igen”.
<b>View Name (Név megtekintése)</b>	A hozzárendelt AppleTalk-név megjelenítése. <b>Megjegyzés:</b> Az AppleTalk címet csak az Embedded Web Serverről lehet módosítani.
<b>View Address (Cím megtekintése)</b>	A hozzárendelt AppleTalk-cím megjelenítése. <b>Megjegyzés:</b> Az AppleTalk címet csak az Embedded Web Serverről lehet módosítani.
<b>Set Zone (Zóna beállítása)</b> [a hálózaton elérhető zónák listája]	Listázza a hálózaton elérhető AppleTalk-zónákat. <b>Megjegyzés:</b> A hálózat alapértelmezett zónája a gyári alapértelmezett érték.

## Szabványos USB menü

Menüpont	Funkció
<b>PCL SmartSwitch</b> Be Ki	Beállítja, hogy a nyomtató automatikusan átváltson-e PCL-emulációra, amikor egy USB-porton érkező nyomtatási feladatnak arra van szüksége, az alapértelmezett nyomtatónyelvtől függetlenül. <b>Megjegyzések:</b> <ul style="list-style-type: none"> <li>• A gyári alapbeállítás szerint a funkció bekapcsolt (Be) állapotban van.</li> <li>• Ha a Ki lehetőség van beállítva, a nyomtató nem ellenőrzi a beérkező adatokat. A nyomtató PostScript-emulációt használ, ha a PS SmartSwitch Be értékre van állítva. A nyomtató a Beállítás menüben meghatározott alapértelmezett nyomtatónyelvet használja, ha a PS SmartSwitch Ki értékre van állítva.</li> </ul>
<b>PS SmartSwitch</b> Be Ki	Beállítja, hogy a nyomtató automatikusan átváltson-e PS-emulációra, amikor egy USB-porton érkező nyomtatási feladatnak arra van szüksége, az alapértelmezett nyomtatónyelvtől függetlenül. <b>Megjegyzések:</b> <ul style="list-style-type: none"> <li>• A gyári alapbeállítás szerint a funkció bekapcsolt (Be) állapotban van.</li> <li>• Ha a Ki lehetőség van beállítva, a nyomtató nem ellenőrzi a beérkező adatokat. A nyomtató PCL-emulációt használ, ha a PCL SmartSwitch Be értékre van állítva. A nyomtató a Beállítás menüben meghatározott alapértelmezett nyomtatónyelvet használja, ha a PCL SmartSwitch Ki értékre van állítva.</li> </ul>
<b>NPA mód</b> Be Ki Automatikus	Beállítja, hogy a nyomtató az NPA-protokoll által meghatározott elnevezések alapján történő kétirányú kommunikációhoz szükséges speciális feldolgozást alkalmazza. <b>Megjegyzések:</b> <ul style="list-style-type: none"> <li>• A gyári alapértelmezett érték az Automatikus. Automatikusan beállítja, hogy a nyomtató ellenőrizze az adatokat, határozza meg a formátumot, majd megfelelően végezze el a feldolgozást.</li> <li>• A nyomtató automatikusan újraindul, amikor módosítja a jelen beállítást a nyomtató kezelőpaneljéről. Ezután megtörténik a menükiválasztás frissítése.</li> </ul>



Menüpont	Funkció
<b>USB-puffer</b> Letiltva Automatikus 3 kB-tól legfeljebb [a maximálisan megengedhető érték]-ig	Beállítja a USB bemeneti puffer méretét. <b>Megjegyzések:</b> <ul style="list-style-type: none"> <li>• A gyári alapértelmezett érték az Automatikus.</li> <li>• A Letiltva beállítás kikapcsolja a pufferhasználatot. Minden a nyomtató merevlemezén korábban pufferelt feladat kinyomtatásra kerül, mielőtt a normál feldolgozás folytatódna.</li> <li>• Az USB puffer mérete 1 kB-os lépésekben módosítható.</li> <li>• A maximálisan megengedett méret a nyomtató memóriájának és az egyéb csatlakozási puffereknek a méretétől, valamint attól függ, hogy az Erőforrás mentése beállítás Be vagy Ki értékre van-e állítva.</li> <li>• Az USB-puffer maximális méretének megnöveléséhez tiltsa le vagy csökkentse a párhuzamos, a soros és a hálózati puffer méretét.</li> <li>• A nyomtató automatikusan újraindul, amikor módosítja a jelen beállítást a nyomtató kezelőpaneljéről. Ezután megtörténik a menükiválasztás frissítése.</li> </ul>
<b>Pufferhasználat</b> Ki Be Automatikus	A nyomtatás előtt ideiglenesen tárolja a nyomtatási feladatokat a nyomtató merevlemezén. <b>Megjegyzések:</b> <ul style="list-style-type: none"> <li>• Az alapértelmezett beállítás a Ki.</li> <li>• A Be beállítás puffereli a feladatokat a nyomtató merevlemezén.</li> <li>• Az Automatikus beállítás csak akkor puffereli a nyomtatási feladatokat, ha a nyomtató egy másik bemeneti portról érkező adatok feldolgozásával van elfoglalva.</li> <li>• A jelen beállításnak a nyomtató kezelőpaneljéről történő módosítása, majd a menüből való kilépés a nyomtató újraindulását eredményezi. Ezután megtörténik a menükiválasztás frissítése.</li> </ul>
<b>Mac bináris PS</b> Be Ki Automatikus	Beállítja, hogy a nyomtató Macintosh rendszerbeli bináris PostScript nyomtatási feladatokat dolgozzon fel. <b>Megjegyzések:</b> <ul style="list-style-type: none"> <li>• A gyári alapértelmezett érték az Automatikus.</li> <li>• A Be beállítás esetén a nyomtató nyers bináris PostScript nyomtatási feladatokat dolgoz fel.</li> <li>• A Ki beállítás normál protokollt használva szűri a nyomtatási feladatokat.</li> </ul>
<b>ENA-cím</b> YYY.YYY.YYY.YYY	Meghatározza a hálózati címadatokat a külső nyomtatókiszolgálóhoz. <b>Megjegyzés:</b> Ez a menü csak akkor érhető el, ha a nyomtató az USB-porton keresztül egy külső nyomtatókiszolgálóhoz csatlakozik.
<b>ENA hálózati maszk</b> YYY.YYY.YYY.YYY	Meghatározza a hálózati maszk adatait a külső nyomtatókiszolgálóhoz. <b>Megjegyzés:</b> Ez a menü csak akkor érhető el, ha a nyomtató az USB-porton keresztül egy külső nyomtatókiszolgálóhoz csatlakozik.
<b>ENA-átjáró</b> YYY.YYY.YYY.YYY	Meghatározza a hálózati átjáró adatait a külső nyomtatókiszolgálóhoz. <b>Megjegyzés:</b> Ez a menü csak akkor érhető el, ha a nyomtató az USB-porton keresztül egy külső nyomtatókiszolgálóhoz csatlakozik.

## Párhuzamos [x] menü

**Megjegyzés:** Ez a menü csak akkor jelenik meg, ha telepítve van egy kiegészítő párhuzamosport-kártya.

Menüpont	Funkció
<b>PCL SmartSwitch</b> Be Ki	Beállítja, hogy a nyomtató automatikusan átváltson-e PCL-emulációra, amikor egy soros porton érkező nyomtatási feladatnak arra van szüksége, az alapértelmezett nyomtatónyelvtől függetlenül.  <b>Megjegyzések:</b> <ul style="list-style-type: none"> <li>• A gyári alapbeállítás szerint a funkció bekapcsolt (Be) állapotban van.</li> <li>• Ha a Ki lehetőség van beállítva, a nyomtató nem ellenőrzi a beérkező adatokat. A nyomtató PostScript-emulációt használ, ha a PS SmartSwitch Be értékre van beállítva. A nyomtató a Beállítás menüben meghatározott alapértelmezett nyomtatónyelvet használja, ha a PS SmartSwitch ki van kapcsolva.</li> </ul>
<b>PS SmartSwitch</b> Be Ki	Beállítja, hogy a nyomtató automatikusan átváltson-e PS-emulációra, amikor egy soros porton érkező nyomtatási feladatnak arra van szüksége, az alapértelmezett nyomtatónyelvtől függetlenül.  <b>Megjegyzések:</b> <ul style="list-style-type: none"> <li>• A gyári alapbeállítás szerint a funkció bekapcsolt (Be) állapotban van.</li> <li>• Ha a Ki lehetőség van beállítva, a nyomtató nem ellenőrzi a beérkező adatokat. A nyomtató PCL-emulációt használ, ha a PCL SmartSwitch Be értékre van beállítva. A nyomtató a Beállítás menüben meghatározott alapértelmezett nyomtatónyelvet használja, ha a PCL SmartSwitch ki van kapcsolva (Ki).</li> </ul>
<b>NPA mód</b> Be Ki Automatikus	Beállítja, hogy a nyomtató az NPA-protokoll által meghatározott elnevezések alapján történő kétirányú kommunikációhoz szükséges speciális feldolgozást alkalmazza.  <b>Megjegyzések:</b> <ul style="list-style-type: none"> <li>• A gyári alapértelmezett érték az Automatikus.</li> <li>• A jelen beállításnak a nyomtató kezelőpaneljéről történő módosítása, majd a menüből való kilépés a nyomtató újraindulását eredményezi. Ezután megtörténik a menükiválasztás frissítése.</li> </ul>
<b>Párhuzamos puffer</b> Letiltva Automatikus 3 kB-tól legfeljebb [a maximálisan megengedhető érték]-ig	Beállítja a párhuzamos bemeneti puffer méretét.  <b>Megjegyzések:</b> <ul style="list-style-type: none"> <li>• A gyári alapértelmezett érték az Automatikus.</li> <li>• A Letiltva beállítás kikapcsolja a pufferhasználatot. A nyomtató merevlemezen korábban puffereelt összes feladat kinyomtatásra kerül, mielőtt a normál feldolgozás folytatódna.</li> <li>• A párhuzamos puffer mérete 1 kB-onként módosítható.</li> <li>• A maximálisan megengedett méret a nyomtató memóriájának és az egyéb csatolási puffereknek a méretétől, valamint attól függ, hogy az Erőforrás mentése beállítás Be vagy Ki értékre van-e állítva.</li> <li>• A párhuzamos puffer maximális méretének növeléséhez tiltsa le vagy csökkentse az USB-, a soros és a hálózati pufferek méretét.</li> <li>• A jelen beállításnak a nyomtató kezelőpaneljéről történő módosítása, majd a menüből való kilépés a nyomtató újraindulását eredményezi. Ezután megtörténik a menükiválasztás frissítése.</li> </ul>

Menüpont	Funkció
<b>Pufferhasználat</b> Ki Be Automatikus	A nyomtatás előtt ideiglenesen tárolja a nyomtatási feladatokat a nyomtató merevlemezén. <b>Megjegyzések:</b> <ul style="list-style-type: none"> <li>Az alapértelmezett beállítás a Ki.</li> <li>A Be beállítás puffereli a nyomtatási feladatokat a nyomtató merevlemezén.</li> <li>Az Automatikus beállítás csak akkor puffereli a nyomtatási feladatokat, ha a nyomtató egy másik bemeneti portról érkező adatok feldolgozásával van elfoglalva.</li> <li>A jelen beállításnak a nyomtató kezelőpaneljéről történő módosítása, majd a menüből való kilépés a nyomtató újraindulását eredményezi. Ezután megtörténik a menükiválasztás frissítése.</li> </ul>
<b>Speciális állapot</b> Be Ki	Engedélyezheti a kétirányú kommunikációt a párhuzamos porton keresztül. <b>Megjegyzések:</b> <ul style="list-style-type: none"> <li>A gyári alapbeállítás szerint a funkció bekapcsolt (Be) állapotban van.</li> <li>A kikapcsolt állás letiltja a párhuzamos porttal való egyeztetést.</li> </ul>
<b>Protokoll</b> Normál Fastbytes	Megadhatja a párhuzamosport-protokollt. <b>Megjegyzések:</b> <ul style="list-style-type: none"> <li>A gyári alapértelmezett érték a Fastbytes. Kompatibilitást biztosít a legtöbb forgalomban lévő párhuzamos porttal, és egyúttal ez az ajánlott beállítás is.</li> <li>A Normál beállítás a párhuzamos portok közötti kommunikációs problémákat próbálja megoldani.</li> </ul>
<b>Inicializálás fogadása</b> Be Ki	Meghatározhatja, hogy a nyomtató fogadja-e a számítógépről érkező nyomtatóhardver-inicializálási kéréseket. <b>Megjegyzések:</b> <ul style="list-style-type: none"> <li>Az alapértelmezett beállítás a Ki.</li> <li>A számítógép inicializálást igényel. Ehhez aktiválni kell az INIT-jelet a párhuzamos portról. Sok személyi számítógép minden egyes bekapcsoláskor aktiválja az INIT-jelet.</li> </ul>
<b>2. párhuzamos mód</b> Be Ki	Meghatározhatja, hogy a párhuzamos port adatai a jel felfutási vagy lefutási élénél legyenek-e beolvasva. <b>Megjegyzés:</b> A gyári alapbeállítás szerint a funkció bekapcsolt (Be) állapotban van.
<b>Mac bináris PS</b> Be Ki Automatikus	Beállítja, hogy a nyomtató Macintosh rendszerbeli bináris PostScript nyomtatási feladatokat dolgozzon fel. <b>Megjegyzések:</b> <ul style="list-style-type: none"> <li>A gyári alapértelmezett érték az Automatikus.</li> <li>A Ki beállítás normál protokollt használva szűri a nyomtatási feladatokat.</li> <li>A Be beállítás esetén a nyomtató nyers bináris PostScript nyomtatási feladatokat dolgoz fel.</li> </ul>
<b>ENA-cím</b> YYY.YYY.YYY.YYY	Meghatározza a hálózati címadatokat a külső nyomtatókiszolgálóhoz. <b>Megjegyzés:</b> A menü csak akkor érhető el, ha a nyomtató az USB-porton keresztül egy külső nyomtatókiszolgálóhoz csatlakozik.
<b>ENA hálózati maszk</b> YYY.YYY.YYY.YYY	Meghatározza a hálózati maszk adatait a külső nyomtatókiszolgálóhoz. <b>Megjegyzés:</b> A menü csak akkor érhető el, ha a nyomtató az USB-porton keresztül egy külső nyomtatókiszolgálóhoz csatlakozik.

Menüpont	Funkció
<b>ENA-átjáró</b> YYY·YYY·YYY·YYY	Meghatározza a hálózati átjáró adatait a külső nyomtatókiszolgálóhoz. <b>Megjegyzés:</b> A menü csak akkor érhető el, ha a nyomtató az USB-porton keresztül egy külső nyomtatókiszolgálóhoz csatlakozik.

## [x] soros menü

**Megjegyzés:** Ez a menü csak akkor jelenik meg, ha telepítve van egy kiegészítő soros kártya.

Menüpont	Funkció
<b>PCL SmartSwitch</b> Be Ki	Beállítja, hogy a nyomtató automatikusan átváltson-e PCL-emulációra, amikor egy soros porton érkező nyomtatási feladatnak arra van szüksége, az alapértelmezett nyomtatónyelvtől függetlenül. <b>Megjegyzések:</b> <ul style="list-style-type: none"> <li>• A gyári alapbeállítás szerint a funkció bekapcsolt (Be) állapotban van.</li> <li>• Ha a Ki lehetőség van beállítva, a nyomtató nem ellenőrzi a beérkező adatokat. A nyomtató PostScript-emulációt használ, ha a PS SmartSwitch Be értékre van beállítva. A nyomtató a Beállítás menüben meghatározott alapértelmezett nyomtatónyelvet használja, ha a PS SmartSwitch ki van kapcsolva.</li> </ul>
<b>PS SmartSwitch</b> Be Ki	Beállítja, hogy a nyomtató automatikusan átváltson-e PS-emulációra, amikor egy soros porton érkező nyomtatási feladatnak arra van szüksége, az alapértelmezett nyomtatónyelvtől függetlenül. <b>Megjegyzések:</b> <ul style="list-style-type: none"> <li>• A gyári alapbeállítás szerint a funkció bekapcsolt (Be) állapotban van.</li> <li>• Ha a Ki lehetőség van beállítva, a nyomtató nem ellenőrzi a beérkező adatokat. A nyomtató PCL-emulációt használ, ha a PCL SmartSwitch Be értékre van beállítva. A nyomtató a Beállítás menüben meghatározott alapértelmezett nyomtatónyelvet használja, ha a PCL SmartSwitch ki van kapcsolva (Ki).</li> </ul>
<b>NPA mód</b> Be Ki Automatikus	Beállítja, hogy a nyomtató az NPA-protokoll által meghatározott elnevezések alapján történő kétirányú kommunikációhoz szükséges speciális feldolgozást alkalmazza. <b>Megjegyzések:</b> <ul style="list-style-type: none"> <li>• A gyári alapértelmezett érték az Automatikus. Automatikusan beállítja, hogy a nyomtató ellenőrizze az adatokat, határozza meg a formátumot, majd megfelelően végezze el a feldolgozást.</li> <li>• Bekapcsolt állásban a nyomtató elvégzi az NPA-feldolgozást. Ha az adatok nem NPA formátumúak, azokat nem megfelelő adatként visszautasítja.</li> <li>• Kikapcsolt állásnál a nyomtató nem végez NPA-feldolgozást.</li> <li>• A jelen beállításnak a nyomtató kezelőpaneljéről történő módosítása, majd a menüből való kilépés a nyomtató újraindulását eredményezi. Ezután megtörténik a menükiválasztás frissítése.</li> </ul>

Menüpont	Funkció
<b>Soros puffer</b> Letiltva Automatikus 3 kB-tól legfeljebb [a maximálisan megengedhető érték]-ig	Beállítja a soros bemeneti puffer méretét. <b>Megjegyzések:</b> <ul style="list-style-type: none"> <li>• A gyári alapértelmezett érték az Automatikus.</li> <li>• A Letiltva beállítás kikapcsolja a pufferhasználatot. Minden a lemezen található, korábban pufferelt feladat kinyomtatásra kerül, mielőtt a normál feldolgozás folytatódna.</li> <li>• A soros puffer mérete 1-kB-onként módosítható.</li> <li>• A maximálisan megengedett méret a nyomtató memóriájának és az egyéb csatolási puffereknek a méretétől, valamint attól függ, hogy az Erőforrás mentése beállítás Be vagy Ki értékre van-e állítva.</li> <li>• A soros puffer maximális méretének megnöveléséhez tiltsa le vagy csökkentse a párhuzamos, a soros és a hálózati puffer méretét.</li> <li>• A jelen beállításnak a nyomtató kezelőpaneljéről történő módosítása, majd a menüből való kilépés a nyomtató újraindulását eredményezi. Ezután megtörténik a menükiválasztás frissítése.</li> </ul>
<b>Pufferhasználat</b> Ki Be Automatikus	A nyomtatás előtt ideiglenesen tárolja a nyomtatási feladatokat a nyomtató merevlemezén. <b>Megjegyzések:</b> <ul style="list-style-type: none"> <li>• Az alapértelmezett beállítás a Ki. A nyomtató nem puffereli a nyomtató-merevlemezén található nyomtatási feladatokat.</li> <li>• A Be beállítás puffereli a nyomtatási feladatokat a nyomtató merevlemezén.</li> <li>• Az Automatikus beállítás csak akkor puffereli a nyomtatási feladatokat, ha a nyomtató egy másik bemeneti portról érkező adatok feldolgozásával van elfoglalva.</li> <li>• A jelen beállításnak a nyomtató kezelőpaneljéről történő módosítása, majd a menüből való kilépés a nyomtató újraindulását eredményezi. Ezután megtörténik a menükiválasztás frissítése.</li> </ul>
<b>Protokoll</b> DTR DTR/DSR XON/XOFF XON/XOFF/DTR XONXOFF/DTRDSR	Segítségével kiválaszthatja a soros porthoz a hardver és szoftver közötti kommunikációs paraméterek beállításait. <b>Megjegyzések:</b> <ul style="list-style-type: none"> <li>• Az alapértelmezett érték a DTR.</li> <li>• A DTR/DSR egy hardver kommunikációsparaméter-beállítás.</li> <li>• Az XON/XOFF egy szoftver kommunikációsparaméter-beállítás.</li> <li>• Az XON/XOFF/DTR és az XON/XOFF/DTR/DSR pedig kombinált hardver és szoftver kommunikációsparaméter-beállítás.</li> </ul>
<b>Robosztus XON</b> Be Ki	Meghatározza, hogy a nyomtató közölje-e a számítógéppel, hogy elérhető. <b>Megjegyzések:</b> <ul style="list-style-type: none"> <li>• Az alapértelmezett beállítás a Ki.</li> <li>• Ez a menüelem csak a soros portra vonatkozik, ha a soros protokoll beállítása XON/XOFF.</li> </ul>

Menüpont	Funkció
<b>Baud</b> 1200 2400 4800 9600 19200 38400 57600 115200 138200 172800 230400 345600	Meghatározza, hogy a soros porton keresztül milyen sebességgel lehet adatokat fogadni. <b>Megjegyzések:</b> <ul style="list-style-type: none"> <li>Az alapértelmezett érték a 9600.</li> <li>A 138200, 172800, 230400 és 345600 átviteli sebesség csak a Normál soros menüben jelenik meg. Ezek a lehetőségek nem jelennek meg az 1. soros opció, a 2. soros opció vagy 3. soros opció menüben.</li> </ul>
<b>Adatbitek</b> 7 8	Meghatározza az egyes adatátviteli keretben küldött bitek számát. <b>Megjegyzés:</b> Az alapértelmezett érték a 8.
<b>Paritás</b> Páros Páratlan Nincs Kihagyás	Beállítja a soros bemeneti és kimeneti adatkeretek paritását. <b>Megjegyzés:</b> A gyári alapértelmezett beállítás a Nincs.
<b>DSR fogadása</b> Be Ki	Meghatározza, hogy a nyomtató használja-e a DSR-jelet. <b>Megjegyzések:</b> <ul style="list-style-type: none"> <li>Az alapértelmezett beállítás a Ki.</li> <li>A DSR a legtöbb soros kábel által használt kommunikációsparaméter-jel. A soros port DSR-t használ a számítógépről küldött adatok és a soros kábel elektromos zajjelei által keltett adatok megkülönböztetésére. Az elektromos zaj okozhatja kóbor karakterek nyomtatását. A kóbor karakterek nyomtatásának kiküszöböléséhez a Be értéket kell beállítani.</li> </ul>

## SMTP-beállítási menü

Elem	Funkció
<b>Elsődleges SMTP-átjáró</b>	Megadhatja az SMTP-kiszolgáló átjárójára és portjára vonatkozó információkat.
<b>Elsődleges SMTP-átjáró port</b>	<b>Megjegyzés:</b> Az alapértelmezett SMTP-átjáró portszáma 25.
<b>Másodlagos SMTP-átjáró</b>	
<b>Másodlagos SMTP-átjáró port</b>	
<b>SMTP időtúllépés</b> 5–30	Azt az időtartamot adja meg másodpercben, amennyit a kiszolgáló várjon, mielőtt felhagy az e-mail elküldésével. <b>Megjegyzés:</b> A gyári alapértelmezett érték 30 másodperc.
<b>Válaszcím</b>	A nyomtató által küldött e-mailek megad egy maximum 128 karakterből álló válaszcímet.

Elem	Funkció
<b>SSL használata</b> Letiltva Egyeztetés Szükséges	Beállítja a nyomtatót SSL használatára a biztonság fokozása érdekében, amikor az SMTP-kiszolgálóhoz csatlakozik.  <b>Megjegyzések:</b> <ul style="list-style-type: none"> <li>• A gyári alapértelmezett érték a Letiltva.</li> <li>• Ha az Egyeztetni kell érték van beállítva, az SMTP-kiszolgáló dönt az SSL használatáról.</li> </ul>
<b>SMTP-kiszolgáló hitelesítése</b> Nincs szükség hitelesítésre Bejelentkezés/sima CRAM-MD5 Digest-MD5 NTLM Kerberos 5	Megadja az e-mail küldési jogosultságokhoz beolvasandó felhasználói hitelesítés típusát.  <b>Megjegyzés:</b> A gyári alapértelmezett beállítás a „Nincs szükség hitelesítésre”.
<b>Eszköz által kezdeményezett e-mail</b> Nincs Az eszköz SMTP belépési adatainak a használata	Meghatározza, hogy milyen belépési adatokat kell használni az SMTP-kiszolgálóval folytatott kommunikációhoz. Bizonyos SMTP-kiszolgálók igénylik a belépési adatokat e-mail küldéshez.  <b>Megjegyzések:</b> <ul style="list-style-type: none"> <li>• Az Eszköz, illetve a Felhasználó által kezdeményezett e-mailek gyári alapértelmezett beállítása a Nincs.</li> <li>• Az Eszköz felhasználói azonosítója és az Eszköz jelszava adatokra az SMTP-kiszolgálóra történő bejelentkezéshez van szükség, ha „Az eszköz SMTP belépési adatainak a használata” opció van kiválasztva.</li> </ul>
<b>Felhasználó által kezdeményezett e-mail*</b> Nincs Az eszköz SMTP belépési adatainak a használata A munkamenet felhasználói azonosítójának és jelszavának a használata A munkamenet e-mail címének és jelszavának a használata A felhasználó megkérdezése	
<b>Eszköz felhasználói azonosítója</b>	
<b>Eszköz jelszava</b>	
<b>Kerberos 5 tartomány</b>	
<b>NTLM-tartomány</b>	

## Biztonság menü

### Biztonsági beállítások szerkesztése menü

Elem	Funkció
<b>Biztonsági mentési jelszó szerkesztése</b> Tartalék jelszó használata <ul style="list-style-type: none"> <li>• Ki</li> <li>• Be</li> </ul> Jelszó	Biztonsági mentési jelszó létrehozására szolgál.  <b>Megjegyzések:</b> <ul style="list-style-type: none"> <li>• A Biztonsági mentési jelszó használata gyári alapértelmezett beállítása a Kikapcsolva.</li> <li>• Ez a menüelem csak akkor jelenik meg, ha létezik biztonsági mentési jelszó.</li> </ul>
<b>Építőblokkok szerkesztése</b> Belső fiókok NTLM Egyszerű Kerberos beállítás Kerberos-beállítás Active Directory LDAP LDAP+GSSAPI Jelszó PIN-kód	A belső fiókok, az NTLM, különböző beállítások, a Egyszerű Kerberos-beállítás, a Kerberos-beállítás, az Active Directory, a Jelszó és a PIN-kód szerkesztési beállításai.
<b>Biztonsági sablonok szerkesztése</b> [az elérhető sablonok listája]	Biztonsági sablon hozzáadására és szerkesztésére szolgál.
<b>Hozzáférés-vezérlések szerkesztése</b> Adminisztrációs menük Funkció elérése Kezelés Megoldások Munkák megszakítása az eszközön	A nyomtató menükhöz, a firmware frissítésekhez, a függő feladatokhoz való hozzáférés, valamint más hozzáférési pontok vezérlésére szolgál.



## Egyéb biztonsági beállítások menü

Elem	Funkció
<p><b>Bejelentkezési korlátozások</b></p> <p>Sikertelen bejelentkezések Sikertelenség időkerete Felfüggesztés időtartama Panel bejelentkezési időtúllépés Távoli bejelentkezési időtúllépés</p>	<p>Korlátozza a nyomtató kezelőpaneljéről történő sikertelen bejelentkezési kísérletek számát és időkereteit az összes felhasználó felfüggesztése előtt.</p> <p><b>Megjegyzések:</b></p> <ul style="list-style-type: none"> <li>• A „Sikertelen bejelentkezések” beállítás meghatározza a felhasználók felfüggesztése előtt tehető sikertelen bejelentkezési kísérletek számát. A gyári alapértelmezett érték az 1-10 kísérletszám-tartományra történő beállítás.</li> <li>• A „Sikertelenség időkerete” beállítás meghatározza a azt az időtartamot, amely alatt a sikertelen kísérletek tehető a felhasználók felfüggesztése előtt. A beállított időtartam 1–60 perc. A gyári alapértelmezett beállítás 5 perc.</li> <li>• A „Felfüggesztés időtartama” beállítás meghatározza, hogy mennyi ideig legyenek a felhasználók felfüggesztve a sikertelen bejelentkezések határértékének túllépését követően. A beállított időtartam 1–60 perc. A gyári alapértelmezett beállítás 5 perc. Az 1 azt jelzi, hogy a nyomtaton felfüggesztési időtartam nincs beállítva.</li> <li>• A „Panel bejelentkezési időtúllépés” meghatározza, hogy a nyomtató mennyi ideig maradjon készenléti állapotban a kezdőképernyőn a felhasználó automatikus kijelentkezése előtt. A beállítás értéke 1–900 másodperc. A gyári alapértelmezett érték 30 másodperc.</li> <li>• A „Távoli bejelentkezési időtúllépés” meghatározza, hogy egy távoli kapcsolat mennyi ideig maradjon készenléti állapotban a kezdőképernyőn a felhasználó automatikus kijelentkezése előtt. A beállítás értéke 1–120 másodperc. A gyári alapértelmezett beállítás 10 perc.</li> </ul>
<p><b>Biztonsági visszaállító összekötő</b></p> <p>Hozzáférés-vezérlés=„Nincs adatvédelem” Nincs hatása A gyári alapértelmezett biztonsági értékek visszaállítása</p>	<p>Módosítja a biztonsági beállítások értékét.</p> <p><b>Megjegyzések:</b></p> <ul style="list-style-type: none"> <li>• A Hozzáférés-vezérlés=„Nincs adatvédelem” beállítás megőrzi a felhasználó által megadott összes biztonsági információt. A gyári alapértelmezett érték a „Nincs adatvédelem”.</li> <li>• A „Nincs hatása” azt jelenti, hogy a visszaállításnak nincs hatása az eszköz biztonsági beállítására.</li> <li>• „A gyári alapértelmezett biztonsági értékek visszaállítása” lehetőség töröl minden, a felhasználó által meghatározott biztonsági információt, és hozzárendeli a gyári alapértelmezett értéket a panel és a beágyazott webkiszolgáló az Egyéb biztonsági beállítások részében található minden beállításához.</li> </ul>
<p><b>LDAP-tanúsítvány ellenőrzése</b></p> <p>Igény Próba Engedélyezés Soha</p>	<p>Engedélyezi a felhasználó számára kiszolgáló-tanúsítvány kérését.</p> <p><b>Megjegyzések:</b></p> <ul style="list-style-type: none"> <li>• Az „Igény” azt jelenti, hogy szükséges a kiszolgáló-tanúsítvány. Ha nem megfelelő tanúsítványt, vagy semmilyen tanúsítványt sem mutatnak be, akkor a tevékenység azonnal megszakad. A gyári alapbeállítás az „Igény”.</li> <li>• A „Próba” azt jelenti, hogy szükséges a kiszolgáló-tanúsítvány. Ha semmilyen tanúsítványt sem mutatnak be, akkor a tevékenység rendszeren tovább folytatódik. Ha nem megfelelő tanúsítványt mutatnak be, akkor a tevékenység azonnal megszakad.</li> <li>• Az „Engedélyezés” azt jelenti, hogy szükséges a kiszolgáló-tanúsítvány. Ha semmilyen tanúsítványt sem mutatnak be, akkor a tevékenység rendszeren tovább folytatódik. Ha nem megfelelő tanúsítványt mutatnak be, akkor nem lesz figyelembe véve, és a tevékenység rendszeren tovább folytatódik.</li> <li>• A „Soha” azt jelenti, hogy nem szükséges a kiszolgáló-tanúsítvány.</li> </ul>
<p><b>Minimális PIN-hossz</b></p> <p>1–16</p>	<p>Korlátozza a PIN számjegyeinek számát.</p> <p><b>Megjegyzés:</b> A gyári alapértelmezett érték 4.</p>

## Bizalmas nyomtatás menü

Elem	Funkció
<b>Érvényt. PIN max.</b> Ki 2–10	Azt korlátozza, hogy hányszor adható meg rossz PIN-kód.  <b>Megjegyzések:</b> <ul style="list-style-type: none"> <li>• Ez a menüpont csak akkor látható, ha formázott, működő nyomtató-merevlemez van telepítve.</li> <li>• A korlát elérésekor a nyomtató törli az adott felhasználónévhez és PIN-kódhoz tartozó nyomtatási feladatokat.</li> </ul>
<b>Bizalmas feladat lejárata</b> Ki 1 óra 4 óra 24 óra 1 hét	Meghatározza azt az időkorlátot, ameddig a nyomtató tárolhatja a bizalmas nyomtatási feladatokat.  <b>Megjegyzések:</b> <ul style="list-style-type: none"> <li>• Ha a „Bizalmas feladat lejárata” beállítást módosítják, mialatt a bizalmas nyomtatási feladatok a nyomtató memóriájában vagy merevlemezén vannak, akkor ezeknek a nyomtatási feladatoknak a lejáratási ideje nem módosul az új alapértelmezett értékre.</li> <li>• Ha a nyomtatót kikapcsolják, akkor a nyomtató memóriájában lévő összes bizalmas feladat törlődik.</li> </ul>
<b>Feladatismétlés lejárata</b> Ki 1 óra 4 óra 24 óra 1 hét	Meghatározza azt az időkorlátot, ameddig a nyomtató tárolhatja a nyomtatási feladatokat.
<b>Feladatellenőrzés lejárata</b> Ki 1 óra 4 óra 24 óra 1 hét	Beállítja azt az időkorlátot, ameddig a nyomtató tárolhatja az ellenőrzést igénylő nyomtatási feladatokat.
<b>Feladatmegőrzés lejárata</b> Ki 1 óra 4 óra 24 óra 1 hét	Beállítja azt az időkorlátot, ameddig a nyomtató tárolhatja a nyomtatási feladatokat későbbi nyomtatáshoz.
<b>Megjegyzés:</b> A gyári alapértelmezett érték a Kikapcsolva.	

## Ideiglenes adatfájlok törlése menü

Az Ideiglenes adatfájlok törlése *csak* azokat a nyomtatásifeladat-adatokat törli a nyomtató merevlemezéről, amelyeket a fájlrendszer az adott pillanatban *nem* használ. A nyomtató merevlemezén található összes állandó adat, mint például a letöltött betűtípusok, a makrók és a függő feladatok, nem kerülnek törlésre.

**Megjegyzés:** Ez a menü csak akkor jelenik meg, ha formázott, működő nyomtató-merevlemez van telepítve.

Menüpont	Beállítás
<b>Törlés mód</b> Automatikus	Megadja az ideiglenes adatfájlok törlésének módját.

Menüpont	Beállítás
<b>Automatikus módszer</b> Egymenetes Többmenetes	<p>Kijelöli a korábbi nyomtatási feladatok által használt lemezterületet. Ez a módszer nem engedi, hogy a fájlrendszer ismét felhasználja ezt a területet, amíg az nem került törlésre.</p> <p><b>Megjegyzések:</b></p> <ul style="list-style-type: none"> <li>• A gyári alapértelmezett beállítás az „Egymenetes”.</li> <li>• Csak az automatikus törlés teszi lehetővé a felhasználók számára, hogy anélkül töröljék az ideiglenes adatfájlokat, hogy a nyomtatót hosszabb időre ki kéne kapcsolniuk.</li> <li>• A szigorúan bizalmas anyagokat <i>csak</i> a Többmenetes módszer segítségével szabad törölni.</li> </ul>

## Biztonsági ellenőrzési napló menü

Elem	Funkció
<b>Napló exportálása</b>	<p>Engedélyezi egy jogosult felhasználónak az ellenőrzési napló exportálását.</p> <p><b>Megjegyzések:</b></p> <ul style="list-style-type: none"> <li>• Az ellenőrzési naplónak a nyomtató vezérlőpaneljéről történő exportálásához egy flash-meghajtót kell csatlakoztatni a nyomtatóhoz.</li> <li>• Az ellenőrzési napló letölthető a beágyazott webkiszolgálóról és elmenthető számítógépre.</li> </ul>
<b>Napló törlése</b> Igen Nem	<p>Megadja, hogy az ellenőrzési naplók törölhetők-e vagy sem.</p> <p><b>Megjegyzés:</b> A gyári alapértelmezett érték az „Igen”.</p>
<b>Napló beállítása</b> Ellenőrzés engedélyezése Igen Nem Távoli rendszernapló engedélyezése Nem Igen Távoli rendszernaplózási szolgáltatás 0–23 Naplózási események súlyossága 0–7	<p>Megadja, hogy kell-e, és hogyan kell az ellenőrzési naplókat létrehozni.</p> <p><b>Megjegyzések:</b></p> <ul style="list-style-type: none"> <li>• Az Ellenőrzés engedélyezése beállítás határozza meg, hogy az események naplózásra kerülnek-e a biztonsági ellenőrzési naplóban és a távoli rendszernaplóban. A gyári alapértelmezett érték a „Nem”.</li> <li>• A Távoli rendszernapló engedélyezése beállítás határozza meg, hogy a naplófájlok továbbításra kerülnek-e a távoli kiszolgálóra. A gyári alapértelmezett érték a „Nem”.</li> <li>• A Távoli rendszernaplózási szolgáltatás határozza meg a naplófájlok távoli rendszernapló kiszolgálóra való küldéséhez használt értéket. A gyári alapértelmezett érték a 4.</li> <li>• A bekapcsolt biztonsági ellenőrzési naplózási lehetőség esetében minden esemény súlyossági értéke is rögzítésre kerül. A gyári alapértelmezett érték a 4.</li> </ul>

## Dátum/idő beállítása menü

Elem	Funkció
<b>Aktuális dátum és idő</b>	<p>Itt láthatóak a nyomtató aktuális dátum- és időbeállításai.</p>
<b>Dátum és idő kézi beállítása</b>	<p>A dátum és az idő beállítására szolgál.</p> <p><b>Megjegyzés:</b> A dátum/idő beállítási formája: ÉÉÉÉ-HH-NN ÓÓ:PP:MP.</p>
<b>Időzóna</b>	<p>Itt választhatja ki az időzónát.</p> <p><b>Megjegyzés:</b> A gyári alapbeállítás a GMT.</p>

Elem	Funkció
<b>Nyári időszámítás automatikus követése</b> Be Ki	Beállítja, hogy a nyomtató az Időzóna beállításához társított megfelelő nyári időszámítás kezdetét és végét használja.  <b>Megjegyzés:</b> A gyári alapértelmezett beállítás a Bekapcsolva, és az Időzóna-beállításához társított megfelelő Nyári időszámítást használja.
<b>Egyéni időzóna beállítása</b> Nyári időszámítás kezdő hete Nyári időszámítás kezdő napja Nyári időszámítás kezdő hónapja Nyári időszámítás kezdő ideje Nyári időszámítás befejező hete Nyári időszámítás befejező napja Nyári időszámítás befejező hónapja Nyári időszámítás befejező ideje Nyári időszámítás eltolódása	Engedélyezi a felhasználó számára az időzóna beállítását.
<b>NTP engedélyezése</b> Be Ki	Engedélyezi a Hálózati időprotokollt (NTP), amely a hálózat eszközein összehangolja az órák beállítását.  <b>Megjegyzés:</b> A gyári alapértelmezett érték a „Bekapcsolva”.
<b>NTP-kiszolgáló</b>	Megtekintheti az NTP-kiszolgáló címét.
<b>Hitelesítés engedélyezése</b> Be Ki	Módosíthatja a hitelesítési beállítást Bekapcsolva vagy Kikapcsolva állapotra.  <b>Megjegyzés:</b> A gyári alapértelmezett érték a Kikapcsolva.

## Beállítások menü

### Általános beállítások menü

Elem	Funkció
<b>Kijelző nyelve</b> Angol Français Deutsch Italiano Español Dansk Norsk Nederlands Svenska Portugál Suomi Orosz Polski Görög Magyar Türkçe Český Egyszerűsített kínai Hagományos kínai Koreai Japán	Beállítja a nyomtatókijelzőn megjelenő szöveg nyelvét. <b>Megjegyzés:</b> Nem minden nyomtató esetében érhető el az összes nyelv, és előfordulhat, hogy az ilyen nyelvek megjelenítéséhez speciális hardvert kell telepíteni.
<b>Gazdaságos mód</b> Ki Energia Energia/papír Papír	Csökkenti az energia, a papír vagy a speciális nyomathordozó felhasználását. <b>Megjegyzések:</b> <ul style="list-style-type: none"> <li>• A gyári alapértelmezett beállítás a kikapcsolt állapot. A beállítás visszaállítja a nyomtatót a gyári alapértelmezett értékre.</li> <li>• Az Energia beállítás a nyomtató energiateljesítményét minimalizálja. A teljesítményre hatással lehet, azonban a nyomtatási minőségre nem.</li> <li>• Az Energia/papír beállítás a nyomtató energia-, papír- és speciális nyomathordozó-felhasználását csökkenti.</li> <li>• A „Papír” beállítás esetén a nyomtatási feladathoz szükséges papír és speciális nyomathordozó mennyisége lesz minimális. A teljesítményre hatással lehet, azonban a nyomtatási minőségre nem.</li> </ul>
<b>ADF betöltve hangjelzés</b> Engedélyezve Letiltva	Meghatározza, hogy az ADF adjon-e hangjelzést, ha a papír betöltődött. <b>Megjegyzés:</b> A gyári alapbeállítás szerint a funkció bekapcsolt állapotban van.
<b>ADF többlap. érzékelő</b> Be Ki	Érzékeli, ha az ADF egyszerre több lapot kap. <b>Megjegyzés:</b> A gyári alapértelmezett érték a „Bekapcsolva”.

Elem	Funkció
<b>Csendes üzemmód</b> Ki Be	A nyomtató által keltett zajt csökkenti. <b>Megjegyzések:</b> <ul style="list-style-type: none"> <li>• A gyári alapértelmezett beállítás a kikapcsolt állapot. A beállítás támogatja a nyomtatóhoz megadott műszaki adatok szerinti teljesítményt.</li> <li>• A „Bekapcsolva” beállításnál kelti a nyomtató a lehető legkevesebb zajt. Ez a beállítás a legmegfelelőbb a szöveg és a vonalas rajzok nyomtatásához.</li> <li>• Színekben gazdag dokumentumok optimális nyomtatásához állítsa a Halk módot Kikapcsolva állapotra.</li> <li>• A Fénykép lehetőség kiválasztásával a nyomtató-illesztőprogramban letilthatja a Halk módot és jobb nyomtatási minőséget, valamint teljes sebességű nyomtatást biztosíthat.</li> </ul>
<b>Kezdeti beállítás</b> Igen Nem	Beállítja a nyomtatót a beállításvarázsló futtatására. <b>Megjegyzés:</b> Az alapértelmezett érték az „Igen”. A beállítási varázsló befejezése után az alapértelmezett érték a „Nem” lesz.
<b>Billentyűzet</b> Billentyűzettípus Angol Francais Kanadai francia Deutsch Italiano Espanol Görög Dansk Norsk Nederlands Svenska Suomi Portugál Orosz Polski Svájci német Svájci francia Koreai Magyar Turkce Cesky Egyszerűsített kínai Hagyományos kínai Japán [x] egyéni kulcs	Megad egy nyelvre és egyéni kulcsra vonatkozó információkat a nyomtató billentyűzetének. A kiegészítő lapok hozzáférést biztosítanak billentyűzet ékezetjeihez és szimbólumaihoz.

Elem	Funkció
<b>Papírméretek</b> USA Metrikus	Megadja az alapértelmezett papírméretet. <b>Megjegyzések:</b> <ul style="list-style-type: none"> <li>• A gyári alapértelmezett érték a US.</li> <li>• A kezdeti beállítást a kezdeti beállítási varázslóban határozhatja meg az ország és a régió kiválasztásával.</li> <li>• Ennek a beállításnak a módosításával módosítja a Papírméret/papírtípus menüben az egyes bemeneti források alapértelmezett beállításait is.</li> </ul>
<b>PC-re szkennelés porttartománya</b> [porttartomány]	Megadja a portokat letiltó tűzfal mögötti nyomtatók porttartományát. <b>Megjegyzés:</b> 9751:A gyári alapérték a 12000.
<b>Kijelzett információk</b> Bal oldalon Jobb oldalon [x] egyéni szöveg	Meghatározza, hogy mi jelenjen meg a kezdőképernyő bal és jobb felső sarkában. A Bal oldal és Jobb oldal menükhöz válasszon a következő lehetőségek közül: Nincs IP-cím Gazdanév Kapcsolattartó neve Hely Dátum/idő mDNS/DDNS szolgáltatásnév Zero Configuration-név [x] egyéni szöveg Típus neve <b>Megjegyzések:</b> <ul style="list-style-type: none"> <li>• A Bal oldal gyári alapértelmezett beállítása az IP-cím.</li> <li>• A Jobb oldal alapértelmezett beállítása a Dátum/idő.</li> </ul>
<b>Kijelzett információk (folytatás)</b> Fekete festékkazetta	Személyre szabja a megjelenített információt a fekete festékkazettára vonatkozóan. Válasszon az alábbi beállítások közül: Mikor jelezzen Ne jelezzen Kijelző Megjelenítendő üzenet Alapértelmezett Alternatív Alapértelmezett [szöveges bejegyzés] Alternatív [szöveges bejegyzés] <b>Megjegyzések:</b> <ul style="list-style-type: none"> <li>• A Mikor jelezzen gyári alapértelmezett beállítása a Ne jelezzen.</li> <li>• A Kijelzendő üzenet gyári alapértelmezett beállítása az Alapértelmezett.</li> </ul>

Elem	Funkció
<b>Kijelzett információk (folytatás)</b> F.hull. tartály Papírelakadás Papír betöltése Szolgáltatási hibák	Testreszabhatja a hulladékfesték-tartály, a papírelakadás, a papírbetöltés és a szervizhibák esetében kijelzett információt. Válasszon az alábbi beállítások közül: Kijelző Igen Nem Megjelenítendő üzenet Alapértelmezett Alternatív Alapértelmezett [szöveges bejegyzés] Alternatív [szöveges bejegyzés] <b>Megjegyzések:</b> <ul style="list-style-type: none"> <li>• A Kijelzés gyári alapértelmezett beállítása a Nem.</li> <li>• A Kijelzendő üzenet gyári alapértelmezett beállítása az Alapértelmezett.</li> </ul>
<b>A kezdőképernyő teste szabása</b> Nyelv módosítása Másolás Másolási parancsikonok Fax Faxolási parancsikonok E-mail E-mail parancsikonok FTP FTP-parancsikonok Fügő feladatok keresése Fügő feladatok USB meghajtó Profilok és megoldások Könyvjelzők Feladatok felhasználók szerint Úrlapok és kedvencek	Módosítja a kezdőképernyőn megjelenő ikonokat. Minden ikon esetében az alábbi beállítások közül választhat: Kijelző Ne jelenjen meg <b>Megjegyzések:</b> <ul style="list-style-type: none"> <li>• A Megjelenítés a gyári alapértelmezett érték a Másolás, Faxolás, E-mail, FTP, Fügő feladatok keresése, Fügő feladatok, USB-meghajtó és az Úrlapok és kedvencek beállítások esetében.</li> <li>• A Ne jelenjen meg a gyári alapértelmezett érték a Nyelv módosítása, Másolási parancsikonok, Fax parancsikonok, E-mail parancsikonok, FTP parancsikonok, Profilok és megoldások, Könyvjelzők és a Feladatok felhasználók szerint beállítások esetében.</li> </ul>
<b>Dátumformátum</b> HH-NN-ÉÉÉÉ NN-HH-ÉÉÉÉ ÉÉÉ-HH-NN	A nyomtató által használt dátum formátumát határozza meg. <b>Megjegyzések:</b> <ul style="list-style-type: none"> <li>• HH-NN-ÉÉÉÉ az egyesült államokbeli gyári alapértelmezett érték.</li> <li>• A gyári alapértelmezett érték világszerte a NN-HH-ÉÉÉÉ.</li> </ul>
<b>Időformátum</b> 12 órás de./du. 24 órás	A nyomtató időformátumát határozza meg. <b>Megjegyzés:</b> 12 órás de./du. a gyári alapértelmezett érték.
<b>Kijelző fényereje</b> 20–100	Meghatározza a kezelőpanel képernyőjének fényerejét. <b>Megjegyzés:</b> A gyári alapértelmezett érték a 100.



Elem	Funkció
<b>Egy oldal másolása</b> Ki Be	Beállítja egyidejűleg csak egy oldal másolását a lapolvasó üveglapjáról. <b>Megjegyzés:</b> A gyári alapértelmezett beállítás a kikapcsolt állapot.
<b>Kimenet megvilágítása</b> Normál/Készenléti mód Ki Halvány Élénk	Beállítja a normál tárolóból érkező fény mennyiségét. <b>Megjegyzések:</b> <ul style="list-style-type: none"> <li>• A gyári alapbeállítás a Halvány, ha a Gazdaságos mód Energia vagy Energia/Papír értékre van állítva.</li> <li>• A gyári alapbeállítás az Élénk, ha a Gazdaságos mód ki van kapcsolva vagy Papír értékre van állítva.</li> </ul>
<b>Világítási hiba</b> Be Ki	Meghatározza, hogy a jelzőfények villogjanak, ha a nyomtató hibát észlel. <b>Megjegyzés:</b> A gyári alapértelmezett érték a „Bekapcsolva”.
<b>Hangos visszajelzés</b> Gombos visszajelzés Be Ki Hangerősség 1–10	Beállítja a gombok hangjelzésének erősségét. <b>Megjegyzések:</b> <ul style="list-style-type: none"> <li>• A gombos visszajelzés gyári alapértelmezett értéke a Bekapcsolva.</li> <li>• A hangerősség gyári alapértelmezett értéke az 5.</li> </ul>
<b>Tapintó-érintőképernyős visszajelzés</b> Be Ki	Érintőképernyős érzékelés-visszajelzést biztosít. <b>Megjegyzés:</b> A gyári alapértelmezett érték a „Bekapcsolva”.
<b>Könyvjelzők megjelenítése</b> Igen Nem	Meghatározza, hogy a Függő feladatok terület könyvjelzői megjelenjenek-e. <b>Megjegyzés:</b> A gyári alapértelmezett érték az „Igen”.
<b>Háttér eltávolításának engedélyezése</b> Be Ki	Meghatározza, hogy a kép háttérének eltávolítása legyen-e engedélyezve a másolási, faxolási, e-mail küldési, FTP-re másolási vagy USB-re másolási feladatok során. <b>Megjegyzés:</b> A gyári alapértelmezett érték a „Bekapcsolva”. Eltávolítja a kép háttérét.
<b>Egyéni feladatok beolvasásának engedélyezése</b> Be Ki	Több feladat beolvasása egyetlen fájlba. <b>Megjegyzés:</b> A gyári alapértelmezett érték a „Bekapcsolva”. A bekapcsolt állapot kiválasztásával az Egyéni feladatok beolvasásának engedélyezése beállítást fel lehet használni meghatározott feladatokhoz.
<b>Lapolvasó elakadásának elhárítása</b> Feladatszint Oldalszint	Meghatározza, hogyan kell újra betölteni egy beolvasott feladatot, ha az automatikus lapadagolóban elakad a papír. <b>Megjegyzések:</b> <ul style="list-style-type: none"> <li>• A gyári alapértelmezett beállítás a Feladatszint. Ha ez a beállítás van kiválasztva, akkor papírelakadás esetén a teljes feladatot újra be kell olvasni.</li> <li>• Ha az Oldalszint van kiválasztva, akkor csak az elakadt oldaltól kezdve kell újra beolvasni a feladatot.</li> </ul>
<b>Weboldalfrissítési ráta</b> 30–300	Meghatározza a beágyazott webkiszolgáló frissítései között eltelő másodpercek számát. <b>Megjegyzés:</b> A gyári alapértelmezett érték a 120.
<b>Kapcsolattartó neve</b>	Meghatároz a nyomtatóhoz egy kapcsolattartó nevet. <b>Megjegyzés:</b> A kapcsolat nevét a beágyazott webkiszolgáló tárolja.

Elem	Funkció
<b>Hely</b>	Meghatározza a nyomtató helyét. <b>Megjegyzés:</b> A nyomtató helyét a beágyazott webkiszolgáló tárolja.
<b>Riasztások</b> Riasztás vezérlés Kazetta riasztás	Beállítja, hogy riasztás szólaljon meg, ha a nyomtató felhasználói beavatkozást igényel. Minden riasztástípusok esetében az alábbi beállítások közül választhat: Ki Szimpla Folyamatos <b>Megjegyzések:</b> <ul style="list-style-type: none"> <li>A „Riasztás vezérlés” gyári alapértelmezett beállítása az „Egyszeres”. Ezen beállítás esetén három hangjelzés hallható.</li> <li>A „Kazettariasztás” gyári alapértelmezett beállítása a „Kikapcsolva”. Ezen beállítás esetén nem hallható riasztási hangjelzés.</li> <li>A „Folyamatos” beállítás esetén a hangjelzések 10 másodpercenként ismétlődnek.</li> </ul>
<b>Időtúllépések</b> Készenléti mód Letiltva 1–240	Megadja azt a feladat nélküli időtartamot (percekben), amelynek letelte után a nyomtató alacsonyabb energiafelhasználású állapotba lép. <b>Megjegyzés:</b> A gyári alapértelmezett érték a 15.
<b>Időtúllépések</b> Alvó üzemmód Letiltva 1–120	Beállítja azt az időt (percben), ameddig a nyomtató a nyomtatási feladat elkészülése után az energiatakarékos állapotba lépésig vár. <b>Megjegyzések:</b> <ul style="list-style-type: none"> <li>A gyári alapértelmezett érték a 20.</li> <li>Az alacsonyabb szintű beállítások több energiát takarítanak meg, viszont hosszabb bemelegedési időre van szükségük.</li> <li>Ha a nyomtató a szobai világítással azonos áramkört használ, vagy ha a szobában fényvibrálást tapasztal, a legalacsonyabb szintet állítsa be.</li> <li>Ha a nyomtató állandóan használatban van, magasabb szintet állítson be. A legtöbb esetben ilyenkor a nyomtatónak minimális bemelegedési időre van szüksége a nyomtatáshoz.</li> </ul>
<b>Időtúllépések</b> Hibernálási idő Letiltva 1 óra 2 óra 3 óra 6 óra 1 nap 2 nap 3 nap 1 hét Két hét 1 hónap	Beállítja azt az időt, mielőtt a nyomtató Hibernált módba lép. <b>Megjegyzés:</b> A gyári alapértelmezett beállítás a 3 nap.
<b>Időtúllépések</b> Hibernálási idő kapcsolat esetén Hibernált mód Ne hibernálja	Hibernálási időre állítja a nyomtatót, még aktív Ethernet-kapcsolat esetén is. <b>Megjegyzés:</b> A gyári alapértelmezett érték a Hibernált mód.

Elem	Funkció
<b>Időtűlések</b> Kijelző időtűlése 15–300	Beállítja azt az időt (másodpercben), ameddig a nyomtató vár, mielőtt visszalépne Készenléti állapotba. <b>Megjegyzés:</b> A gyári alapértelmezett érték a 30.
<b>Időtűlések</b> Kijelz. időt. meghossz Be Ki	A nyomtató beállítása a meghatározott feladat folytatására a kezdőképernyőre való visszatérés nélkül, amikor a Kijelző időtűlése idő lejár. <b>Megjegyzés:</b> A gyári alapértelmezett beállítás a kikapcsolt állapot.
<b>Időtűlések</b> Nyomatási időtűlése Letiltva 1–255	Beállítja azt az időt (másodpercben), ameddig a nyomtató a nyomtatási feladat befejezését jelző üzenetre vár, mielőtt törölné a feladat hátralévő részét. <b>Megjegyzések:</b> <ul style="list-style-type: none"> <li>• A gyári alapértelmezett érték a 90.</li> <li>• A beállított időtartam lejártával a nyomtatóban lévő, részben kinyomtatott oldal nyomtatása befejeződik, majd a nyomtató megkeresi, hogy van-e új feladat a nyomtatási sorban.</li> <li>• A Nyomatási időtűlése funkció csak PCL-emuláció használata esetén érhető el. PostScript-emulációs nyomtatási feladatok esetén nem használható.</li> </ul>
<b>Időtűlések</b> Várakozási időtűlése Letiltva 15–65535	Beállítja azt az időt (másodpercben), ameddig a nyomtató további adatokra vár, mielőtt törölné a nyomtatási feladatot. <b>Megjegyzések:</b> <ul style="list-style-type: none"> <li>• A gyári alapértelmezett érték a 40.</li> <li>• A Várakozási időtűlése PostScript-emuláció használata esetén nem érvényes. PCL-emulációs nyomtatási feladatok esetén nem érvényes.</li> </ul>
<b>Időtűlések</b> Feladatartási időtűlése 5–255	Beállítja azt az időtartamot, amennyit a nyomtató várjon a felhasználó beavatkozására, mielőtt felfüggeszti a nem létező erőforrásokat igénylő feladatokat és folytatja a nyomtatási várakozási sorban lévő további feladatok kinyomtatását. <b>Megjegyzések:</b> <ul style="list-style-type: none"> <li>• A gyári alapértelmezett érték a 30.</li> <li>• Ez a menüpont csak akkor látható, ha formázott, működő nyomtató-merevlemez van telepítve.</li> </ul>
<b>Hiba elhárítása</b> Automatikus újraindítás Újraindítás, ha tétlen Újraindítás mindig Újraindítás soha	A nyomtató beállítása automatikus újraindításra hiba fellépésének esetére. <b>Megjegyzés:</b> A gyári alapértelmezett beállítás az Újraindítás mindig.
<b>Hiba elhárítása</b> Automatikus újraindítások maximális száma 1–20	Megadja az automatikus újraindítások számát, a nyomtató által végrehajtható értékhatáron belül. <b>Megjegyzés:</b> A gyári alapértelmezett érték a 2.
<b>Nyomtatás helyreállítása</b> Automatikus folytatás Letiltva 5–255	Engedélyezi, hogy a nyomtató bizonyos offline helyzetekben automatikusan folytassa a nyomtatást, amennyiben azok egy megadott időn belül nincsenek megoldva. <b>Megjegyzés:</b> A gyári alapértelmezett érték a Letiltva.

Elem	Funkció
<b>Nyomtatás helyreállítása</b> Elakadás utáni helyreáll. Be Ki Automatikus	Megadja, hogy a nyomtató újranyomtassa-e az elakadt oldalakat. <b>Megjegyzések:</b> <ul style="list-style-type: none"> <li>• A gyári alapértelmezett érték az Automatikus. A nyomtató újranyomtatja az elakadt oldalakat, amennyiben nincs szükség memóriára további feladatok kinyomtatásához.</li> <li>• A Bekapcsolva kiválasztásával a nyomtató újranyomtatja az elakadt oldalakat.</li> <li>• A Kikapcsolva kiválasztásával a nyomtató nem nyomtatja újra az elakadt oldalakat.</li> </ul>
<b>Nyomtatás helyreállítása</b> Elak.seg. Be Ki	Beállítja, hogy a nyomtató automatikusan ellenőrizze, hogy van-e elakadt papír. <b>Megjegyzés:</b> A gyári alapértelmezett érték a „Bekapcsolva”.
<b>Nyomtatás helyreállítása</b> Oldalvédelem Ki Be	Engedélyezi, hogy a nyomtató kinyomtasson egy olyan oldalt, amelyet másképp nem lehetett volna kinyomtatni. <b>Megjegyzések:</b> <ul style="list-style-type: none"> <li>• A gyári alapértelmezett beállítás a kikapcsolt állapot. A nyomtató részoldalt nyomtat ki, ha nincs elég memória egy egész oldal kinyomtatásához.</li> <li>• A Bekapcsolva kiválasztásával a nyomtató egész oldalt nyomtat ki, így az egész oldal kinyomtatásra kerül.</li> </ul>
<b>Alvó gomb megnyomása</b> Ne csináljon semmit Alvó Hibernált mód	Meghatározza, hogy válaszoljon a nyomtató az Alvó gomb megnyomására tétlen állapotban. <b>Megjegyzések:</b> <ul style="list-style-type: none"> <li>• A gyári alapbeállítás az Alvó üzemmód.</li> <li>• Az Alvó vagy Hibernált mód beállításával a nyomtató alacsonyabb energiafelhasználású konfigurációba kerül.</li> <li>• Ha a nyomtató Alvó módban van, a kijelző kikapcsol, és az Alvó gomb aransárga színűre változik. Az Alvó módból úgy léphet ki, ha bárhol megérinti a kijelzőt vagy megnyom egy gombot a kezelőpanelen.</li> <li>• Ha a nyomtató Hibernált módban van, a kijelző teljesen kikapcsol, és az Alvó gomb aransárga színűre változik és villog.</li> </ul>
<b>Nyomja meg és tartsa lenyomva az Alvó gombot</b> Ne csináljon semmit Alvó Hibernált mód	Meghatározza, hogyan reagál a nyomtató az Alvó gomb legalább 3 másodpercig tartó lenyomására tétlen helyzetben. <b>Megjegyzések:</b> <ul style="list-style-type: none"> <li>• A gyári alapértelmezett beállítás a Ne csináljon semmit.</li> <li>• Az Alvó vagy Hibernált mód beállításával a nyomtató alacsonyabb energiafelhasználású konfigurációba kerül.</li> <li>• Ha a nyomtató Alvó módban van, a kijelző kikapcsol, és az Alvó gomb aransárga színűre változik. Az Alvó módból úgy léphet ki, ha bárhol megérinti a kijelzőt vagy megnyom egy gombot a kezelőpanelen.</li> </ul>

Elem	Funkció
<b>Gyári alapbeállítások</b> Nincs visszaállítás Visszaállítás most	Visszaállítja a nyomtató beállításait a gyári alapértelmezett értékekre. <b>Megjegyzések:</b> <ul style="list-style-type: none"> <li>• A gyári alapértelmezett érték a Ne állítsa vissza. Ezzel a lehetőséggel megmaradnak a felhasználói beállítások.</li> <li>• A Visszaállítás most lehetőséggel visszaállítja a nyomtató összes gyári alapértelmezett beállítását, a Hálózat/portok menü beállításainak kivételével. A RAM-ban tárolt valamennyi letöltés törlésre kerül. Mindez nem érinti a flash-memóriában, illetve a nyomtató merevlemezén tárolt letöltéseket.</li> </ul>

## Másolási beállítások menü

Menüpont	Cél
<b>Tartalom típusa</b> Szöveg Grafikák Szöveg/fénykép Fénykép	Az eredeti dokumentum tartalmának megadása. <b>Megjegyzés:</b> A gyári alapértelmezett beállítás a Szöveg/fénykép.
<b>Tartalom forrása</b> Fekete-fehér lézer Színes lézer Tintasugaras Fénykép/film Magazin Újság Nyomda Egyéb	Meghatározza, hogyan készült az eredeti dokumentum. <b>Megjegyzés:</b> A gyári alapértelmezett beállítás a „Fekete-fehér lézer”.
<b>Oldalak (kétoldalas)</b> Egyold. – egyold. Egyold. – kétold. Kétold. – egyold. Kétold. – kétold.	Megadja, hogy az eredeti dokumentum kétoldalas (duplex) vagy egyoldalas-e, illetve hogy az arról készült másolat egyoldalas vagy kétoldalas legyen-e. <b>Megjegyzések:</b> <ul style="list-style-type: none"> <li>• <b>Egyoldalast egyoldalassá</b>—Az egyik oldalon nyomtatott eredeti dokumentum másolata is csak a papír egyik oldalára lesz kinyomtatva.</li> <li>• <b>Egyoldalast kétoldalassá</b>—Az egyik oldalon nyomtatott eredeti dokumentum másolata a papír mindkét oldalára lesz kinyomtatva.</li> <li>• <b>Kétoldalast egyoldalassá</b>—A mindkét oldalon nyomtatott eredeti dokumentum másolata csak a papír egyik oldalára lesz kinyomtatva.</li> <li>• <b>Kétoldalast kétoldalassá</b>—A mindkét oldalon nyomtatott eredeti dokumentum másolata is a papír mindkét oldalára lesz kinyomtatva.</li> </ul>
<b>Papírtakarékos nyomtatás</b> Ki 2 oldal álló 2 oldal fekvő 4 oldal álló 4 oldal fekvő	Engedélyezi egy dokumentum két vagy négy lapjának másolását egyetlen oldalra. <b>Megjegyzés:</b> A gyári alapértelmezett beállítás a kikapcsolt állapot.

Menüpont	Cél
<b>Lapszél nyomtatása</b> Be Ki	Meghatározza, hogy legyen-e oldalkeret nyomtatva vagy sem. <b>Megjegyzés:</b> A gyári alapértelmezett beállítás a kikapcsolt állapot.
<b>Leválogatás</b> (1,1,1) (2,2,2) (1,2,3) (1,2,3)	Több példány nyomtatásakor egymásra helyezve tartja a nyomtatási feladat oldalait. <b>Megjegyzés:</b> A gyári alapértelmezett beállítás az „(1,2,3) (1,2,3)”.
<b>Eredeti méret</b> Letter Legal Executive Folio Statement Oficio (Mexikó) Universal Automatikus méretérzékelés Vegyes méretek A4 A5 A6 JIS B5 Nehezen kezelh. Letter Nehezen kezelhető A5 Nehezen kezelhető Legal Nehezen kezelhető A4 Egyéni beolvasási méret [x] Eredeti kötése Névjegykártya 3 x 5 hüvelyk 4 x 6 hüvelyk Azonosítókártya	Az eredeti dokumentum papírméretének megadása. <b>Megjegyzések:</b> <ul style="list-style-type: none"> <li>• A gyári alapértelmezett érték az USA-ban a letter papírméret.</li> <li>• A gyári alapértelmezett érték világszerte az A4.</li> </ul>
<b>Másolás forrása</b> [x]. tálca Automatikus méretigazítás Többcélú adagoló	Megadja a másolási munkához tartozó papírforrást. <b>Megjegyzés:</b> A gyári alapértelmezett beállítás az 1. tálca.
<b>Fóliaelválasztók</b> Be Ki	Az írásvetítő fóliák közé papírt helyez. <b>Megjegyzés:</b> A gyári alapértelmezett érték a bekapcsolt állapot.
<b>Elválasztólapok</b> Ki Példányok között Feladatok között Oldalak között	Papírlapot helyez az oldalak, másolatok vagy feladatok közé. <b>Megjegyzés:</b> A gyári alapértelmezett beállítás a kikapcsolt állapot.
<b>Elválasztólap forrása</b> [x]. tálca Többcélú adagoló	Megadja az elválasztólapok papírforrását. <b>Megjegyzés:</b> A gyári alapértelmezett beállítás az 1. tálca.

Menüpont	Cél
<b>Sötétség</b> 1–9	Megadja a másolat sötétségi szintjét. <b>Megjegyzés:</b> Az alapértelmezett érték az 5.
<b>Példányszám</b> 1–999	Megadja a másolatok példányszámát. <b>Megjegyzés:</b> Az alapértelmezett érték az 1.
<b>Fejléc/lábléc</b> [Elhelyezés] Ki Dátum/idő Oldalszám Egyéni szöveg Nyomtatás: Minden oldalra Csak az első oldalra Az első kivételével minden oldalra Egyéni szöveg	Meghatározza a fejlécre és láblécre vonatkozó információkat, valamint annak elhelyezését az oldalon. Az elhelyezéssel kapcsolatban válasszon a következő lehetőségek közül: <ul style="list-style-type: none"> <li>• Bal oldalon felül</li> <li>• Középső felső</li> <li>• Jobb oldalon felül</li> <li>• Bal oldalon lent</li> <li>• Középső alsó</li> <li>• Jobb oldalon lent</li> </ul> <b>Megjegyzések:</b> <ul style="list-style-type: none"> <li>• Az elhelyezés gyári alapértelmezett beállítása a Kikapcsolva.</li> <li>• A „Nyomtatás” lehetőség gyári alapértelmezett beállítása a „Minden oldalra”.</li> </ul>
<b>Fedvény</b> Bizalmas Másolás Vázlat Sürgős Egyéni Ki	Megadja a másolási feladat egyes oldalaira nyomtatandó átfedés szövegét. <b>Megjegyzés:</b> A gyári alapértelmezett beállítás a kikapcsolt állapot.
<b>Egyéni matrica</b>	Megadja az egyéni matrica szövegét. <b>Megjegyzés:</b> Maximum 64 karakter engedélyezett.
<b>Fontos másolatok engedélyezése</b> Be Ki	Lehetővé teszi a nyomtatási feladatok megszakítását, és a nyomtatás közben dokumentumok vagy oldalak másolását. <b>Megjegyzés:</b> A gyári alapértelmezett érték a „Bekapcsolva”.
<b>Egyéni feladat beolvasása</b> Be Ki	Vegyes papírméreteket tartalmazó dokumentum másolása egyetlen másolási feladatba. <b>Megjegyzések:</b> <ul style="list-style-type: none"> <li>• A gyári alapértelmezett beállítás a kikapcsolt állapot.</li> <li>• Ez a menü csak akkor jelenik meg, ha működő nyomtató-merevlemez van telepítve.</li> </ul>
<b>Mentés engedélyezése parancsikonként</b> Be Ki	Egyéni másolási beállítások mentése parancsikonként. <b>Megjegyzés:</b> A gyári alapértelmezett érték a bekapcsolt állapot.
<b>Háttéreltávolítás</b> -4 - 4	Megadja, hogy a háttér mennyire látszódjék a másolaton. <b>Megjegyzés:</b> Az alapértelmezett érték a 0.
<b>Automatikus középre igazítás</b> Ki Be	Tartalom automatikus középre igazítása az oldalon. <b>Megjegyzés:</b> A gyári alapértelmezett beállítás a kikapcsolt állapot.

Menüpont	Cél
<b>Színkihagyás</b> Színkihagyás Nincs Vörös Zöld Kék Alapértelmezett vörös küszöbérték 0–255 Alapértelmezett zöld küszöbérték 0–255 Alapértelmezett kék küszöbérték 0–255	Meghatározza, hogy a beolvasás során melyik színt kell elhagyni, vagy hogy az egyes színek küszöbértékénél hogyan kell módosítani a színkihagyást.  <b>Megjegyzések:</b> <ul style="list-style-type: none"> <li>• A „Színkihagyás” gyári alapértelmezett beállítása a „Nincs”.</li> <li>• Az egyes színek gyári alapértelmezett küszöbértéke 128.</li> </ul>
<b>Kontraszt</b> 0–5 A tartalomhoz legjobb	Megadja a másolat kontrasztját.  <b>Megjegyzés:</b> A gyári alapértelmezett beállítás „A tartalomhoz legjobb”.
<b>Tükörkép</b> Ki Be	Tükörképet készít az eredeti dokumentumról.  <b>Megjegyzés:</b> A gyári alapértelmezett beállítás a kikapcsolt állapot.
<b>Inverz kép</b> Ki Be	Negatív képet készít az eredeti dokumentumról.  <b>Megjegyzés:</b> A gyári alapértelmezett beállítás a kikapcsolt állapot.
<b>Árnyék részletei</b> -4 - 4	Megadja, hogy az árnyékok mennyire részletesen jelenjenek meg a másolaton.  <b>Megjegyzés:</b> A gyári alapértelmezett érték a 0.
<b>Lapolvasás széltől szélíg</b> Ki Be	Lehetővé teszi az eredeti dokumentum széltől szélíg tartó beolvasását.  <b>Megjegyzés:</b> A gyári alapértelmezett beállítás a kikapcsolt állapot.
<b>Élesség</b> 1–5	Beállítja a másolat élességét.  <b>Megjegyzés:</b> A gyári alapértelmezett érték a 3.
<b>Próbamásolat</b> Ki Be	Próbamásolatot készít az eredeti dokumentumról.  <b>Megjegyzés:</b> A gyári alapértelmezett beállítás a kikapcsolt állapot.

## Faxbeállítások menü

### Faxolás üzemmód (Analog fax beállítása) menü

Az Analog fax beállítása menü a faxolási feladatot telefonvonalon keresztül küldi.

Használja	arra, hogy
<b>Faxnév</b>	Megadja a nyomtatóba épített faxkészülék nevét.
<b>Faxszám</b>	Megadja a faxkészülékhez rendelt telefonszámot.
<b>Faxazonosító</b> Faxnév Faxszám	Megadja a fax azonosításának módját.



Használja	arra, hogy
<b>Kézi faxolás engedélyezve</b> Be Ki	Beállítja, hogy a nyomtatóval csak kézi üzemmódban lehessen faxot küldeni, ehhez vonali osztó és kézibeszélő szükséges. <b>Megjegyzések:</b> <ul style="list-style-type: none"> <li>• A gyári alapértelmezett beállítás a kikapcsolt állapot.</li> <li>• A beérkező faxok fogadásához és a faxszámok tárcsázásához használjon hagyományos telefont.</li> <li>• A „Kézi faxolás” menü közvetlen eléréséhez érintse meg a numerikus billentyűzet <b># 0</b> elemét.</li> </ul>
<b>Memóriahasználat</b> Összes fogadott Legtöbbet fogadott Egyenlő Majdnem elküldött Összes elküldött	Meghatározza a nem felejtő memória megosztását a küldendő és fogadandó faxolási feladatok között. <b>Megjegyzések:</b> <ul style="list-style-type: none"> <li>• Az alapértelmezett érték az „Egyenlő”. Ez a faxok küldése és fogadása számára fenntartott memóriát egyenlő mértékben osztja el.</li> <li>• A „Legtöbbet küldöttre” érték beállítása esetén a memória legnagyobb része a faxok elküldésére szolgál.</li> <li>• „Az összes elküldött” beállítás esetén a teljes memória a faxok küldésére van fenntartva.</li> <li>• „Az Összes fogadott” beállítás esetén a teljes memória a faxok fogadására van fenntartva.</li> <li>• A „Legtöbbet fogadott” érték beállítása esetén a memória legnagyobb része a faxok fogadására szolgál.</li> </ul>
<b>Faxok törlése</b> Engedélyezés Nem engedélyezett	Maghatározza, hogy a nyomtató törölje-e vagy sem a faxolási feladatokat. <b>Megjegyzés:</b> A gyári alapbeállítás az engedélyezés.
<b>Hívófél-azonosító</b> Ki Elsődleges Változó	Megadja a használt hívóazonosító típusát.
<b>Faxszám maszkolása</b> Ki Balról Jobbról	Megadja egy kimenő faxszám számjegyei maszkolásának az irányát. <b>Megjegyzések:</b> <ul style="list-style-type: none"> <li>• A gyári alapértelmezett beállítás a kikapcsolt állapot.</li> <li>• A maszkolni kívánt karakterek számát a „Maszkolandó számjegyek” beállításban lehet megadni.</li> </ul>
<b>Maszkolandó számjegyek</b> 0–58	Megadja egy kimenő faxszám maszkolandó számjegyeinek a darabszámát. <b>Megjegyzés:</b> A gyári alapértelmezett érték a 0.

Használja	arra, hogy
<p><b>Fax fedőlap</b></p> <p>Fax fedőlap</p> <p>Alapértelmezés szerint kikapcsolva</p> <p>Alapértelmezés szerint bekapcsolva</p> <p>Soha ne használja</p> <p>Mindig használja</p> <p>Beillesztés mezőbe</p> <p>Be</p> <p>Ki</p> <p>Beillesztés mezőből</p> <p>Be</p> <p>Ki</p> <p>Feladó</p> <p>Befoglalás üzenetmezőbe</p> <p>Be</p> <p>Ki</p> <p>Üzenet</p> <p>Logó beillesztése</p> <p>Be</p> <p>Ki</p> <p>[x] lábléc beillesztése</p> <p>Be</p> <p>Ki</p> <p>[x] lábléc</p>	<p>Beállítja a fax fedőlapját.</p> <p><b>Megjegyzések:</b></p> <ul style="list-style-type: none"> <li>• A Fax fedőlap beállításának gyári alapértelmezett értéke „Alapértelmezés szerint kikapcsolva”.</li> <li>• Az összes többi menüelem gyári alapértelmezett beállítása a kikapcsolt állapot.</li> </ul>
Menüpont	Beállítás
<p><b>Felbontás</b></p> <p>Normál</p> <p>Finom 200 dpi</p> <p>Szuperfinom: 300 dpi</p> <p>Ultrafinom: 600 dpi</p>	<p>A minőséget adja meg a hüvelykenkénti pontok számában kifejezve (dots per inch, dpi). A nagyobb felbontás jobb nyomtatási minőséget jelent, ám megnöveli a fax továbbításához szükséges időt.</p> <p><b>Megjegyzés:</b> A gyári alapértelmezett érték a „Normál”.</p>

Menüpont	Beállítás
<b>Eredeti méret</b> Letter Legal Executive Folio Statement Oficio (Mexico) Universal Automatikus méretérzékelés Vegyes méretek A4 A5 A6 JIS B5 Egyéni beolvasási méret [x] Eredeti kötése Névjegykártya 3 x 5 hüvelyk 4 x 6 hüvelyk	Az eredeti dokumentum papírméretének megadása. <b>Megjegyzés:</b> Egyesült Államok esetén a gyári alapbeállítás a vegyes méret. A gyári alapértelmezett érték világszerte az A4.
<b>Oldalak (kétoldalas)</b> Ki Hosszú oldal Rövid oldal	A szöveg elrendezését adja meg. <b>Megjegyzések:</b> <ul style="list-style-type: none"> <li>• A gyári alapértelmezett beállítás a kikapcsolt állapot.</li> <li>• A „Hosszú oldal” beállítás esetén a kötés az oldal hosszabb éle mentén (azaz álló tájolás esetén a bal oldalon, fekvő tájolás esetén a felső oldalon) van.</li> <li>• A „Rövid oldal” beállítás esetén a kötés az oldal rövidebb éle mentén (azaz álló tájolás esetén felül, fekvő tájolás esetén bal oldalon) van.</li> </ul>
<b>Tartalom típusa</b> Szöveg Grafika Szöveg/fénykép Fénykép	Az eredeti dokumentum tartalmának megadása. <b>Megjegyzés:</b> A gyári alapbeállítás a szöveg.
<b>Tartalom forrása</b> Fekete-fehér lézer Színes lézer Tintasugaras Fénykép/film Magazin Újság Nyomda Egyéb	Meghatározza, hogyan készült az eredeti dokumentum. <b>Megjegyzés:</b> A gyári alapértelmezett beállítás a „Fekete/fehér lézer”.
<b>Sötétség</b> 1–9	A nyomtatvány világosabb vagy sötétebb lesz a beállítástól függően. <b>Megjegyzés:</b> Az alapértelmezett érték az 5.
<b>Tárcsázási előtag</b>	Numerikus beviteli mező, amely lehetővé teszi a előhívószámok, például a 99 megadását.

Menüpont	Beállítás
<b>Előhívószám-szabályok</b> [x] előtagra vonatkozó szabály	Létrehoz egy előtagtárcsázási szabályt.
<b>Automatikus újrAhívás</b> 0–9	Megadja, hogy a nyomtató hányszor kísérelje meg elküldeni a faxot. <b>Megjegyzés:</b> A gyári alapértelmezett érték az 5.
<b>ÚjrAhívás gyakorisága</b> 1–200	Megadja az újrAhívások közti időt. <b>Megjegyzés:</b> A gyári alapértelmezett érték a 3.
<b>Alközpont mögött</b> Igen Nem	Bekapcsolja vagy kikapcsolja a tárcsahang nélküli, kapcsolótábla segítségével történő tárcsázást. <b>Megjegyzés:</b> A gyári alapértelmezett érték a Nem.
<b>ECM bekapcsolása</b> Igen Nem	Bekapcsolja vagy kikapcsolja a hibajavító módot faxműveletek esetén. <b>Megjegyzés:</b> A gyári alapértelmezett érték az „Igen”.
<b>Faxbeolvasás engedélyezése</b> Be Ki	A nyomtatón beolvasott fájlok faxolása. <b>Megjegyzés:</b> A gyári alapértelmezett érték a bekapcsolt állapot.
<b>Faxoláshoz használt illesztőprogram</b> Igen Nem	Engedélyezi, hogy a nyomtató illesztőprogramja faxolási feladatokat küldjön. <b>Megjegyzés:</b> A gyári alapértelmezett érték az „Igen”.
<b>Mentés parancsiként engedélyezése</b> Be Ki	Faxszámok mentése gyorstárcsázó számokként a nyomtatóban. <b>Megjegyzés:</b> A gyári alapértelmezett érték a bekapcsolt állapot.
<b>Hívás módja</b> Hang Impulzus	Megadja, hogy a tárcsázáskor továbbított jel hangfrekvenciás jel vagy impulzus-e. <b>Megjegyzés:</b> A gyári alapértelmezett érték a „Hang”.
<b>Maximális sebesség</b> 2400 4800 9600 14400 33600	Megadja a faxküldés maximális sebességét baudban kifejezve. <b>Megjegyzés:</b> A gyári alapértelmezett érték a 33600.
<b>Egyéni feladat beolvasása</b> Be Ki	Vegyes papírméreteket tartalmazó dokumentum beolvasása egyetlen fájlba. <b>Megjegyzések:</b> <ul style="list-style-type: none"> <li>• A gyári alapértelmezett beállítás a kikapcsolt állapot.</li> <li>• Ez a menüelem csak akkor jelenik meg, ha telepítve van formázott, működő nyomtató-merevlemez.</li> </ul>
<b>Előkép beolvasása</b> Be Ki	Meghatározza, hogy a beolvasási feladatokhoz megjelenjen-e az előkép a kijelzőn. <b>Megjegyzések:</b> <ul style="list-style-type: none"> <li>• A gyári alapértelmezett beállítás a kikapcsolt állapot.</li> <li>• Ez a menüelem csak akkor jelenik meg, ha telepítve van formázott, működő nyomtató-merevlemez.</li> </ul>
<b>Háttéreltávolítás</b> -4 és +4 között	Megadja, hogy a háttér mennyire látszódjék a beolvasott képen. <b>Megjegyzés:</b> Az alapértelmezett érték a 0.

Menüpont	Beállítás
<b>Színegyensúly</b> Ciánkék - Piros Magenta - Zöld Sárga - Kék	Engedélyezi a színek kiegyensúlyozott eloszlását a beolvasott képen.
<b>Színkihagyás</b> Színkihagyás Nincs Vörös Zöld Kék Alapértelmezett piros küszöbérték 0–255 Alapértelmezett zöld küszöbérték 0–255 Alapértelmezett kék küszöbérték 0–255	Meghatározza, hogy a beolvasás során melyik színt kell elhagyni, vagy hogy az egyes színek küszöbértékénél hogyan kell módosítani a színkihagyást.  <b>Megjegyzések:</b> <ul style="list-style-type: none"> <li>• A „Színkihagyás” gyári alapértelmezett beállítása a „Nincs”.</li> <li>• Az egyes színek gyári alapértelmezett küszöbértéke 128.</li> </ul>
<b>Kontraszt</b> 0–5 A tartalomhoz legjobb	A beolvasott kép kontrasztját adja meg.  <b>Megjegyzés:</b> A gyári alapértelmezett beállítás „A tartalomhoz legjobb”.
<b>Tükörkép</b> Ki Be	Tükörképet készít az eredeti dokumentumról.  <b>Megjegyzés:</b> A gyári alapértelmezett beállítás a kikapcsolt állapot.
<b>Inverz kép</b> Ki Be	Negatív képet készít az eredeti dokumentumról.  <b>Megjegyzés:</b> A gyári alapértelmezett beállítás a kikapcsolt állapot.
<b>Árnyék részletei</b> -4 - 4	Megadja, hogy az árnyékok mennyire részletesen jelenjenek meg.  <b>Megjegyzés:</b> Az alapértelmezett érték a 0.
<b>Lapolvasás szélről szélre</b> Ki Be	Megadja, hogy az eredeti dokumentum faxolás előtti beolvasása éltől élig tartson-e.  <b>Megjegyzés:</b> A gyári alapértelmezett beállítás a kikapcsolt állapot.
<b>Élesség</b> 1–5	A fax élességét állítja.  <b>Megjegyzés:</b> Az alapértelmezett érték a 3.
<b>Hőmérséklet</b> -4 és +4 között	A „meleg” vagy „hideg” kimenetek meghatározása. A „hideg” értékek kékebb, míg a „meleg” értékek vörösebb kimenetet eredményeznek, mint az alapértelmezett.  <b>Megjegyzés:</b> A gyári alapértelmezett érték a 0.
<b>Színes faxbeolvasás engedélyezése</b> Alapértelmezés szerint kikapcsolva Alapértelmezés szerint bekapcsolva Soha ne használja Mindig használja	Lehetővé teszi a színes faxküldést.  <b>Megjegyzés:</b> A gyári alapértelmezett érték az „Alapértelmezés szerint kikapcsolva”.
<b>Színes faxok auto. átalakítása fekete-fehérre</b> Be Ki	A kimenő faxokat fekete-fehérré alakítja.  <b>Megjegyzés:</b> A gyári alapértelmezett érték a bekapcsolt állapot.

Menüpont	Cél
<b>Faxfogadás engedélyezése</b> Be Ki	Engedélyezi, hogy a nyomtató illesztőprogramja faxolási feladatokat fogadjon. <b>Megjegyzés:</b> A gyári alapértelmezett érték a bekapcsolt állapot.
<b>Várakozó faxfeladat</b> Nincs Festékkazetta Festékkazetta és kellékek	Eltávolítja azokat a faxfeladatokat, amelyek külön, rendelkezésre nem álló erőforrásokat igényelnek a nyomtatási sorból. <b>Megjegyzés:</b> A gyári alapértelmezett beállítás a Nincs.
<b>Csengések a válaszig</b> 1–25	Megadja, hogy a faxhívás fogadása hány csengetés után történjen. <b>Megjegyzés:</b> A gyári alapértelmezett érték a 3.
<b>Automatikus válasz</b> Igen Nem	Lehetővé teszi, hogy a nyomtató fogadja a beérkező faxhívásokat. <b>Megjegyzés:</b> A gyári alapértelmezett érték az „Igen”.
<b>Kézi válaszkód</b> 0–9	Beírhat egy kódot a faxok fogadásához a telefon numerikus billentyűzetén. <b>Megjegyzések:</b> <ul style="list-style-type: none"> <li>• A gyári alapértelmezett érték a 9.</li> <li>• A menüelemet abban az esetben kell használni, ha a nyomtató telefonnal osztozik a vonalon.</li> </ul>
<b>Aut. kicsinyítés</b> Be Ki	A bejövő faxot átméretezi úgy, hogy az ráférjen a fax számára kijelölt tálca helyezett papírra. <b>Megjegyzés:</b> A gyári alapértelmezett érték a bekapcsolt állapot.
<b>Papírforrás</b> Automatikus [x]. tálca Többcélú adagoló	Megadja a beérkező faxolási feladatok nyomtatásához használt papír forrását. <b>Megjegyzés:</b> A gyári alapértelmezett érték az Automatikus.
<b>Oldalak (kétoldalas)</b> Ki Be	Lehetővé teszi a beérkező faxok kétoldalas nyomtatását. <b>Megjegyzés:</b> A gyári alapértelmezett beállítás a kikapcsolt állapot.
<b>Elválasztólapok</b> Ki Feladat előtt Feladat után	Engedélyezi, hogy a nyomtató elválasztólapokat illesszen be a bejövő faxfeladatok közé. <b>Megjegyzés:</b> A gyári alapértelmezett beállítás a kikapcsolt állapot.
<b>Elválasztólap forrása</b> [x]. tálca Többcélú adagoló	Megadja az elválasztólapok papírforrását. <b>Megjegyzés:</b> A gyári alapértelmezett beállítás az 1. tálca.
<b>Kimeneti rekesz</b> Normál rekesz [x]. rekesz	Megad egy tárolót a fogadott faxoknak. <b>Megjegyzés:</b> A gyári alapértelmezett beállítás a Normál tároló.
<b>Fax lábléce</b> Be Ki	Az átviteli adatokat a beérkező fax oldalainak aljára nyomtatja. <b>Megjegyzés:</b> A gyári alapértelmezett beállítás a kikapcsolt állapot.

Menüpont	Cél
<b>Maximális sebesség</b> 2400 4800 9600 14400 33600	Megadja a faxfogadás maximális sebességét baudban kifejezve. <b>Megjegyzés:</b> A gyári alapértelmezett érték a 33600.
<b>Fax továbbítása</b> Nyomtatás Nyomtatás és továbbítás Tovább	Engedélyezi a fogadott faxok továbbítását egy másik címzett részére. <b>Megjegyzés:</b> A gyári alapértelmezett beállítás a Nyomtatás.
<b>Továbbítás ide:</b> Fax E-mail FTP LDSS eSF	Megadja a továbbítandó faxok címzettjének típusát. <b>Megjegyzések:</b> <ul style="list-style-type: none"> <li>• A gyári alapértelmezett beállítás a fax.</li> <li>• Ezt a menüelemet csak a nyomtató beágyazott webkiszolgálójából lehet elérni.</li> </ul>
<b>Továbbítás parancsikonhoz</b>	Annak a parancsikonzámnak a megadása, amely megfelel a címzett típusának (Fax, E-mail, FTP, LDSS vagy eSF)
<b>Ismeretlen fax blokkolása</b> Ki Be	Lehetővé teszi azon beérkező faxok letiltását, amelyek faxazonosítóval nem rendelkező eszközökről érkeznek. <b>Megjegyzés:</b> A gyári alapértelmezett beállítás a kikapcsolt állapot.
<b>Tiltott faxszámok listája</b>	Engedélyezi a nyomtatóban tárolt blokkolt faxszámok listájának használatát.
<b>Faxok tartása</b> Független faxok üzemmód Ki Mindig bekapcsolva Kézi Ütemezett Faxvárakoztatási ütemezés	Engedélyezi a faxvárakoztatás állandó vagy beállított ütemezés szerinti használatát. <b>Megjegyzés:</b> A gyári alapértelmezett beállítás a kikapcsolt állapot.
<b>Színes faxok fogadásának engedélyezése</b> Be Ki	Engedélyezi, hogy a nyomtató színes faxot fogadjon és azt szürkeárnyalatban nyomtassa. <b>Megjegyzés:</b> A gyári alapértelmezett érték a „Bekapcsolva”.

Használat	Használata
<b>Átviteli napló</b> Napló nyomtatása Nincs naplónyomtatás Csak a hibák nyomtatása	Lehetővé teszi az átviteli napló nyomtatását a faxok fogadása után. <b>Megjegyzés:</b> A gyári alapértelmezett érték a „Napló nyomtatása”.
<b>Fogadási hibanapló</b> Soha nincs nyomtatás Nyomtatás hiba esetén	Lehetővé teszi a fogadási hibanapló kinyomtatását a fogadási hibákat követően. <b>Megjegyzés:</b> A gyári alapértelmezett beállítás a „Soha nincs nyomtatás”.

Használat	Használata
<b>Naplók automatikus nyomtatása</b> Be Ki	Engedélyezi a faxolási naplók automatikus kinyomtatását. <b>Megjegyzések:</b> <ul style="list-style-type: none"> <li>• A gyári alapértelmezett érték a bekapcsolt állapot.</li> <li>• A nyomtató minden 200. faxfeladat után kinyomtat egy naplót.</li> </ul>
<b>Naplópapír forrása</b> [x]. tálca Többcélú adagoló	Megadja a naplók nyomtatásához használt papír forrását. <b>Megjegyzés:</b> A gyári alapértelmezett beállítás az 1. tálca.
<b>Naplók megjelenítése</b> Távoli állomás neve Tárcsázott szám	Megadja, hogy a nyomtatott naplókban a tárcsázott szám vagy a fax neve szerepeljen-e. <b>Megjegyzés:</b> A gyári alapértelmezett beállítás a „Távoli állomás neve”.
<b>Feladatnapló engedélyezése</b> Be Ki	Lehetővé teszi a faxolási feladatok naplójának megnyitását. <b>Megjegyzés:</b> A gyári alapértelmezett érték a bekapcsolt állapot.
<b>Hívásnapló engedélyezése</b> Be Ki	Lehetővé teszi a faxhívások naplójának megnyitását. <b>Megjegyzés:</b> A gyári alapértelmezett érték a „Bekapcsolva”.
<b>Napló kimeneti tálcája</b> Normál rekesz [x]. rekesz	Megadja, hogy a faxolási naplók melyik tálcába legyenek kinyomtatva. <b>Megjegyzések:</b> <ul style="list-style-type: none"> <li>• A gyári alapértelmezett beállítás a Normál tároló.</li> <li>• Az [x] tároló csak akkor jelenik meg, ha legalább egy kiegészítő tároló telepítve van.</li> </ul>

Használat	Használata
<b>Hangszórómód</b> Mindig ki Kapcsolódásig Mindig bekapcsolva	Megadja a hangszóró módját. <b>Megjegyzések:</b> <ul style="list-style-type: none"> <li>• A gyári alapértelmezett beállítás a „Kapcsolódásig”. A hangszóró mindaddig hangjelzést ad, amíg a faxkapcsolat létre nem jön.</li> <li>• A „Mindig bekapcsolva” beállítás bekapcsolja a hangszórót.</li> <li>• A „Mindig ki” beállítás esetén a hangszóró ki van kapcsolva.</li> </ul>
<b>Kihangosító hangereje</b> Magas Alacsony	A hangerő szintjét szabályozza. <b>Megjegyzés:</b> A gyári alapértelmezett érték a „Magas”.
<b>Csengetési hangerő</b> Ki Be	Szabályozza a faxhangszóró csengési hangerejét. <b>Megjegyzés:</b> A gyári alapértelmezett érték a bekapcsolt állapot.

Menüpont	Cél
Minden csengés Csak egyszeri csengés Csak kétszeri csengés Csak háromszori csengés Csak egyszeri vagy kétszeri csengés Csak egyszeri vagy háromszori csengés Csak kétszeri vagy háromszori csengés	Megadja, hogy a nyomtató milyen csengési mintával válaszoljon a hívásokra. <b>Megjegyzés:</b> A gyári alapértelmezett beállítás a „Minden csengés”.



## E-mail beállítások menü

Használat	Használata
<b>E-mail kiszolgáló beállítása</b> Tárgy Üzenet Fájlnév	Megadja az e-mail kiszolgáló adatait. <b>Megjegyzések:</b> <ul style="list-style-type: none"> <li>• A tárgy mezőbe maximum 255 karakter írható.</li> <li>• Az üzenet mezőbe maximum 512 karakter írható.</li> </ul>
<b>E-mail kiszolgáló beállítása</b> Kérek egy másolatot Soha ne jelenjen meg Alapértelmezés szerint bekapcsolva Alapértelmezés szerint kikapcsolva Mindig bekapcsolva	Visszaküldi az e-mail másolatát a feladónak. <b>Megjegyzés:</b> A gyári alapértelmezett beállítás a „Soha ne jelenjen meg”.
<b>E-mail kiszolgáló beállítása</b> E-mail maximális mérete 0–65535 KB	Megadja az e-mail maximális méretét kilobájtban (KB). <b>Megjegyzés:</b> A megadott méretet meghaladó e-maileket a rendszer nem küldi el.
<b>E-mail kiszolgáló beállítása</b> Méret-hibaüzenet	Üzenetet küld, ha az e-mail mérete meghaladja a beállított méretkorlátot.
<b>E-mail kiszolgáló beállítása</b> Célhelyek korlátozása	Megad egy tartománynevet, például egy vállalat tartománynevét, aztán az e-mail célhelyeket arra az egy tartománynévre korlátozza. <b>Megjegyzések:</b> <ul style="list-style-type: none"> <li>• Csak a megadott tartomány részére lehet e-mailt küldeni.</li> <li>• A korlát egy tartományra vonatkozik.</li> </ul>
<b>E-mail kiszolgáló beállítása</b> Webes kapcsolat beállítása Kiszolgáló Bejelentkezés Jelszó Útvonal Fájlnév Webhivatkozásként	Meghatározza az e-mail kiszolgáló útvonalnevét, például: /könyvtár/útvonal. <b>Megjegyzés:</b> A * : ? < >   karakterek érvénytelenek az útvonalnévben.
<b>Formátum</b> PDF (.pdf) Biztonságos PDF TIFF (.tif) JPEG (.jpg) XPS (.xps)	Megadja a beolvasott fájl formátumát. <b>Megjegyzés:</b> A gyári alapértelmezett érték a PDF (.pdf).
<b>PDF-verzió</b> 1.2–1.7 A–1a	Beállítja az e-mail küldéséhez beolvasott PDF-fájl verzióját. <b>Megjegyzés:</b> Az alapértelmezett érték az 1,5.

Használat	Használata
<b>Tartalom típusa</b> Grafikák Szöveg Szöveg/fénykép Fénykép	Az eredeti dokumentum tartalmának megadása. <b>Megjegyzés:</b> A gyári alapértelmezett beállítás a Szöveg/fénykép.
<b>Tartalom forrása</b> Fekete-fehér lézer Színes lézer Tintasugaras Fénykép/film Magazin Újság Nyomda Egyéb	Meghatározza, hogyan készült az eredeti dokumentum. <b>Megjegyzés:</b> A gyári alapértelmezett érték a Fekete-fehér lézer.
<b>Színes</b> Ki Be	Megadja, hogy a nyomtató fogadás és küldése színesben vagy fekete-fehérben történjen-e. <b>Megjegyzés:</b> A gyári alapértelmezett érték a „Bekapcsolva”.
<b>Felbontás</b> 75 dpi 150 dpi 200 dpi 300 dpi 400 dpi 600 dpi	Megadja a beolvasás felbontásának dpi értékét. <b>Megjegyzés:</b> A gyári alapértelmezett érték a 150 dpi.
<b>Sötétség</b> 1–9	A nyomtatvány világosabb vagy sötétebb lesz a beállítástól függően. <b>Megjegyzés:</b> Az alapértelmezett érték az 5.
<b>Tájolás</b> Álló Fekvő	A beolvasott kép tájolását adja meg. <b>Megjegyzés:</b> A gyári alapértelmezett érték az Álló.

Használat	Használata
<p><b>Eredeti méret</b></p> <ul style="list-style-type: none"> <li>Letter</li> <li>Legal</li> <li>Executive</li> <li>Folio</li> <li>Statement</li> <li>Oficio (Mexikó)</li> <li>Universal</li> <li>Automatikus méretérzékelés</li> <li>Vegyes méretek</li> <li>A4</li> <li>A5</li> <li>A6</li> <li>JIS B5</li> <li>Nehezen kezelh. Letter</li> <li>Nehezen kezelhető A5</li> <li>Nehezen kezelhető Legal</li> <li>Nehezen kezelhető A4</li> <li>Egyéni beolvasási méret [x]</li> <li>Eredeti kötése</li> <li>Névjegykártya</li> <li>3 x 5 hüvelyk</li> <li>4 x 6 hüvelyk</li> </ul>	<p>Az éppen beolvasott dokumentum papírméretét adja meg.</p> <p><b>Megjegyzések:</b></p> <ul style="list-style-type: none"> <li>• A gyári alapértelmezett érték világszerte az A4.</li> <li>• A gyári alapértelmezett érték az USA-ban a letter papírméret.</li> </ul>
<p><b>Oldalak (kétoldalas)</b></p> <ul style="list-style-type: none"> <li>Ki</li> <li>Hosszú oldal</li> <li>Rövid oldal</li> </ul>	<p>A szöveg és a grafika tájolását adja meg.</p> <p><b>Megjegyzések:</b></p> <ul style="list-style-type: none"> <li>• A gyári alapértelmezett beállítás a kikapcsolt állapot.</li> <li>• A „Hosszú oldal” beállítás esetén a kötés az oldal hosszabb éle mentén (azaz álló tájolás esetén a bal oldalon, fekvő tájolás esetén a felső oldalon) van.</li> <li>• A „Rövid oldal” beállítás esetén a kötés az oldal rövidebb éle mentén (azaz álló tájolás esetén felül, fekvő tájolás esetén bal oldalon) van.</li> </ul>
<p><b>JPEG minőség</b></p> <ul style="list-style-type: none"> <li>A tartalomhoz legjobb</li> <li>5–90</li> </ul>	<p>A szöveg vagy fotó módban készült JPEG-képek képminőségre vagy fájl méretre vonatkozó értékét állítja be.</p> <p><b>Megjegyzések:</b></p> <ul style="list-style-type: none"> <li>• A gyári alapértelmezett beállítás „A tartalomhoz legjobb”.</li> <li>• Az 5-ös érték csökkenti a kép fájl méretét és minőségét.</li> <li>• A 90-es érték a legjobb minőséget, egyszersmind a legnagyobb fájl méretet eredményezi.</li> <li>• Ez a menü beállítás az összes beolvasási lehetőségre hatással van.</li> </ul>
<p><b>Szöveg mód alapértelmezett értéke</b></p> <ul style="list-style-type: none"> <li>5–90</li> </ul>	<p>A szöveg képminőségre vagy fájl méretre vonatkozó értékét állítja be.</p> <p><b>Megjegyzés:</b> Az alapértelmezett érték a 75.</p>
<p><b>Szöveg/fénykép mód alapértelmezett értéke</b></p> <ul style="list-style-type: none"> <li>5–90</li> </ul>	<p>A szöveg vagy fénykép módban készült képek képminőségre vagy fájl méretre vonatkozó értékét állítja be.</p> <p><b>Megjegyzés:</b> Az alapértelmezett érték a 75.</p>

Használat	Használata
<b>Fotópapír alapértelmezése</b> 5–90	A szöveg vagy fotó módban készült képek képminőségre vagy fájlméretre vonatkozó értékét állítja be. <b>Megjegyzés:</b> Az alapértelmezett érték az 50.
<b>A következő formában küldött e-mail képek:</b> Mellékletként Webhivatkozásként	Megadja, hogyan legyenek elküldve a képek. <b>Megjegyzés:</b> A gyári alapértelmezett beállítás a Melléklet.
<b>Többoldalas TIFF használata</b> Be Ki	Lehetővé teszi a választást az egyoldalas és a többoldalas TIFF-fájlok között. Többoldalas dokumentumok e-mail küldéshez történő beolvasása esetén vagy az összes oldalt tartalmazó egyetlen TIFF-fájl jön létre, vagy pedig minden egyes beolvasott oldalhoz külön TIFF-fájl készül. <b>Megjegyzések:</b> <ul style="list-style-type: none"> <li>• A gyári alapértelmezett érték a bekapcsolt állapot.</li> <li>• Ez a menü beállítás az összes beolvasási lehetőségre hatással van.</li> </ul>
<b>Átviteli napló</b> Napló nyomtatása Nincs naplónyomtatás Csak a hibák nyomtatása	Megadja, hogy az átviteli napló ki legyen-e nyomtatva vagy ne. <b>Megjegyzés:</b> A gyári alapértelmezett érték a „Nyomtatási napló”.
<b>Naplópapír forrása</b> [x]. tálca Többcélú adagoló	Megadja az e-mail naplók nyomtatásához használt papír forrását. <b>Megjegyzés:</b> A gyári alapértelmezett beállítás az 1. tálca.
<b>Napló kimeneti tálcája</b> Normál rekesz [x]. rekesz	Tárolót ad meg az FTP-naplóknak. <b>Megjegyzések:</b> <ul style="list-style-type: none"> <li>• A gyári alapértelmezett beállítás a Normál tároló.</li> <li>• Az [x] tároló csak akkor jelenik meg, ha legalább egy kiegészítő tároló telepítve van.</li> </ul>
<b>E-mail bitmélysége</b> 1 bites 8 bites	Lehetővé teszi, hogy Szöveg/fénykép módban kisebb méretet eredményező, 1 bites fájlok készüljenek, ha a Szín beállítása „Kikapcsolva” értékű. <b>Megjegyzés:</b> A gyári alapértelmezett érték a „8 bites”.
<b>Egyéni feladat beolvasása</b> Be Ki	Vegyes papírméreteket tartalmazó dokumentum másolása. <b>Megjegyzések:</b> <ul style="list-style-type: none"> <li>• A gyári alapértelmezett beállítás a kikapcsolt állapot.</li> <li>• Ez a menüelem csak akkor jelenik meg, ha telepítve van formázott, működő nyomtató-merevlemez.</li> </ul>
<b>Előkép beolvasása</b> Be Ki	Meghatározza, hogy a beolvasási feladatokhoz megjelenjen-e az előkép a kijelzőn vagy ne. <b>Megjegyzések:</b> <ul style="list-style-type: none"> <li>• A gyári alapértelmezett beállítás a kikapcsolt állapot.</li> <li>• Ez a menüelem csak akkor jelenik meg, ha telepítve van formázott, működő nyomtató-merevlemez.</li> </ul>

Használat	Használata
<b>Mentés parancsikonként engedélyezése</b> Be Ki	E-mail címek parancsikonként történő mentése. <b>Megjegyzések:</b> <ul style="list-style-type: none"> <li>• A gyári alapértelmezett érték a „Bekapcsolva”.</li> <li>• Ha a „Kikapcsolva” érték van beállítva, a Mentés parancsikonként gomb nem jelenik meg az e-mail címhely képernyőjén.</li> </ul>
<b>Háttéreltávolítás</b> -4 - 4	Megadja, hogy a háttér mennyire látszódjék a beolvasott képen. <b>Megjegyzés:</b> Az alapértelmezett érték a 0.
<b>Színegyensúly</b> Ciánkék - Piros Magenta - Zöld Sárga - Kék	Engedélyezi a színek kiegyensúlyozott eloszlását a beolvasott képen.
<b>Színkihagyás</b> Színkihagyás Nincs Vörös Zöld Kék Alapértelmezett piros küszöbérték 0–255 Alapértelmezett zöld küszöbérték 0–255 Alapértelmezett kék küszöbérték 0–255	Meghatározza, hogy a beolvasás során melyik színt kell elhagyni, vagy hogy az egyes színek küszöbértékénél hogyan kell módosítani a színkihagyást. <b>Megjegyzések:</b> <ul style="list-style-type: none"> <li>• A „Színkihagyás” gyári alapértelmezett beállítása a „Nincs”.</li> <li>• Az egyes színek gyári alapértelmezett küszöbértéke 128.</li> </ul>
<b>Kontraszt</b> 0–5 A tartalomhoz legjobb	A kimenet kontrasztját adja meg. <b>Megjegyzés:</b> A gyári alapértelmezett beállítás „A tartalomhoz legjobb”.
<b>Tükörkép</b> Ki Be	Tükörképet készít az eredeti dokumentumról. <b>Megjegyzés:</b> A gyári alapértelmezett beállítás a kikapcsolt állapot.
<b>Inverz kép</b> Ki Be	Negatív képet készít az eredeti dokumentumról. <b>Megjegyzés:</b> A gyári alapértelmezett beállítás a kikapcsolt állapot.
<b>Árnyék részletei</b> -4 - 4	Megadja, hogy az árnyékok mennyire részletesen jelenjenek meg a beolvasott képen. <b>Megjegyzés:</b> Az alapértelmezett érték a 0.
<b>Beolvasás széltől szélig</b> Ki Be	Megadja, hogy az eredeti dokumentum beolvasása éltől élig tartson-e. <b>Megjegyzés:</b> A gyári alapértelmezett beállítás a kikapcsolt állapot.
<b>Élesség</b> 1–5	A beolvasott kép élességét adja meg. <b>Megjegyzés:</b> Az alapértelmezett érték a 3.
<b>Hőmérséklet</b> -4 - 4	Engedélyezi, hogy a felhasználó megadja a kimenetek „meleg” vagy „hideg” árnyalatát. A „hideg” értékek kékebb, míg a „meleg” értékek vörösebb kimenetet eredményeznek, mint az alapértelmezett.

Használat	Használata
<b>Másolat/Titkos másolat használata</b> Ki Be	Lehetővé teszi a „cc:” és „bcc:” mezők használatát. <b>Megjegyzés:</b> A gyári alapértelmezett beállítás a kikapcsolt állapot.

## FTP-beállítások menü

Használja	arra, hogy
<b>Formátum</b> PDF (.pdf) Biztonságos PDF (.pdf) TIFF (.tif) JPEG (.jpg) XPS (.xps)	Megadja az FTP-küldésnél használt fájl formátumát. <b>Megjegyzés:</b> A gyári alapértelmezett érték a PDF (.pdf).
<b>PDF-verzió</b> 1.2–1.7 A–1a	Beállítja az FTP-kiszolgálóra küldendő PDF-fájl verzióját. <b>Megjegyzés:</b> A gyári alapértelmezett érték az 1.5.
<b>Tartalom típusa</b> Szöveg Grafika Szöveg/fénykép Fénykép	Az eredeti dokumentum tartalmának megadása. <b>Megjegyzés:</b> A gyári alapértelmezett beállítás a Szöveg/fénykép.
<b>Tartalom forrása</b> Fekete-fehér lézer Színes lézer Tintasugaras Fénykép/film Magazin Újság Nyomda Egyéb	Meghatározza, hogyan készült az eredeti dokumentum. <b>Megjegyzés:</b> A gyári alapértelmezett érték a Fekete-fehér lézer.
<b>Színes</b> Ki Be	Megadja, hogy a nyomtató fogadás és küldése színesben vagy fekete-fehérben történjen-e. <b>Megjegyzés:</b> A gyári alapértelmezett érték a „Bekapcsolva”.
<b>Felbontás</b> 75 dpi 150 dpi 200 dpi 300 dpi 400 dpi 600 dpi	Megadja a beolvasás minőségének dpi (dots per inch) értékét. <b>Megjegyzés:</b> A gyári alapértelmezett érték a 150 dpi.
<b>Sötétség</b> 1–9	A nyomtatvány világosabb vagy sötétebb lesz a beállítástól függően. <b>Megjegyzés:</b> A gyári alapértelmezett érték az 5.

Használja	arra, hogy
<b>Tájolás</b> Álló Fekvő	A beolvasott kép oldaltájolását adja meg. <b>Megjegyzés:</b> A gyári alapértelmezett érték az Álló.
<b>Eredeti méret</b> Letter Legal Executive Folio Statement Oficio (Mexikó) Universal Automatikus méretérzékelés Vegyes méretek A4 A5 A6 JIS B5 Nehezen kezelh. Letter Nehezen kezelhető A5 Nehezen kezelhető Legal Nehezen kezelhető A4 Egyéni beolvasási méret [x] Eredeti kötése Névjegykártya 3 x 5 hüvelyk 4 x 6 hüvelyk	Az eredeti dokumentum papírméretének megadása. <b>Megjegyzések:</b> <ul style="list-style-type: none"> <li>• A gyári alapértelmezett érték az USA-ban a letter papírméret.</li> <li>• Más országokban az A4-es papírméret a gyári beállítás.</li> </ul>
<b>Oldalak (kétoldalas)</b> Ki Hosszú oldal Rövid oldal	Megadja a szöveg és grafika oldaltájolását. <b>Megjegyzések:</b> <ul style="list-style-type: none"> <li>• A gyári alapértelmezett beállítás a kikapcsolt állapot.</li> <li>• A „Hosszú oldal” beállítás esetén a kötés az oldal hosszabb éle mentén (azaz álló tájolás esetén a bal oldalon, fekvő tájolás esetén a felső oldalon) van.</li> <li>• A „Rövid oldal” beállítás esetén a kötés az oldal rövidebb éle mentén (azaz álló tájolás esetén felül, fekvő tájolás esetén bal oldalon) van.</li> </ul>
<b>JPEG minőség</b> A tartalomhoz legjobb 5–90	A JPEG-képek minőségét állítja be a képminőség és a fájl méret figyelembe vételével. <b>Megjegyzések:</b> <ul style="list-style-type: none"> <li>• A gyári alapértelmezett beállítás „A tartalomhoz legjobb”.</li> <li>• Az 5-ös érték felé a fájl méret csökken, a képminőség romlik.</li> <li>• A 90-es érték a legjobb minőséget, egyszersmind a legnagyobb fájl méretet eredményezi.</li> <li>• Ez a menüelem az összes beolvasási lehetőségre hatással van.</li> </ul>
<b>Szöveg mód alapértelmezett értéke</b> 5–90	A szöveg képminőségre és fájl méretre vonatkozó értékét állítja be. <b>Megjegyzés:</b> Az alapértelmezett érték a 75.

Használja	arra, hogy
<b>Szöveg/fénykép mód alapértelmezett értéke</b> 5–90	A szöveg/fénykép módban készült képek képminőségre és fájlméretre vonatkozó értékét állítja be. <b>Megjegyzés:</b> Az alapértelmezett érték a 75.
<b>Fénykép mód alapértelmezett értéke</b> 5–90	A fényképek minőségét állítja be a képminőség és a fájlméret figyelembe vételével. <b>Megjegyzés:</b> A gyári alapértelmezett érték az 50.
<b>Többoldalas TIFF használata</b> Be Ki	Lehetővé teszi a választást az egyoldalas és a többoldalas TIFF-fájlok között. Többoldalas dokumentumok FTP-re történő beolvasása esetén vagy az összes oldalt tartalmazó egyetlen TIFF-fájl jön létre, vagy pedig minden egyes beolvasott oldalhoz külön TIFF-fájl készül. <b>Megjegyzések:</b> <ul style="list-style-type: none"> <li>• A gyári alapértelmezett érték a bekapcsolt állapot.</li> <li>• Ez a menü beállítás az összes beolvasási lehetőségre hatással van.</li> </ul>
<b>Átviteli napló</b> Nyomtatási napló Nincs naplónyomtatás Csak a hibák nyomtatása	Megadja, hogy az átviteli napló ki legyen-e nyomtatva. <b>Megjegyzés:</b> A gyári alapértelmezett érték a „Nyomtatási napló”.
<b>Naplópapír forrása</b> [x]. tálca Többcélú adagoló	Megadja a papírforrást az FTP-naplók nyomtatásához. <b>Megjegyzés:</b> A gyári alapértelmezett beállítás az 1. tálca.
<b>Napló kimeneti tálcája</b> Normál rekesz [x]. rekesz	Tárolót ad meg az FTP-naplóknak. <b>Megjegyzések:</b> <ul style="list-style-type: none"> <li>• A gyári alapértelmezett beállítás a Normál tároló.</li> <li>• Az [x] tároló csak akkor jelenik meg, ha legalább egy kiegészítő tároló telepítve van.</li> </ul>
<b>FTP-bitmélység</b> 1 bites 8 bites	Lehetővé teszi, hogy Szöveg/fotó módban kisebb méretet eredményező, 1 bites fájlok készüljenek, ha a Szín beállítása „Kikapcsolva” értékű. <b>Megjegyzés:</b> A gyári alapértelmezett érték a „8 bites”.
<b>Fájlnev</b>	Adja meg az alap fájlnevet. <b>Megjegyzés:</b> A határérték 53 karakter.
<b>Egyéni feladat beolvasása</b> Be Ki	Vegyes papírméreteket tartalmazó dokumentum másolása egyetlen beolvasási feladatba. <b>Megjegyzések:</b> <ul style="list-style-type: none"> <li>• A gyári alapértelmezett beállítás a kikapcsolt állapot.</li> <li>• Ez a menüpont csak akkor látható, ha formázott, működő nyomtató-merevlemez van telepítve.</li> </ul>
<b>Előkép beolvasása</b> Be Ki	Meghatározza, hogy a beolvasási feladatokhoz megjelenjen-e az előkép a kijelzőn. <b>Megjegyzések:</b> <ul style="list-style-type: none"> <li>• A gyári alapértelmezett beállítás a kikapcsolt állapot.</li> <li>• Ez a menüelem csak akkor jelenik meg, ha telepítve van formázott, működő nyomtató-merevlemez.</li> </ul>



Használja	arra, hogy
<b>Mentés parancsiként engedélyezése</b> Be Ki	Engedélyezi parancsikon létrehozását az FTP-címekhez. <b>Megjegyzés:</b> A gyári alapértelmezett érték a bekapcsolt állapot.
<b>Háttéreltávolítás</b> -4 - 4	Megadja, hogy a háttér mennyire látszódjék a másolaton. <b>Megjegyzés:</b> Az alapértelmezett érték a 0.
<b>Színegyensúly</b> Ciánkék – vörös Magenta - Zöld Sárga - Kék	Engedélyezi a színek kiegyensúlyozott eloszlását a beolvasott képen.
<b>Színkihagyás</b> Színkihagyás Nincs Vörös Zöld Kék Alapértelmezett piros küszöbérték 0–255 Alapértelmezett zöld küszöbérték 0–255 Alapértelmezett kék küszöbérték 0–255	Meghatározza, hogy a beolvasás során melyik színt kell elhagyni, vagy hogy az egyes színek küszöbértékénél hogyan kell módosítani a színkihagyást. <b>Megjegyzések:</b> <ul style="list-style-type: none"> <li>• A „Színkihagyás” gyári alapértelmezett beállítása a „Nincs”.</li> <li>• Az egyes színek gyári alapértelmezett küszöbértéke 128.</li> </ul>
<b>Kontraszt</b> 0–5 A tartalomhoz legjobb	A kimenet kontrasztját adja meg. <b>Megjegyzés:</b> A gyári alapértelmezett beállítás „A tartalomhoz legjobb”.
<b>Tükörkép</b> Ki Be	Tükörképet készít az eredeti dokumentumról. <b>Megjegyzés:</b> A gyári alapértelmezett beállítás a kikapcsolt állapot.
<b>Inverz kép</b> Ki Be	Negatív képet készít az eredeti dokumentumról. <b>Megjegyzés:</b> A gyári alapértelmezett beállítás a kikapcsolt állapot.
<b>Árnyék részletei</b> -4 - 4	Megadja, hogy az árnyékok mennyire részletesen jelenjenek meg a beolvasott képen. <b>Megjegyzés:</b> Az alapértelmezett érték a 0.
<b>Beolvasás széltől szélíg</b> Ki Be	Megadja, hogy az eredeti dokumentum beolvasása éltől élig tartson-e. <b>Megjegyzés:</b> A gyári alapértelmezett beállítás a kikapcsolt állapot.
<b>Élesség</b> 1–5	A beolvasott kép élességét adja meg. <b>Megjegyzés:</b> Az alapértelmezett érték a 3.
<b>Hőmérséklet</b> -4 - 4	Engedélyezi, hogy a felhasználó megadja a kimenetek „meleg” vagy „hideg” árnyalatát. A „hideg” értékek kékebb, míg a „meleg” értékek vörösebb kimenetet eredményeznek, mint az alapértelmezett.

## Flash meghajtó menü

### Beolvasási beállítások

Használja	arra, hogy
<b>Formátum</b> PDF (.pdf) Biztonságos PDF TIFF (.tif) JPEG (.jpg) XPS (.xps)	Megadja az FTP-kiszolgálón keresztül küldendő fájl formátumát. <b>Megjegyzés:</b> A gyári alapértelmezett érték a PDF (.pdf).
<b>PDF-verzió</b> 1.2–1.7 A-1a	Beállítja az FTP-kiszolgálón keresztül küldendő PDF-fájl verzióját. <b>Megjegyzés:</b> A gyári alapértelmezett érték az 1.5.
<b>Tartalom típusa</b> Szöveg Grafika Szöveg/fénykép Fénykép	Az eredeti dokumentum tartalmának megadása. <b>Megjegyzés:</b> A gyári alapértelmezett beállítás a Szöveg/fénykép.
<b>Tartalom forrása</b> Fekete-fehér lézer Színes lézer Tintasugaras Fénykép/film Magazin Újság Nyomda Egyéb	Meghatározza, hogyan készült az eredeti dokumentum. <b>Megjegyzés:</b> A gyári alapértelmezett beállítás a „Fekete/fehér lézer”.
<b>Felbontás</b> 75 dpi 150 dpi 200 dpi 300 dpi 400 dpi 600 dpi	Megadja a beolvasás felbontásának dpi értékét. <b>Megjegyzés:</b> A gyári alapértelmezett beállítás a „150 dpi”.
<b>Sötétség</b> 1–9	A nyomtatvány világosabb vagy sötétebb lesz a beállítástól függően. <b>Megjegyzés:</b> Az alapértelmezett érték az 5.
<b>Tájolás</b> Álló Fekvő	A beolvasott kép tájolását adja meg. <b>Megjegyzés:</b> A gyári alapértelmezett érték az Álló.

Használja	arra, hogy
<p><b>Eredeti méret</b></p> <ul style="list-style-type: none"> <li>Letter</li> <li>Legal</li> <li>Executive</li> <li>Folio</li> <li>Statement</li> <li>Oficio (Mexico)</li> <li>Automatikus méretérzékelés</li> <li>Vegyes méretek</li> <li>A4</li> <li>A5</li> <li>A6</li> <li>JIS B5</li> <li>Nehezen kezelhető Letter</li> <li>Nehezen kezelhető A5</li> <li>Nehezen kezelhető Legal</li> <li>Nehezen kezelhető A4</li> <li>Egyéni beolvasási méret [x]</li> <li>Eredeti kötése</li> <li>Névjegykártya</li> <li>3 x 5 hüvelyk</li> <li>4 x 6 hüvelyk</li> </ul>	<p>Az eredeti dokumentum papírméretének megadása.</p> <p><b>Megjegyzés:</b> Az Amerikai Egyesült Államok esetében a gyári alapbeállítás a Letter papírméret. A gyári alapértelmezett érték világszerte az A4.</p>
<p><b>Oldalak (kétoldalas)</b></p> <ul style="list-style-type: none"> <li>Ki</li> <li>Hosszú oldal</li> <li>Rövid oldal</li> </ul>	<p>A szöveg elrendezését adja meg.</p> <p><b>Megjegyzések:</b></p> <ul style="list-style-type: none"> <li>• A gyári alapértelmezett beállítás a kikapcsolt állapot.</li> <li>• A „Hosszú él” beállítás esetén a kötés az oldal hosszabb éle mentén (azaz álló tájolás esetén a bal oldalon, fekvő tájolás esetén a felső oldalon) van.</li> <li>• A „Rövid él” beállítás esetén a kötés az oldal rövidebb éle mentén (azaz álló tájolás esetén felül, fekvő tájolás esetén bal oldalon) van.</li> </ul>
<p><b>JPEG minőség</b></p> <ul style="list-style-type: none"> <li>A tartalomhoz legjobb</li> <li>5–90</li> </ul>	<p>A JPEG-képek képminőségre vagy fájlméretre vonatkozó értékét állítja be.</p> <p><b>Megjegyzések:</b></p> <ul style="list-style-type: none"> <li>• A gyári alapértelmezett beállítás „A tartalomhoz legjobb”.</li> <li>• Az 5-ös érték felé a fájlméret csökken, a képminőség romlik.</li> <li>• A 90-es érték a legjobb minőséget, egyszersmind a legnagyobb fájlméretet eredményezi.</li> <li>• A menüelem az összes beolvasási lehetőségre hatással van.</li> </ul>
<p><b>Szöveg mód alapértelmezett értéke</b></p> <ul style="list-style-type: none"> <li>5–90</li> </ul>	<p>A szöveg képminőségre vagy fájlméretre vonatkozó értékét állítja be.</p> <p><b>Megjegyzés:</b> A gyári alapértelmezett érték a 75.</p>
<p><b>Szöveg vagy fénykép alapértelmezett értéke</b></p> <ul style="list-style-type: none"> <li>5–90</li> </ul>	<p>A szöveg vagy fénykép képminőségre vagy fájlméretre vonatkozó minőségét állítja be.</p> <p><b>Megjegyzés:</b> Az alapértelmezett érték a 75.</p>
<p><b>Fénykép mód alapértelmezett értéke</b></p> <ul style="list-style-type: none"> <li>5–90</li> </ul>	<p>A fényképek képminőségre vagy fájlméretre vonatkozó értékét állítja be.</p> <p><b>Megjegyzés:</b> Az alapértelmezett érték az 50.</p>

Használja	arra, hogy
<b>Többoldalas TIFF használata</b> Be Ki	Lehetővé teszi a választást az egyoldalas és a többoldalas TIFF-fájlok között. Többoldalas dokumentumok FTP-kiszolgálóra történő beolvasása esetén vagy az összes oldalt tartalmazó egyetlen TIFF-fájl jön létre, vagy pedig minden egyes beolvasott oldalhoz külön TIFF-fájl készül.  <b>Megjegyzések:</b> <ul style="list-style-type: none"> <li>• A gyári alapértelmezett érték a bekapcsolt állapot.</li> <li>• A menüelem az összes beolvasási lehetőségre hatással van.</li> </ul>
<b>Fájlnev</b>	Adja meg az alap fájlnevet.  <b>Megjegyzés:</b> Legfeljebb 53 karaktert írhat be.
<b>Egyéni feladat beolvasása</b> Be Ki	Vegyes papírméreteket tartalmazó dokumentum másolása egyetlen másolási feladatba.  <b>Megjegyzés:</b> A gyári alapértelmezett beállítás a kikapcsolt állapot.
<b>Előkép beolvasása</b> Be Ki	Meghatározza, hogy a beolvasási feladatokhoz megjelenjen-e az előkép a kijelzőn.  <b>Megjegyzés:</b> A gyári alapértelmezett beállítás a kikapcsolt állapot.
<b>Háttéreltávolítás</b> -4 - 4	Megadja, hogy a háttér mennyire látszódjék a másolaton.  <b>Megjegyzés:</b> A gyári alapértelmezett érték a 0.
<b>Színkihagyás</b> Színkihagyás Nincs Vörös Zöld Kék Alapértelmezett vörös küszöbérték 0–255 Alapértelmezett zöld küszöbérték 0–255 Alapértelmezett kék küszöbérték 0–255	Meghatározza, hogy a beolvasás során melyik színt kell elhagyni, vagy hogy az egyes színek küszöbértékénél hogyan kell módosítani a színkihagyást.  <b>Megjegyzések:</b> <ul style="list-style-type: none"> <li>• A „Színkihagyás” gyári alapértelmezett beállítása a „Nincs”.</li> <li>• Az egyes színek gyári alapértelmezett küszöbértéke 128.</li> </ul>
<b>Kontraszt</b> 0–5 A legjobb a tartalomhoz	A beolvasott kép kontrasztját adja meg.  <b>Megjegyzés:</b> A gyári alapértelmezett beállítás „A tartalomhoz legjobb”.
<b>Tükörkép</b> Ki Be	Tükörképet készít az eredeti dokumentumról.  <b>Megjegyzés:</b> A gyári alapértelmezett beállítás a kikapcsolt állapot.
<b>Inverz kép</b> Ki Be	Negatív képet készít az eredeti dokumentumról.  <b>Megjegyzés:</b> A gyári alapértelmezett beállítás a kikapcsolt állapot.
<b>Árnyék részletei</b> -4 - 4	Megadja, hogy az árnyékok mennyire részletesen jelenjenek meg a beolvasott képen.  <b>Megjegyzés:</b> Az alapértelmezett érték a 0.
<b>Beolvasás szélétől szélíg</b> Ki Be	Megadja, hogy az eredeti dokumentum beolvasása éltől élig tartson-e.  <b>Megjegyzés:</b> A gyári alapértelmezett beállítás a kikapcsolt állapot.

Használja	arra, hogy
<b>Élesség</b> 1–5	A beolvasott kép élességét adja meg. <b>Megjegyzés:</b> Az alapértelmezett érték a 3.
<b>Hőmérséklet</b> -4 - 4	Engedélyezi, hogy a felhasználó megadja a kimenetek „meleg” vagy „hideg” árnyalatát. A „hideg” értékek kékebb, míg a „meleg” értékek vörösebb kimenetet eredményeznek, mint az alapértelmezett.

## Nyomtatási beállítások

Használat	Használata
<b>Példányok</b> 1–999	Megadja az egyes nyomtatási feladatok alapértelmezett példányszámát. <b>Megjegyzés:</b> A gyári alapértelmezett érték a 1.
<b>Papírforrás</b> [x]. tálca Többcélú adagoló Kézi papír Kézi borítékadagoló	Alapértelmezett papírforrás beállítása mindegyik nyomtatási feladathoz. <b>Megjegyzés:</b> A gyári alapértelmezett beállítás az 1. tálca.
<b>Leválogatás</b> (1,1,1) (2,2,2) (1,2,3) (1,2,3)	Több példány nyomtatásakor egymásra helyezi a nyomtatási feladat oldalait. <b>Megjegyzés:</b> A gyári alapértelmezett beállítás az „(1,2,3) (1,2,3)”.
<b>Oldalak (kétoldalas)</b> Egyoldalas Kétoldalas	Megadja, hogy a nyomtatás egyoldalas vagy kétoldalas példányokban készüljön-e. <b>Megjegyzés:</b> A gyári alapértelmezett érték az „Egyoldalas”.
<b>Kétoldalas kötés</b> Hosszú oldal Rövid oldal	Kötés meghatározása a kétoldalas oldalaknál a tájolás viszonylatában. <b>Megjegyzések:</b> <ul style="list-style-type: none"> <li>A Hosszú oldal beállítás esetén a kötés az oldal hosszabb éle mentén (azaz álló tájolás esetén a bal oldalon, fekvő tájolás esetén a felső oldalon) van. Ez a gyári alapértelmezett érték.</li> <li>A Rövid oldal beállítás esetén a kötés az oldal rövidebb éle mentén (azaz álló tájolás esetén felül, fekvő tájolás esetén bal oldalon) van.</li> </ul>
<b>Papírtakarékos tájolás</b> Automatikus Fekvő Álló	Megadja a többoldalas dokumentum tájolását. <b>Megjegyzések:</b> <ul style="list-style-type: none"> <li>A gyári alapértelmezett érték az Automatikus.</li> <li>Ez a beállítás hatással van a feladatokra, ha ugyanebben a menüben a Papírtakarékos nyomtatás beállítás értéke nem Kikapcsolva.</li> </ul>
<b>Papírtakarékos nyomtatás</b> Ki 2 oldal 3 oldal 4 oldal 6 oldal 9 oldal 12 oldal 16 oldal	Megadja, hogy a többoldalas dokumentumok a papír egyik oldalára legyenek kinyomtatva. <b>Megjegyzések:</b> <ul style="list-style-type: none"> <li>A gyári alapértelmezett beállítás a kikapcsolt állapot.</li> <li>A kiválasztott szám az egy oldalon megjelenő oldalak számát jelenti.</li> </ul>

Használat	Használata
<b>Papírtakarékos mód kerete</b> Nincs Folytonos	Keretet nyomtat minden oldalkép köré. <b>Megjegyzés:</b> A gyári alapértelmezett beállítás a Nincs.
<b>Papírtakarékos elrendezés</b> Vízszintes Reverse Horizontal (Fordított vízszintes) Reverse Vertical (Fordított függőleges) Függőleges	Többoldalas képek nyomtatása a papír egyik oldalára. <b>Megjegyzések:</b> <ul style="list-style-type: none"> <li>• A gyári alapértelmezett érték a vízszintes.</li> <li>• Az elhelyezés függ az oldalak számától, és hogy azok álló vagy fekvő tájolásúak-e.</li> </ul>
<b>Elválasztólapok</b> Ki Példányok között Feladatok között Oldalak között	Megadja, hogy legyenek-e beszúrva üres elválasztólapok. <b>Megjegyzések:</b> <ul style="list-style-type: none"> <li>• A gyári alapértelmezett beállítás a kikapcsolt állapot.</li> <li>• A Példányok között beállítás üres oldalakat szűr be a nyomtatási feladat egyes példányai közé, ha a Leválogatás beállítása „(1,2,3) (1,2,3)”. Ha a Leválogatás beállítása „(1,1,1) (2,2,2)”, akkor egy üres oldal lesz beszúrva a kinyomtatott oldalak csoportjai után, például az összes első oldal után, majd az összes második oldal után.</li> <li>• A Feladatok közé parancs a nyomtatási feladatok közé szűrje be az üres oldalt.</li> <li>• Az Oldalak közé parancs a nyomtatási feladat egyes oldalai közé szűrje be az üres oldalt. Ez a beállítás írásvetítő-fóliák nyomtatásakor lehet hasznos, vagy ha üres oldalakat akar.</li> </ul>
<b>Elválasztólap forrása</b> [x]. tálca Többcélú adagoló	Megadja az elválasztólapok papírforrását. <b>Megjegyzés:</b> A gyári alapértelmezett beállítás az 1. tálca.
<b>Blank Pages (Üres oldalak)</b> Ne nyomtasson Nyomtatás	Megadja, hogy az üres oldalak is szerepeljenek-e a nyomtatási feladatban. <b>Megjegyzés:</b> A gyári alapértelmezett érték a Ne nyomtasson.

## Nyomtatási beállítások

### Setup (Beállítás) menü

Elem	Funkció
<b>Printer Language (Nyomtató nyelve)</b> PCL Emulation (PS-emuláció) PS Emulation (PS-emuláció)	Beállítja az alapértelmezett nyomtatónyelvet. <b>Megjegyzések:</b> <ul style="list-style-type: none"> <li>• A PS-emuláció a nyomtató gyári alapértelmezett nyelve.</li> <li>• A nyomtatónyelv alapértelmezettként való beállítása nem akadályozza meg a szoftvert abban, hogy más nyomtatónyelvet használó nyomtatási feladatokat küldjön.</li> </ul>

Elem	Funkció
<b>Feladatvároztatás</b> Be Ki	<p>Megadja, hogy a nyomtatási feladatok törlődjenek a nyomtatási sorból, ha nem elérhető nyomtatókiegészítőket vagy egyéni beállításokat igényelnek. Ezeket a rendszer egy külön nyomtatási sorban tárolja, így a többi feladatot rendszeren ki lehet nyomtatni. Ha a hiányzó információ vagy beállítás elérhetővé válik, a készülék kinyomtatja a tárolt feladatokat.</p> <p><b>Megjegyzések:</b></p> <ul style="list-style-type: none"> <li>• A gyári alapértelmezett érték a Kikapcsolva.</li> <li>• Ez a menü csak akkor jelenik meg, ha a nyomtató-merevlemez telepítve van. Ez a követelmény biztosítja, hogy a tárolt feladatok ne törlődjenek, ha a nyomtató nem kap áramot.</li> </ul>
<b>Print Area (Nyomtatási terület)</b> Normál Igazítás a laphoz Whole Page (Teljes oldal)	<p>Beállítja a logikai és fizikai nyomtatási területet.</p> <p><b>Megjegyzések:</b></p> <ul style="list-style-type: none"> <li>• A gyári alapértelmezett érték a Normál. Amikor a Normál beállítás által megadott területen kívüli területre próbál nyomtatni, a nyomtató levágja a képet a nyomtatási terület szélénél.</li> <li>• A Teljes oldal lehetőséggel a képet a Normál beállítás által megadott területen kívüli területre lehet helyezni. A Teljes oldal beállítás csak a PCL 5e értelmezővel nyomtatott oldalakra van hatással. Ez a beállítás nincs hatással a PCL XL vagy PostScript értelmezővel nyomtatott oldalakra.</li> </ul>
<b>Download Target (Letöltés célpontja)</b> RAM Flash meghajtó Lemez	<p>Meghatározza a letöltések tárolási helyét.</p> <p><b>Megjegyzések:</b></p> <ul style="list-style-type: none"> <li>• A gyári alapértelmezett érték a RAM. A letöltések RAM-ban való tárolása csak ideiglenes.</li> <li>• A letöltések flash-memóriában vagy nyomtató-merevlemezen való tárolása a végleges tárolóba helyezi azokat. A letöltések a flash-memóriában vagy nyomtató-merevlemezen maradnak akkor is, ha kikapcsolja a nyomtatót.</li> <li>• Ez a menü csak akkor jelenik meg, ha formázott, ha van telepített, működő flash memória vagy nyomtató-merevlemez.</li> </ul>
<b>Resource Save (Erőforrás-kímélő mód)</b> Be Ki	<p>Megadja, hogyan kezelje a nyomtató az ideiglenes letöltéseket, például a RAM-ban tárolt betűtípusokat és makrókat, amikor a nyomtató az elérhetőnél több memóriát igénylő feladatot kap.</p> <p><b>Megjegyzések:</b></p> <ul style="list-style-type: none"> <li>• A gyári alapértelmezett érték a Kikapcsolva. Ennél a beállításnál a nyomtató megtartja a letöltéseket, amíg nincs szükség memóriára. A letöltések ki lesznek törölve a nyomtatási feladatok feldolgozása érdekében.</li> <li>• A Bekapcsolva beállítás megtartja a letöltéseket nyelvmódosításoknál és a nyomtató alaphelyzetbe állításakor is. Ha megtelik a nyomtató memóriája, megjelenik <b>A memória megtelt[38]</b> üzenet, de a letöltések nem törlődnek.</li> </ul>
<b>Print All Order (Az összes kinyomtatása)</b> Alphabetical (Betűrendben) Oldest First (A legrégebbit előre) Newest First (A legújabbat előre)	<p>Megadja a bizalmas és függő feladatok nyomtatásának sorrendjét Az összes kinyomtatása beállítás esetén</p> <p><b>Megjegyzés:</b> A gyári alapértelmezett beállítás az Alphabetical (Betűrendben). A nyomtatási feladatok mindig betűrendben jelennek meg a nyomtató vezérlőpaneljén.</p>

## Finishing (Utófeldolgozás) menü

Használja	arra, hogy
<b>Oldalak (kétoldalas)</b> Egyoldalas Kétoldalas	Megadja, hogy a kétoldalas (duplex) nyomtatás be van-e állítva alapértelmezésként minden nyomtatási feladathoz.  <b>Megjegyzések:</b> <ul style="list-style-type: none"> <li>• A gyári alapértelmezett érték az „Egyoldalas”.</li> <li>• A kétoldalas nyomtatást beállíthatja a nyomtatószoftverből. Windows-felhasználók számára: Kattintson a <b>Fájl &gt;Nyomtatás</b>, majd a <b>Tulajdonságok, Beállítások, Lehetőségek</b> vagy <b>Funkciók</b> elemre. Macintosh-felhasználók számára: Válassza a <b>File (Fájl) &gt;Print (Nyomtatás)</b> lehetőséget, majd adja meg a beállításokat a Print (Nyomtatás) párbeszédpanelen és a felugró menükben.</li> </ul>
<b>Kétoldalas kötés</b> Hosszú oldal Rövid oldal	Kötés meghatározása a kétoldalas oldalaknál a tájolás viszonylatában.  <b>Megjegyzések:</b> <ul style="list-style-type: none"> <li>• A gyári alapértelmezett érték a „Hosszú oldal”. E beállítás esetén a kötés az oldal hosszabb éle mentén (azaz álló tájolás esetén a bal oldalon, fekvő tájolás esetén a felső oldalon) van.</li> <li>• A „Rövid oldal” beállítás esetén a kötés az oldal rövidebb éle mentén (azaz álló tájolás esetén felül, fekvő tájolás esetén bal oldalon) van.</li> </ul>
<b>Példányszám</b> 1–999	Megadja az egyes nyomtatási feladatok alapértelmezett példányszámát.  <b>Megjegyzés:</b> Az alapértelmezett érték az 1.
<b>Üres oldalak</b> Ne nyomtasson Nyomtatás	Megadja, hogy üres oldalak legyenek beszúrva a nyomtatási feladatba.  <b>Megjegyzés:</b> A gyári alapértelmezett érték a Ne nyomtasson.
<b>Leválogatás</b> (1,1,1) (2,2,2) (1,2,3) (1,2,3)	Több példány nyomtatásakor egymásra helyezi a nyomtatási feladat oldalait.  <b>Megjegyzés:</b> A gyári alapértelmezett érték a „(1,2,3) (1,2,3)”.
<b>Elválasztólapok</b> Ki Példányok között Feladatok között Oldalak között	Megadja, hogy legyenek-e beszúrva üres elválasztólapok.  <b>Megjegyzések:</b> <ul style="list-style-type: none"> <li>• A gyári alapértelmezett beállítás a kikapcsolt állapot.</li> <li>• A Példányok között beállítás üres oldalakat szűr be a nyomtatási feladat egyes példányai közé, ha a Leválogatás beállítása „(1,2,3) (1,2,3)”. Ha a Leválogatás beállítása „(1,1,1) (2,2,2)”, akkor egy üres oldal lesz beszúrva a kinyomtatott oldalak csoportjai után, például az összes első oldal után, majd az összes második oldal után.</li> <li>• A Feladatok közé parancs a nyomtatási feladatok közé szúrja be az üres oldalt.</li> <li>• Az Oldalak közé parancs a nyomtatási feladat egyes oldalai közé szúrja be az üres oldalt. Ez a beállítás írásvetítő-fóliák nyomtatásakor lehet hasznos, vagy ha üres oldalakat akar.</li> </ul>
<b>Elválasztólap forrása</b> [x]. tálca Többcélú adagoló	Megadja az elválasztólapok papírforrását.  <b>Megjegyzés:</b> A gyári alapértelmezett érték az 1. tálca (normál tálca).



Használja	arra, hogy
<b>Papírtakarékos nyomtatás</b> Ki 2 oldal 3 oldal 4 oldal 6 oldal 9 oldal 12 oldal 16 oldal	Több oldal nyomtatása egyetlen lapra. <b>Megjegyzések:</b> <ul style="list-style-type: none"> <li>A gyári alapértelmezett beállítás a kikapcsolt állapot.</li> <li>Az egy lapon elhelyezni kívánt oldalak számának kiválasztása után a nyomtató minden oldalt úgy méretez át, hogy a kívánt mennyiségű oldal ráférjen a lapra.</li> </ul>
<b>Papírtakarékos elrendezés</b> Vízszintes Fordított vízszintes Fordított függőleges Függőleges	Meghatározza az egy lapra nyomtatott oldalak sorrendjét Papírtakarékos módban. <b>Megjegyzések:</b> <ul style="list-style-type: none"> <li>A gyári alapértelmezett érték a vízszintes.</li> <li>Az elhelyezés függ az oldalképek számától, és hogy a képek álló vagy fekvő tájolásúak-e.</li> </ul>
<b>Papírtakarékos mód tájolása</b> Automatikus Fekvő Álló	Meghatározza az egy lapra nyomtatott oldalak tájolását. <b>Megjegyzés:</b> A gyári alapértelmezett érték az Automatikus. A nyomtató az álló és a fekvő közt választ.
<b>Papírtakarékos szegély</b> Nincs Folytonos	Keret nyomtatása a Papírtakarékos mód használatakor. <b>Megjegyzés:</b> A gyári alapértelmezett beállítás a Nincs.

## Quality (Minőség) menü

Elem	Funkció
<b>Nyomtatási felbontás</b> 300 dpi 600 dpi 1200 dpi 1200 Image Q 2400 Image Q	Megadja a nyomtatott oldalak felbontását képpont/hüvelyk (dpi) értékben. <b>Megjegyzés:</b> A gyári alapértelmezett beállítás a 600 dpi.
<b>Jobb felbontás</b> Ki Karakterkészletek Vízszintesen Függőlegesen Mindkét irányban Elszigetelt	Több képpont nyomtatható ki egy csoportba tisztábban, hogy a képek minősége vízszintes vagy függőleges irányban javuljon, vagy javuljon a betűtípusok minősége. <b>Megjegyzés:</b> A gyári alapértelmezett érték a Kikapcsolva.
<b>Festék sötétsége</b> 1–10	A nyomtatvány világosabb vagy sötétebb lesz a beállítástól függően. <b>Megjegyzések:</b> <ul style="list-style-type: none"> <li>A gyári alapértelmezett érték a 8.</li> <li>A kisebb érték választása segíthet a festéktakarékosságban.</li> </ul>

Elem	Funkció
<b>Vékony vonalak javítása</b> Be Ki	Engedélyezi az építészeti rajzok, térképek, elektronikai áramkörök és folyamatábrákhoz javasolt nyomtatási módot. <b>Megjegyzések:</b> <ul style="list-style-type: none"> <li>A gyári alapértelmezett érték a Kikapcsolva.</li> <li>Ez az opció a nyomtatószoftverből állítható be. Windows esetén kattintson a <b>File (Fájl) &gt;Print (Nyomtatás)</b>, majd a <b>Properties (Tulajdonságok)</b>, <b>Preferences (Beállítások)</b>, <b>Options (Lehetőségek)</b> vagy a <b>Setup (Funkciók)</b> lehetőségre. Ha Macintosh-felhasználó, válassza a <b>File (Fájl) &gt;Print (Nyomtatás)</b> lehetőséget, majd adja meg a beállításokat a nyomtatási párbeszédpanelen és a felugró menükben.</li> <li>Ha az Embedded Web Server segítségével szeretné megadni ezt a beállítást, akkor írja be a hálózati nyomtató IP-címét a webböngésző címezőjébe.</li> </ul>
<b>Szürkekorrekció</b> Automatikusan Ki	Automatikusan beállítja a képekre alkalmazott kontrasztjavítást. <b>Megjegyzés:</b> A gyári alapértelmezett érték az Automatikusan.
<b>Világosság</b> -6 és +6 között	Segítségével világosítható, illetve sötétíthető a kinyomtatott anyag. A nyomat világosításával takarékoskodhat a festékkel. <b>Megjegyzés:</b> A gyári alapértelmezett érték a 0.
<b>Kontraszt</b> 0–5	Segítségével beállítható a kinyomtatott objektumok kontrasztja. <b>Megjegyzés:</b> A gyári alapértelmezett érték a 0.

## Feladatnyilvántartás menü

**Megjegyzés:** Ez a menüpont csak akkor látható, ha formázott, működő nyomtató-merevlemez van telepítve. Győződjön meg arról, hogy a nyomtató merevlemeze nem olvasás-/írás- vagy írásvédett.

Elem	Funkció
<b>Feladatnyilvántartási napló</b> Ki Be	Meghatározza, hogy a nyomtató készítsen-e naplót a kapott nyomtatási feladatokról. <b>Megjegyzés:</b> A gyári alapértelmezett érték a Kikapcsolva.
<b>Feladatnyilvántartási segédprogramok</b>	Naplófájlok nyomtatása és törlése, vagy exportálásuk egy flash-meghajtóra.
<b>Nyilvántartási napló készítésének gyakorisága</b> Hetente Havonta	Meghatározza, hogy milyen időközönként készüljön naplófájl. <b>Megjegyzés:</b> A gyári alapbeállítás a Havonta.
<b>Naplózási művelet az időköz végén</b> Nincs Aktuális napló küldése e-mailben Aktuális napló küldése e-mailben és törlése Aktuális napló küldése postán Aktuális napló küldése postán és törlése	Meghatározza és beállítja, hogyan válaszoljon a nyomtató, amikor a gyakorisági küszöbérték lejár. <b>Megjegyzés:</b> A gyári alapértelmezett beállítás a Nincs.
<b>A lemez majdnem betelt</b> Ki 1–99	Meghatározza a naplófájl maximális méretét, mielőtt a nyomtató végrehajtana A lemez majdnem megtelt műveletet. <b>Megjegyzés:</b> A gyári alapértelmezett érték a 5.

Elem	Funkció
<b>A lemez majdnem megtelt művelet</b> Nincs Aktuális napló küldése e-mailben Aktuális napló küldése e-mailben és törlése Legrégebbi napló küldése e-mailben és törlése Aktuális napló küldése postán Aktuális napló küldése postán és törlése Legrégebbi napló küldése postán és törlése Aktuális napló törlése A legrégebbi napló törlése Minden napló törlése Minden napló törlése, az aktuális kivételével	Meghatározza, hogyan válaszoljon a nyomtató, amikor a merevlemez majdnem megtelt.  <b>Megjegyzések:</b> <ul style="list-style-type: none"> <li>• A gyári alapértelmezett beállítás a Nincs.</li> <li>• A lemez majdnem megtelt szintnél megadott érték meghatározza, hogy a művelet mikor induljon el.</li> </ul>
<b>A lemez megtelt művelet</b> Nincs Aktuális napló küldése e-mailben és törlése Legrégebbi napló küldése e-mailben és törlése Aktuális napló küldése postán és törlése Legrégebbi napló küldése postán és törlése Aktuális napló törlése A legrégebbi napló törlése Minden napló törlése Minden napló törlése, az aktuális kivételével	Meghatározza, hogyan válaszoljon a nyomtató, amikor a lemez foglaltsága eléri a maximális határértéket (100 MB).  <b>Megjegyzés:</b> A gyári alapértelmezett beállítás a Nincs.
<b>URL-cím a naplók küldéséhez</b>	Meghatározza, hogy a nyomtató hová küldje a feladatnyilvántartási naplókat.
<b>E-cím a naplók küldéséhez</b>	Meghatározza azt az e-mail címet, amelyre a nyomtató a feladatnyilvántartási naplókat küldi.
<b>Naplófájl-előtag</b>	A naplófájlnévénél használt előtag megadása.  <b>Megjegyzés:</b> A TCP/IP menüben meghatározott gazdagépnév használható alapértelmezett naplófájl-előtagként.

## Segédprogramok menü

Menüpont	Funkció
<b>Függő feladatok törlése</b> Bizalmas Felfüggesztett Nincs visszaállítás Mind	Törli a bizalmas és függő feladatokat a nyomtató merevlemezéről.  <b>Megjegyzések:</b> <ul style="list-style-type: none"> <li>• Egy beállítás kiválasztása csak a nyomtatóban tárolt rezidens nyomtatási feladatokra van hatással. A könyvjelzőket, a flash-meghajtókon lévő nyomtatási feladatokat, valamint a függő feladatokat nem érinti.</li> <li>• A „Nincs visszaállítás” beállítás eltávolít minden olyan nyomtatási és tartási feladatot, amely <i>nem lett</i> visszaállítva a nyomtató merevlemezéről vagy memóriájából.</li> </ul>

Menüpont	Funkció
<b>Flash formázása</b> Igen Nem	Formázza a flash memóriát. <b>Vigyázat - sérülésveszély:</b> Ne kapcsolja ki a nyomtatót, miközben a flash-memóriát formázza. <b>Megjegyzések:</b> <ul style="list-style-type: none"> <li>• A Yes (Igen) törli a flash memórián tárolt összes adatot.</li> <li>• A Nem megszakítja a formázási kérelmet.</li> <li>• A flash-memória a nyomtatóba helyezett flash-memóriakártyával hozzáadott memóriát jelöli.</li> <li>• A kiegészítő flash-memóriakártya nem lehet olvasás-/írás- vagy írásvédett.</li> <li>• Ez a menüpont csak akkor látható, ha tartozik a nyomtatóhoz flash memória, és az nem hibás.</li> </ul>
<b>Letöltések törlése a lemezről</b> Törlés most Ne törölje	Törli a nyomtató merevlemezéről a letöltéseket, beleértve minden függő, puffert és leállított feladatot. <b>Megjegyzések:</b> <ul style="list-style-type: none"> <li>• A Törlés most opció úgy állítja be a nyomtatót, hogy törölje a letöltéseket, majd a törlési folyamat befejezése után visszatérjen a kiindulási képernyőre.</li> <li>• A Ne törölje opció úgy állítja be a nyomtató kijelzőjét, hogy a Segédprogramok főmenübe térjen vissza az érintőképernyős nyomtatómodelleknél. A nem érintőképernyős nyomtatómodelleknél a Ne törölje opció úgy állítja be a nyomtatót, hogy a törlést követően visszatérjen a kiinduló képernyőhöz.</li> </ul>
<b>Hexadecimális nyomkövetés aktiválása</b>	Segít megtalálni egy nyomtatási probléma forrását. <b>Megjegyzések:</b> <ul style="list-style-type: none"> <li>• Az aktiválás bekapcsolásakor a nyomtatóra küldött minden adat hexadecimális és karakteres megjelenítéssel is ki lesz nyomtata, valamint a vezérlőkódok nem lesznek végrehajtva.</li> <li>• A Hexadecimális nyomkövetés bezárásához vagy deaktiválásához kapcsolja ki vagy állítsa alaphelyzetbe a nyomtatót.</li> </ul>
<b>Lefedettségbecslő</b> Ki Be	Megbecsüli egy oldal festékkel való lefedettségét (százalékban kifejezve). A becslt értékek egy külön lapra lesznek kinyomtatva minden egyes nyomtatási feladat végén. <b>Megjegyzés:</b> Az alapértelmezett beállítás a Ki.

## XPS menü

Menüpont	Funkció
<b>Hibaoldalak nyomtatása</b> Ki Be	Kinyomtatja a hibákra vonatkozó információkat tartalmazó oldalt, beleértve az XML-címkézési hibákat is. <b>Megjegyzés:</b> Az alapértelmezett beállítás a Ki.

## PDF menü

Menüpont	Funkció
<b>Méretezés eredeti méretre</b> Igen Nem	Úgy méretezi az oldal tartalmát, hogy elférjen a kiválasztott méretű papíron. <b>Megjegyzés:</b> A gyári alapértelmezett érték a „Nem”.
<b>Jegyzetek</b> Ne nyomtassa Nyomtatás	Kinyomtatja a PDF-ben található megjegyzéseket. <b>Megjegyzés:</b> A gyári alapértelmezett érték a Ne nyomtasson.

## PostScript menü

Elem	Funkció
<b>PS-hiba nyomtatása</b> Be Ki	Kinyomtat egy PostScript-hibát tartalmazó oldalt. <b>Megjegyzés:</b> A gyári alapértelmezett érték a Kikapcsolva.
<b>PS-indítási mód zárolása</b> Be Ki	A SysStart fájl letiltása. <b>Megjegyzés:</b> A gyári alapértelmezett érték a Kikapcsolva.
<b>Betűkészlet prioritása</b> Beépített Flash/lemez	Megadja a betűtípusok keresési sorrendjét. <b>Megjegyzések:</b> <ul style="list-style-type: none"> <li>• A gyári alapértelmezett érték a „Rezidens”.</li> <li>• Ez a menüelem csak akkor érhető el, ha formázott flash-memória bővítőkérdő vagy nyomtató-merevlemez van telepítve és megfelelően működik.</li> <li>• Győződjön meg róla, hogy a kiegészítő flash-memória vagy a nyomtató-merevlemez nem olvasás-/írás-, írás- vagy jelszóval védett.</li> <li>• A feladat pufferméretét nem szabad 100%-ra állítani.</li> </ul>

## PCL Emul (PCL-emuláció) menü

Elem	Funkció
<b>Font Source (Betűtípus forrása)</b> Beépített Lemez Letöltés Flash meghajtó Mind	Megadja a Betűtípusnév menüben használt betűtípusokat. <b>Megjegyzések:</b> <ul style="list-style-type: none"> <li>• A gyári alapértelmezett érték a „Resident” (Beépített). Megjeleníti a gyári alapértelmezett, RAM-ba letöltött betűtípusokat.</li> <li>• A „Flash”- és „Lemez” beállítások megjelenítik az összes beépített betűtípust.</li> <li>• A kiegészítő flash-memória megfelelően formázott legyen, és nem lehet olvasás-/írás-, írás- vagy jelszóval védett.</li> <li>• A „Letöltés” megjeleníti a RAM-ba letöltött összes betűtípust.</li> <li>• Az „Összes” megjeleníti az összes betűtípust.</li> </ul>
<b>Betűtípus</b> Courier 10	Azonosítja a betűtípust és a memóriát, amely tárolja. <b>Megjegyzés:</b> A gyári alapértelmezett érték a Courier 10. A Courier 10 megjeleníti a betűtípust, a betűtípus-azonosítót, illetve a tárolás helyét a nyomtatón. A betűtípusok forrására az alábbi rövidítések használhatók: R (beépített), F (flash), K (lemez), illetve D (letöltés).
<b>Symbol Set (Szimbólumtábla)</b> 10U PC-8 12U PC-850	Megadja az egyes betűtípusnevekhez tartozó jelkészletet. <b>Megjegyzések:</b> <ul style="list-style-type: none"> <li>• A gyári alapértelmezett érték az USA-ban a 10U PC-8. A gyári alapértelmezett érték világszerte a 12U PC-850.</li> <li>• A jelkészlet egy betűkből és számokból, írásjelekből és különleges szimbólumokból álló készlet. A jelkészletek támogatják az egyes nyelveket, illetve a különleges alkalmazásokat, pl. a matematikai szimbólumokat tudományos szövegekben. Csak a támogatott jelkészletek jelennek meg.</li> </ul>

Elem	Funkció
<b>PCL Emulation Settings (PCL-emuláció beállításai)</b> Point Size (Pontméret) 1,00–1008,00	Módosítja a méretezhető tipografikus betűtípusok pontméretét. <b>Megjegyzések:</b> <ul style="list-style-type: none"> <li>• A gyári alapértelmezett érték a 12.</li> <li>• A Pontméret a betűtípus karaktereinek magasságát jelöli. Egy pont körülbelül 0,3556 mm hüvelyk.</li> <li>• A pontméret 0,25 pontonként növelhető vagy csökkenthető.</li> </ul>
<b>PCL Emulation Settings (PCL-emuláció beállításai)</b> Pitch (Alapméret) 0,08–100	Megadja a méretezhető rögzített szélességű betűtípusok betűtávolságát. <b>Megjegyzések:</b> <ul style="list-style-type: none"> <li>• A gyári alapértelmezett érték a 10.</li> <li>• A betűtávolság a rögzített szélességű betűtípusok számát jelöli hüvelykenként (dpi).</li> <li>• A betűtávolság 0,01 dpi-nként növelhető vagy csökkenthető.</li> <li>• A nem méretezhető rögzített szélességű betűtípusoknál a betűtávolság megjelenik a kijelzőn, de nem módosítható.</li> </ul>
<b>PCL Emulation Settings (PCL-emuláció beállításai)</b> Tájolás Álló Fekvő	Megadja a szöveg és grafika tájolását az oldalon. <b>Megjegyzések:</b> <ul style="list-style-type: none"> <li>• A gyári alapértelmezett érték az Álló. A Portrait (Álló) beállítás a szöveget és a grafikát az oldal rövid élével párhuzamosan nyomtatja.</li> <li>• A Landscape (Fekvő) beállítás a szöveget és a grafikát az oldal hosszú élével párhuzamosan nyomtatja.</li> </ul>
<b>PCL Emulation Settings (PCL-emuláció beállításai)</b> Lines per Page (Sorok/lap) 1–255	Megadja az egy oldalon megjelenő sorok számát. <b>Megjegyzések:</b> <ul style="list-style-type: none"> <li>• A gyári alapértelmezett érték az USA-ban 60. A nemzetközi alapértelmezett érték a 64.</li> <li>• A nyomtató a sorok közti távolságot a Lines per Page (Sorok/lap), a Paper Size (Papírméret) és az Orientation (Tájolás) beállítás alapján állítja be. Válassza ki a kívánt Papírméret és Tájolás beállítást, mielőtt beállítaná a Sorok/lap beállítást.</li> </ul>
<b>PCL Emulation Settings (PCL-emuláció beállításai)</b> A4 Width (A4-es szélesség) 198 mm 203 mm	Beállítja a nyomtatót az A4-es méretű papíron való nyomtatáshoz. <b>Megjegyzések:</b> <ul style="list-style-type: none"> <li>• A gyári alapértelmezett érték a „198 mm”.</li> <li>• A 203 mm beállítás úgy adja meg az oldal szélességét, hogy elférjen rajta nyolcvan 10-es szélességű karakter.</li> </ul>
<b>PCL Emulation Settings (PCL-emuláció beállításai)</b> Auto CR after LF (CR mindig LF után) Be Ki	Megadja, hogy a nyomtató automatikusan végrehajtson egy kocsivissza-műveletet (CR) a soremelés (LF) vezérlőparancs után. <b>Megjegyzés:</b> A gyári alapértelmezett érték a Kikapcsolva.
<b>PCL Emulation Settings (PCL-emuláció beállításai)</b> Auto LF after CR (LF mindig CR után) Be Ki	Megadja, hogy a nyomtató automatikusan beszúrjon egy soremelést (LF) minden kocsivissza (CR) vezérlőparancs után. <b>Megjegyzés:</b> A gyári alapértelmezett érték a Kikapcsolva.

Elem	Funkció
<p><b>Tray Renumber (Tálcák átszámozása)</b>  Assign MP Feeder (MP-adagoló hozzárendelése)  Ki  Nincs  0–199  [x]. tálcá hozzárendelése  Ki  Nincs  0–199  Assign Manual Paper (Kézi adagoló száma)  Ki  Nincs  0–199  Kézi boríték hozzárendelése  Ki  Nincs  0–199</p>	<p>Beállítja, hogy a nyomtató olyan nyomtatószoftverrel vagy programokkal működjön, amelyek különböző forrás-hozzárendeléseket használnak tálcákhoz és adagolókhöz.</p> <p><b>Megjegyzések:</b></p> <ul style="list-style-type: none"> <li>• A gyári alapértelmezett érték a „Kikapcsolva”.</li> <li>• A „Nincs” beállítás figyelmen kívül hagyja a „Papíradagolás választása” parancsot. Ez a lehetőség csak akkor jelenik meg, ha azt a PCL5 értelmező kiválasztja.</li> <li>• A „0–199” érték egyéni hozzárendelést tesz lehetővé.</li> </ul>
<p><b>Tray Renumber (Tálcák átszámozása)</b>  Gyári beállítások megtekintése  MPF alapért. = 8  T1 alapért. = 1  T1 alapért. = 4  T1 alapért. = 5  T1 alapért. = 20  T1 alapért. = 21  Bor. alapért. = 6  K.papír alap. = 2  K.bor. alapért. = 3</p>	<p>Megjeleníti az egyes tálcákhoz vagy adagolókhöz rendelt gyári alapértelmezett értéket.</p>
<p><b>Tray Renumber (Tálcák átszámozása)</b>  Restore Defaults (Alapért. visszaállítás)  Igen  Nem</p>	<p>Visszaállítja az egyes tálcák vagy adagolók hozzárendelését a gyári alapértelmezett értékre.</p>

## HTML menü

Menüpont		Funkció
<b>Betűtípus</b> Albertus MT Antique Olive Apple Chancery Arial MT Avant Garde Bodoni Bookman Chicago Clarendon Cooper Black Copperplate Coronet Courier Eurostile Garamond Geneva Gill Sans Goudy Helvetica Hoefler Text Intl CG Times Intl Courier Intl Univers	Joanna MT Letter Gothic Lubalin Graph Marigold MonaLisa Recut Monaco New CenturySbk New York Optima Oxford Palatino StempelGaramond Taffy Times TimesNewRoman Univers Zapf Chancery NewSansMTCS NewSansMTCT New SansMTJA NewSansMTKO	Beállítja az alapértelmezett betűtípust a HTML-dokumentumokhoz. <b>Megjegyzés:</b> A Times betűtípust olyan HTML-dokumentumokban használják, amelyekhez nincs megadva betűtípus.

Menüpont	Funkció
<b>Betűméret</b> 1-255 pt	Beállítja az alapértelmezett betűméretet a HTML-dokumentumokhoz. <b>Megjegyzések:</b> <ul style="list-style-type: none"> <li>• A gyári alapértelmezett érték a 12 pt.</li> <li>• A betűméret 1 betűpontonként növelhető.</li> </ul>
<b>Nagyítás</b> 1-400%	Átméretezi az alapértelmezett betűtípust a HTML-dokumentumokhoz. <b>Megjegyzések:</b> <ul style="list-style-type: none"> <li>• Az alapértelmezett érték a 100%.</li> <li>• Az átméretezés 1%-onként növelhető.</li> </ul>
<b>Tájolás</b> Álló Fekvő	Beállítja az oldal tájolását a HTML-dokumentumokhoz. <b>Megjegyzés:</b> A gyári alapértelmezett érték az Álló.
<b>Margóméret</b> 8-255 mm	Beállítja az oldal margóméretét a HTML-dokumentumokhoz. <b>Megjegyzések:</b> <ul style="list-style-type: none"> <li>• A gyári alapbeállítás a 19 mm.</li> <li>• A margóméret 1 mm-enként növelhető.</li> </ul>



Menüpont	Funkció
<b>Háttér</b> Ne nyomtassa Nyomatás	Meghatározza, hogy legyen-e a háttér kinyomtatva a HTML-dokumentumoknál. <b>Megjegyzés:</b> A gyári alapértelmezett beállítás a Nyomatás.

## Kép menü

Menüpont	Funkció
<b>Automatikus igazítás</b> Be Ki	Kiválasztja az optimális papírméretet, nagyítást és tájolást. <b>Megjegyzés:</b> A gyári alapbeállítás szerint a funkció bekapcsolt (Be) állapotban van. Bizonyos képek esetében felülírja a méretezés és tájolás beállítását.
<b>Megfordítás</b> Be Ki	Felcseréli a feketét és a fehéret a fekete-fehér képeken. <b>Megjegyzések:</b> <ul style="list-style-type: none"> <li>Az alapértelmezett beállítás a Ki.</li> <li>Ez a beállítás GIF és JPEG formátumú képeken nem alkalmazható.</li> </ul>
<b>Átméretezés</b> Bal felső sarok rögz. Legjobb kitöltés Középpont rögzítése Magasság/szélesség ig. Magasság igazítása Szélesség igazítása	Úgy méretezi a képet, hogy elférjen a kiválasztott méretű papíron. <b>Megjegyzések:</b> <ul style="list-style-type: none"> <li>A gyári alapértelmezett érték a Legjobb kitöltés.</li> <li>Ha az Automatikus kitöltés be van kapcsolva, a Méretezés értéke automatikusan Legjobb kitöltésre vált.</li> </ul>
<b>Tájolás</b> Álló Fekvő Fordított álló Fordított fekvő	Beállítja a kép tájolását. <b>Megjegyzés:</b> A gyári alapértelmezett érték az Álló.

## Súgó menü

A Súgó menü Súgó oldalak sorozatából áll, melyeket a többfunkciós nyomtató (MFP) tárol PDF-fájlokként. A nyomtató használatával és a különböző feladatok, mint például másolás, beolvasás és faxolás, végrehajtásával kapcsolatos információkat tartalmaznak.

A nyomtatón a Súgó angol, francia, német és spanyol nyelvű fordításai is megtalálhatók.

Menüelem	Leírás
Összes útmutató nyomtatása	Kinyomtatja az összes útmutatót
Másolási útmutató	A másolások készítésével és a beállítások módosításával kapcsolatban nyújt információkat
E-mail küldési útmutató	Az e-mail címek, gyorstárcsázó számok, vagy a címjegyzék segítségével történő e-mail küldésekkel és a beállítások módosításával kapcsolatban nyújt információkat
Faxolási útmutató	A faxszámok, gyorstárcsázó számok, vagy a címjegyzék segítségével történő faxküldésekkel és a beállítások módosításával kapcsolatban nyújt információkat

Menüelem	Leírás
FTP-útmutató	Az FTP-címek, gyorstárcsázó számok, vagy a címjegyzék segítségével közvetlenül egy FTP-kiszolgálóra történő dokumentumbeolvasásokkal és a beállítások módosításával kapcsolatban nyújt információkat
Nyomtatási hibákkal kapcsolatos útmutató	A másoláskor és nyomtatáskor ismételten fellépő hibák elhárításához nyújt segítséget
Információs útmutató	További információk kereséséhez nyújt segítséget

# Pénzmegtakarítás és a környezet megóvása

## Papír- és festéktakarékosság

Tanulmányok azt mutatják, hogy a nyomtatók széndioxid-kibocsátásának legalább 80%-a a papírhasználattal függ össze. Jelentősen csökkenteni lehet a széndioxid kibocsátást, ha újrafelhasznált papírt használunk és követjük az olyan tanácsokat, hogy nyomtassunk a papír mindkét oldalára, vagy egy papírlapra nyomtassunk ki több oldalt is.

A [„A Gazdaságos mód használata” a\(z\) 224. oldalon](#) című fejezet ismerteti, hogyan tud egy nyomtatóbeállítás használatával papírt és energiát megtakarítani.

## Újrahasznosított papír használata

A készülék támogatja a kifejezetten lézer-/LED nyomtatókhoz készült újrahasznosított papírok használatát. Az újrahasznosított papírokkal kapcsolatos részletes információkat és a nyomtatóval használható papírokkal kapcsolatban lásd [„Újrahasznosított és egyéb irodai papírok használata” a\(z\) 80. oldalon](#).

## Takarékoskodás a kellékanyagokkal

### A papír mindkét oldalát használja

Ha a nyomtató támogatja a kétoldalas nyomtatást, akkor megadhatja, hogy a nyomtatás megjelenjen-e a papír mindkét oldalán.

#### Megjegyzések:

- A kétoldalas nyomtatás az alapértelmezett beállítás a nyomtató-illesztőprogram.
- A támogatott termékek és országok teljes listájáért lásd: [www.dell.com/support](http://www.dell.com/support).

### Több oldal elhelyezése egyetlen egy lapon

A többoldalas dokumentumok 16 egymást követő oldalát is kinyomtathatja egy papíroldalra. Ehhez válassza ki a többoldalas nyomtatási beállítást (N-Fel) a nyomtatáshoz.

### Ellenőrizze a dokumentum első változatának pontosságát

Mielőtt a dokumentumot kinyomtatóna vagy arról több másolatot készítene:

- A nyomtatás előtt az előnézet funkció használatával tekintheti meg, hogyan fog mutatni a kész nyomtatás.
- Nyomtasson egy példányt a dokumentumból és ellenőrizze tartalmának és formátumának helyességét.

### Előzze meg a papírelakadásokat

A papírelakadás elkerülése érdekében állítsa be a megfelelő papírtípust és -méretet. További információkért, lásd: [„Papírelakadások elkerülése” a\(z\) 247. oldalon](#).

## Energiatakarékosság

### A Gazdaságos mód használata

1 Nyisson meg egy webböngészőt, és írja be a nyomtató IP-címét a címezőbe.

**Megjegyzések:**

- Tekintse meg a nyomtató IP-címét a nyomtató főképernyőjén. Az IP-cím számok négyelemű, pontokkal elválasztott halmaza, például 123.123.123.123.
- Ha használ proxykiszolgálót, átmenetileg tiltsa le a weboldal megfelelő betöltése érdekében.

2 Kattintson a következőkre: **Beállítások >Általános beállítások >Gazdaságos mód >** válasszon egy beállítást

Menüpont	Funkció
Ki	Minden beállításhoz a gazdaságos módhoz társított gyári beállításokat használja. A Ki beállítás támogatja a nyomtató megadott teljesítményadatait.
Energia	Csökkenti az energiafelhasználást különösképpen akkor, ha a nyomtatót nem használja. <ul style="list-style-type: none"> <li>• A nyomtató motorjai addig nem indulnak el, amíg a készülék készen nem áll a nyomtatásra. Az első oldal kinyomtatása egy rövid várakozási idő után kezdődik meg.</li> <li>• A nyomtató egy perc tétlenség után Alvó üzemmódba vált át.</li> </ul>
Energia/Papír	Minden beállításhoz az energiatakarékos módhoz és a papír módhoz társított beállításokat használja.
Normál papír	<ul style="list-style-type: none"> <li>• Engedélyezi az automatikus kétoldalas funkciót.</li> <li>• Kikapcsolja a nyomtatási napló funkciókat.</li> </ul>

3 Kattintson a **Küldés** gombra.

### A nyomtatózaj csökkentése

Engedélyezze a Csendes üzemmódot a nyomtató által keltett hangok csökkentéséhez.

1 Nyisson meg egy webböngészőt, és írja be a nyomtató IP-címét a címezőbe.

**Megjegyzések:**

- Tekintse meg a nyomtató IP-címét a nyomtató főképernyőjén. Az IP-cím számok négyelemű, pontokkal elválasztott halmaza, például 123.123.123.123.
- Ha használ proxykiszolgálót, átmenetileg tiltsa le a weboldal megfelelő betöltése érdekében.

2 Kattintson a következőkre: **Beállítások >Általános beállítások >Csendes üzemmód >** válasszon egy beállítást

Elem	Funkció
On (Bekapcsolva)	Nyomtatózaj csökkentése. <b>Megjegyzések:</b> <ul style="list-style-type: none"> <li>• A nyomtatási feladatok csökkentett sebességgel lesznek végrehajtva.</li> <li>• A nyomtató motorjai addig nem indulnak el, amíg a dokumentum nem áll készen a nyomtatásra. Az első oldal kis késéssel lesz kinyomtatva.</li> </ul>
Ki	A gyári alapbeállításokat használja. <b>Megjegyzés:</b> Ez a beállítás támogatja a nyomtató megadott teljesítményadatait.

3 Kattintson a **Küldés** gombra.

## Az alvó üzemmód beállítása

Energiatakarékossági megfontolásból csökkentheti a várakozási idő hosszát, mielőtt a készülék alvó üzemmódba lép. Válasszon 1 és 120 perc közötti időtartamot. A gyári alapértelmezett beállítás 30 perc.

### A beágyazott webkiszolgáló használata

1 Nyisson meg egy webböngészőt, és írja be a nyomtató IP-címét a címmezőbe.

#### Megjegyzések:

- Tekintse meg a nyomtató IP-címét a nyomtató főképernyőjén. Az IP-cím számok négyelemű, pontokkal elválasztott halmaza, például 123.123.123.123.
- Ha használ proxykiszolgálót, átmenetileg tiltsa le a weboldal megfelelő betöltése érdekében.

2 Kattintson a **Beállítások >Általános beállítások >Időtúllépések** lehetőségre.

3 Az Alvó üzemmód mezőben adja meg, hogy hány perc teljen el addig, amíg a nyomtató alvó üzemmódra vált.

4 Kattintson a **Küldés** gombra.

### A nyomtató kezelőpaneljének használata

1 Lépjen a kezdőképernyőről a következő elemhez:



>Beállítások >Általános beállítások >Időtúllépések >Alvó üzemmód

2 Az Alvó üzemmód mezőben válassza ki, hogy hány perc teljen el addig, amíg a nyomtató alvó üzemmódra vált, majd érintse meg a **Küldés** elemet.

## Befagyasztott üzemmód használata

A befagyasztott üzemmód rendkívül alacsony energiafelhasználású üzemmód.

#### Megjegyzések:

- Alapértelmezés szerint a nyomtató 3 nap után lép befagyasztott üzemmódba.
- Ellenőrizze, hogy a nyomtató felébredt-e a Befagyasztott üzemmódból, mielőtt nyomtatási feladatot küldene. Hardveres újraindítás vagy az Alvó gomb hosszú lenyomása felébreszti a nyomtatót a Befagyasztott üzemmódból.
- Ha a nyomtató Befagyasztott üzemmódban van, akkor a beágyazott webkiszolgáló le van tiltva.

1 Lépjen a kezdőképernyőről a következő elemhez:



>Beállítások >Általános beállítások

2 A „Nyomja meg az Alvás gombot” vagy a „Tartsa lenyomva az Alvás gombot” menüben válassza a **Hibernálás** lehetőséget, majd érintse meg a **Küldés** elemet.

## A nyomtató kijelzője fényerejének beállítása

Ha energiát kíván megtakarítani vagy nem tudja a kijelzőt leolvasni, módosíthatja a kijelző fényerejét. Válasszon 20 és 100 közötti értéket. A gyári alapértelmezett beállítás a 100.

### A beágyazott webkiszolgáló használata

- 1 Nyisson meg egy webböngészőt, és írja be a nyomtató IP-címét a címmezőbe.

#### Megjegyzések:

- Tekintse meg a nyomtató IP-címét a nyomtató főképernyőjén. Az IP-cím számok négyelemű, pontokkal elválasztott halmaz, például 123.123.123.123.
- Ha használ proxykiszolgálót, átmenetileg tiltsa le a weboldal megfelelő betöltése érdekében.

- 2 Kattintson a **Beállítások >Általános beállítások** pontra.
- 3 A Kijelző fényereje mezőben adja meg a kijelző kívánt fényerejének százalékos értékét.
- 4 Kattintson a **Küldés** gombra.

### A nyomtató kezelőpaneljének használata

- 1 Lépjen a kezdőképernyőről a következő elemhez:



>Beállítások >Általános beállítások >Képernyő fényereje

- 2 A Kijelző fényereje mezőben adja meg a kijelző kívánt fényerejének százalékos értékét, majd érintse meg a **Küldés** elemet.

## Újrahasznosítás

### Dell termékek újrahasznosítása

Ha vissza kíván küldeni Dell terméket újrafelhasználás céljából, tegye a következőket:

- 1 Látogasson el a webhelyünkre: [www.dell.com/recycle](http://www.dell.com/recycle).
- 2 Válassza ki az országot vagy térséget.
- 3 Kövesse a számítógép képernyőjén megjelenő utasításokat.

# A nyomtató biztonsága

## Törölhetőségi nyilatkozat

A nyomtató többféle memóriát tartalmaz, melyek képesek eszköz- és hálózatbeállítások, valamint felhasználói adatok tárolására.

Memóriatípus	Leírás
Felejtő memória	A nyomtató szabványos <i>közvetlen elérésű memóriát</i> (RAM) használ az adatok puffereléséhez egyszerű nyomtatási feladatok végrehajtása során.
Nem felejtő memória	A nyomtató a következő kétféle nem felejtő memóriát használhatja: EEPROM és NAND (flash-memória). Mindkét típus használható az operációs rendszerek, eszközeállítások, hálózati információk, címjegyzék beállítások, valamint beépített megoldások tárolására.
Merevlemez-memória	Néhány nyomtatóban található merevlemez. A nyomtató-merevlemez eszköspecifikus feladatokhoz van kialakítva. Segítségével az eszközön komplex nyomtatási feladatok puffereelt felhasználói adatai, űrlapadatok és betűtípusadatok tárolhatók.

A következő körülmények esetén törölje a telepített nyomtatómemóriák tartalmát:

- A nyomtató szétszerelés alatt áll.
- A nyomtató-merevlemez cserél.
- Átszállítják a nyomtatót egy másik részlegbe vagy helyre.
- A nyomtatót egy külső szolgáltató javítja.
- Elszállítják a nyomtatót a helyszínről javítás céljából.
- Értékesítik a nyomtatót egy másik szervezet számára.

### Nyomtató-merevlemez kidobása

**Megjegyzés:** Egyes nyomtatótípusokban nincs merevlemez.

A fokozott biztonságú környezetekben szükség lehet további lépések megtételére annak biztosítása érdekében, hogy a nyomtató merevlemezén tárolt bizalmas adatokhoz ne lehessen hozzáférni, ha a nyomtatót vagy a merevlemezét eltávolították a helyszínről.

- **Lemágnesezés** – Mágneses mezővel töltik fel a merevlemez, ami törli a tárolt adatokat.
- **Összetörés**—Fizikailag összenyomja a merevlemez, ami összetöri és olvashatatlaná teszi az összetevő részeket
- **Őrlés**—Fizikailag apró fémdarabokra vágja a merevlemez

**Megjegyzés:** Bár a legtöbb adat elektronikus úton törölhető, az egyetlen garancia arra, hogy az összes adat teljes mértékben törlődött, az, hogy fizikailag megsemmisítenek minden olyan merevlemez, amelyen adatok vannak.

## Felejtő memória törlése

A nyomtatóra telepített felejtő memóriának (RAM) áramforrásra van szüksége az adatok megőrzéséhez. A puffereelt adatok törléséhez egyszerűen kapcsolja ki a nyomtatót.

## Nem felejtő memória törlése

Törölje az egyéni beállításokat, eszköz- és hálózatbeállításokat, biztonsági beállításokat és a beágyazott megoldásokat az alábbi módon:

- 1 Kapcsolja ki a nyomtatót.
- 2 Tartsa lenyomva a **2** és a **6** gombot a nyomtató bekapcsolása közben. Csak akkor engedje fel a gombokat, amikor a folyamatjelző sávot tartalmazó képernyő megjelenik.  
A nyomtatón a bekapcsolási művelet sor végrehajtását követően megjelenik a Konfiguráció menü. A nyomtató teljes bekapcsolódásakor egy funkciók lista jelenik meg a kijelzőn a normál kezdőlap ikonjai helyett.

- 3 Érintse meg az **Összes beállítás törlése** elemet.

A művelet folyamán a nyomtató többször újraindul.

**Megjegyzés:** Az Összes beállítás törlése parancs biztonságosan eltávolítja az eszközbeállításokat, megoldásokat, feladatokat és jelszavakat a nyomtató memóriájából.

- 4 Érintse meg a **Vissza >Kilépés a konfigurációs menüből** elemet.

A nyomtató visszaállítással történő bekapcsolást hajt végre, majd normál üzemmódra áll vissza.

## A nyomtató merevlemez memóriájának törlése

### Megjegyzések:

- Egyes nyomtatótípusokban nincs merevlemez.
- Ha az Ideiglenes adatfájlok törlése funkció konfigurálva van a nyomtató menüiben, akkor lehetőség van a nyomtatási feladatok után megmaradt bizalmas anyagok eltávolítására, a törlésre kijelölt fájlok biztonságos felülírásával.

### A nyomtató kezelőpaneljének használata

- 1 Kapcsolja ki a nyomtatót.
- 2 Tartsa lenyomva a **2** és a **6** gombot a nyomtató bekapcsolása közben. Csak akkor engedje fel a gombokat, amikor a folyamatjelző sávot tartalmazó képernyő megjelenik.  
A nyomtatón a bekapcsolási művelet sor végrehajtását követően megjelenik a Konfiguráció menü. A nyomtató bekapcsolása után az érintőképernyő megjeleníti a funkciók listáját.
- 3 Érintse meg a **Lemez törlése** elemet, majd érintse meg az egyiket a következők közül:
  - **Lemez törlése (gyors)** – Ezzel egyetlen lépésben felülírható nullákkal a teljes tartalom.
  - **Lemez törlése (biztonságos)** – A nyomtató merevlemezének felülírása véletlenszerű bitmintázatokkal történik több alkalommal, majd ezt egy ellenőrző menet követi. A biztonságos felülírás kompatibilis a merevlemez adatainak biztonságos törléséről szóló DoD 5220.22-M szabvány előírásaival. A magas bizalmassági szintű anyagokat ezzel a módszerrel kell törölni.

- 4 Érintse meg az **Igen** elemet, ha folytatni kívántja a lemeztörlést.

### Megjegyzések:

- A lemeztörlés előrehaladását állapotsáv jelzi.



- A lemez törlése néhány perctől akár több mint egy óráig is eltarthat, és ezalatt a nyomtató nem vehető igénybe egyéb felhasználói feladatokra.

5 Érintse meg a **Vissza >Kilépés a konfigurációs menüből** elemet.

A nyomtató visszaállítással történő bekapcsolást hajt végre, majd normál üzemmódra áll vissza.

## Nyomtató merevlemez-titkosításának konfigurálása

A merevlemez titkosításának bekapcsolásával megakadályozható a bizalmas adatok elvesztése, ha a nyomtatót vagy annak merevlemezét esetleg ellopnák.

**Megjegyzés:** Egyes nyomtatótípusokban nincs merevlemez.

### A beágyazott webkiszolgáló használata

1 Nyisson meg egy webböngészőt, és írja be a nyomtató IP-címét a címmezőbe.

**Megjegyzések:**

- Tekintse meg a nyomtató IP-címét a nyomtató főképernyőjén. Az IP-cím számok négyelemű, pontokkal elválasztott halmaza, például 123.123.123.123.
- Ha használ proxykiszolgálót, átmenetileg tiltsa le a weboldal megfelelő betöltése érdekében.

2 Kattintson a **Beállítások >Biztonság >Lemeztitkosítás** lehetőségre.

**Megjegyzés:** A Lemeztitkosítás csak akkor jelenik meg a Biztonság menüben, ha a nyomtató formázott és hibátlan merevlemez tartalmaz.

3 A Lemeztitkosítás menüben válassza a **Bekapcsolás** elemet.

**Megjegyzések:**

- A lemez titkosításának bekapcsolásával törlődik a nyomtató merevlemezének tartalma.
- A lemez titkosítása néhány perctől akár több mint egy óráig is eltarthat, és ezalatt a nyomtató nem vehető igénybe más feladatokra.

4 Kattintson a **Küldés** gombra.

### A nyomtató kezelőpaneljének használata

1 Kapcsolja ki a nyomtatót.

2 Tartsa lenyomva a **2** és a **6** gombot a nyomtató bekapcsolása közben. Csak akkor engedje fel a gombokat, amikor a folyamatjelző sávot tartalmazó képernyő megjelenik.

A nyomtaton a bekapcsolási műveletsor végrehajtását követően megjelenik a Konfiguráció menü. Ha a nyomtató teljesen be van kapcsolva, a nyomtató kijelzőjén megjelenik a funkciók listája.

3 Érintse meg a **Lemeztitkosítás >Bekapcsolás** lehetőséget.

**Megjegyzés:** A lemez titkosításának bekapcsolásával törlődik a nyomtató merevlemezének tartalma.

4 Érintse meg az **Igen** elemet, ha a lemeztörléssel folytatni kívánja a műveletsort.

**Megjegyzések:**

- A titkosítási folyamat közben ne kapcsolja ki a nyomtatót. Ez adatok elvesztését eredményezheti.

- A lemez titkosítása néhány perctől akár több mint egy óráig is eltarthat, és ezalatt a nyomtató nem vehető igénybe más feladatokra.
- A lemeztörlés folyamatának állapotát ekkor egy jelzősáv kezdi mutatni. A lemeztitkosítás végeztével a nyomtató visszatér a Bekapcsolás/Kikapcsolás képernyőhöz.

**5** Érintse meg a **Vissza >Kilépés a konfigurációs menüből** elemet.

A nyomtató visszaállítással történő bekapcsolást hajt végre, majd normál üzemmódra áll vissza.

## A nyomtató biztonsági adatainak megkeresése

A fokozott biztonságú környezetekben szükség lehet további lépések megtételére annak biztosítása érdekében, hogy a nyomtatóban tárolt bizalmas adatokhoz ne férhessenek hozzá illetéktelen személyek. Bővebb információkért nézze át az „*Embedded Web Server – Security*” című *rendszerüzemeltetési kézikönyvet* a nyomtatóhoz kapott CD-n vagy az interneten, illetve fáradjon el oda, ahol a nyomtatót vásárolta.

## A nyomtató karbantartása

**Vigyázat - sérülésveszély:** Ha nem gondoskodik a nyomtató optimális teljesítményének megőrzéséről, vagy nem cseréli az alkatrészeket és kellékanyagokat, azzal kárt tehet a nyomtatóban.

## A nyomtató alkatrészeinek tisztítása

### A nyomtató tisztítása

**Megjegyzés:** Ezt a műveletet néhány havonta szükséges lehet elvégezni.

**Vigyázat - sérülésveszély:** A helytelen kezelésből adódó károokra a nyomtató jóállása nem terjed ki.

- 1 Győződjön meg róla, hogy a kikapcsolta a nyomtatót és kihúzta a tápkábelt a konnektorból.



**VIGYÁZAT! ÁRAMÜTÉS VESZÉLYE:** A nyomtató külsejének tisztításakor az áramütés veszélyének elkerülése érdekében először húzza ki a tápkábelt a fali aljzatból, majd húzzon ki minden kábelt a nyomtatóból.

- 2 Vegye ki a papírt a normál rekeszből és a többcélú adagolóból.
- 3 Távolítsa el puha kefével vagy porszívóval a port, a szalagfoszlányokat és a papírdarabokat a nyomtatóról.
- 4 Nedvesítsen meg egy szöszmentes, tiszta törlőruhát, és azzal törölje le a nyomtatót kívülről.

**Vigyázat - sérülésveszély:** Ne használjon háztartási tisztítószeret vagy mosószert, mert azok kárt tehetnek a nyomtató külsejében.

- 5 Ellenőrizze, hogy a nyomtató mindenütt megszáradt-e, mielőtt újra nyomtatna.

## A lapolvasó üveglapjának megtisztítása

Ha problémákat tapasztal a nyomtatás minőségével kapcsolatban, például a kinyomtatott vagy beolvasott képek csíkosak, tisztítsa meg a lapolvasó üvegét.

- 1 Enyhén nedvesítsen be tiszta vízzel egy puha, szálmentes rongyot vagy papírkendőt.
- 2 Nyissa fel a lapolvasó fedelét.



- 3 Vegye le a lapolvasó fedelének fehér alsó részét.



**4** Nyissa ki az ADF alsó ajtaját.

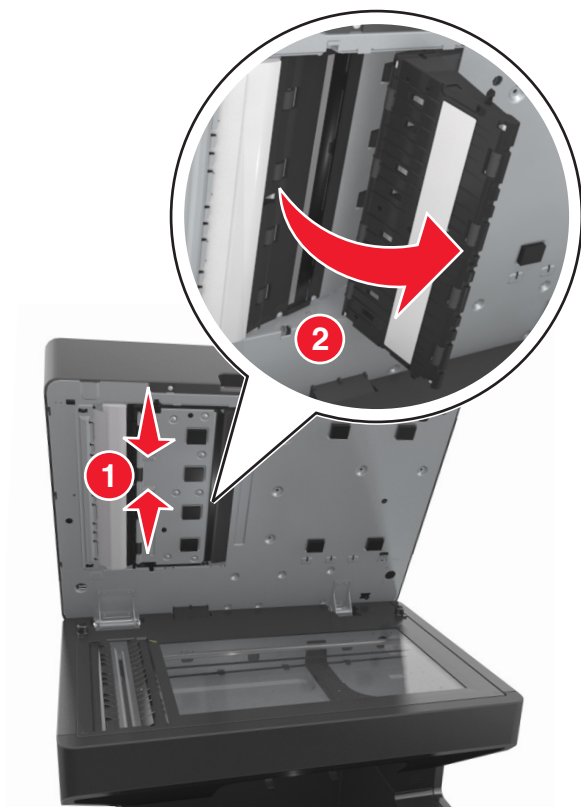

**5** Törölje le az ADF lapolvasó-üveglapot az ADF ajtaja alatt.

**6** Csukja be az ADF alsó ajtaját.

**7** Helyezze a lapolvasó fedelének fehér alsó részét a lapolvasó üveglapjára, majd csukja le a lapolvasófedelet.

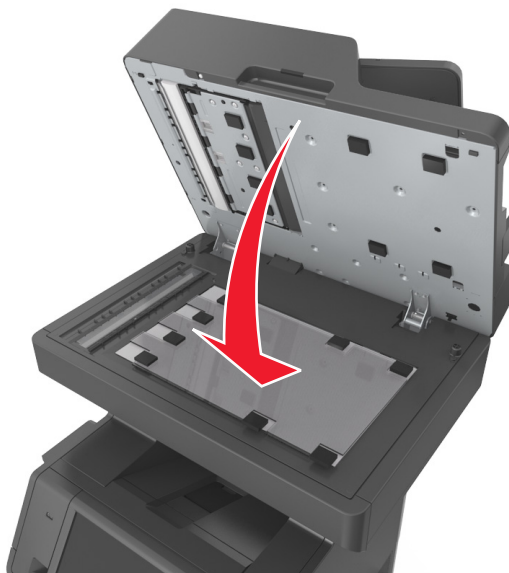

8 Törölje le a megjelölt területeket és engedje megszáradni őket.

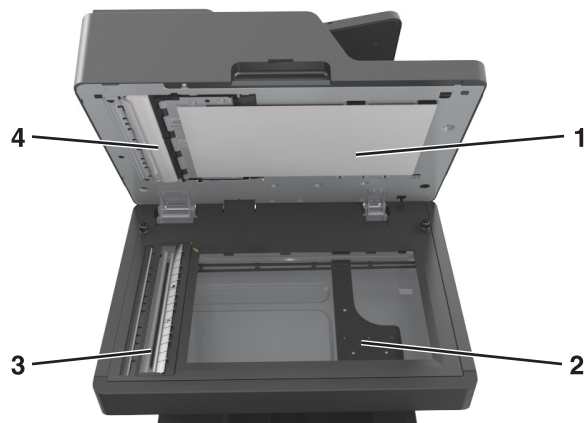

1	A lapolvasó fedelének fehér alsó része
2	Lapolvasó üveglapja
3	Az automatikus lapadagoló üvege
4	Az automatikus lapadagoló fedelének fehér alsó része

9 Zárja le a lapolvasó fedelét.

## Az alkatrészek és kellékek állapotának ellenőrzése

Ha valamelyik kellékanyagot ki kell cserélni, illetve a kellékanyag karbantartásra szorul, a kijelzőn üzenet jelenik meg.

### Az alkatrészek és kellékanyagok állapotának ellenőrzése a nyomtató kezelőpaneljén

A kezdőképernyőn válassza a **Status/Supplies (Állapot/Kellékek) > View Supplies (Kellékek megtekintése)** lehetőséget.

### Az alkatrészek és kellékanyagok állapotának ellenőrzése az Embedded Web Server segítségével

**Megjegyzés:** Győződjön meg róla, hogy a számítógép és a nyomtató ugyanahhoz a hálózathoz csatlakozik.

1 Nyisson meg egy webböngészőt, és írja be a nyomtató IP-címét a címmezőbe.

#### Megjegyzések:

- Tekintse meg a nyomtató IP-címét a főképernyőn. Az IP-cím számok négyelemű, pontokkal elválasztott halmaza, például 123.123.123.123.
- Ha használ proxykiszolgálót, átmenetileg tiltsa le a weboldal megfelelő betöltése érdekében.

2 Kattintson a **Készülék állapota > További részletek** pontra.

## Fennmaradó oldalak becsült száma

A fennmaradó oldalak száma becsülésének alapjául a nyomtatási előzmények szolgálnak. A becslés pontossága számos tényezőtől függ, mint például a dokumentum tartalmától, a nyomtatás minőségének beállításaitól és egyéb nyomtatóbeállításoktól.

A fennmaradó oldalak számának becslése kevésbé pontos, ha az aktuális nyomtatási fogyasztás eltér a korábbi nyomtatási fogyasztástól. Vegye figyelembe, hogy csak becsült értékekről van szó, amikor kellékanyagokat vásárol vagy cserél. Ha nem állnak rendelkezésre megfelelő nyomtatási előzmények a nyomtatóra vonatkozóan, a becsült oldalkapacitás meghatározása oldalanként körülbelül 5%-os fedettségen alapul.

## Alkatrészek és kellékek rendelése

### Kellékanyagok rendelése a Kellékanyagok rendelési segédprogramja segítségével

- 1 Használja a Keresés parancsot a Start menüben az Állapotfigyelő központ megkereséséhez.
- 2 Nyissa meg az alkalmazást, és kattintson a **Kellékanyagok rendelése** lehetőségre.

### Kellékanyagok rendelése a nyomtató kezdőlapjának használatával

- 1 Használja a Keresés parancsot a Start menüben a Dell nyomtató kezdőlapjának megkereséséhez.
- 2 Nyissa meg az alkalmazást, és kattintson a **Karbantartás >Kellékanyagok rendelése** lehetőségre.

## A kellékanyagok tárolása

A nyomtató kellékanyagait hűvös, tiszta helyen tárolja. A kellékanyagokat a felhasználásukig állítva, az eredeti csomagolásukban tárolja.

A kellékanyagokat óvja az alábbiaktól:

- Közvetlen napsugárzás
- 35 °C (95 °F) feletti hőmérséklet
- 95% feletti páratartalom
- Sós levegő
- Korrozív hatású gázok
- Nagy por

## Kellékanyagok cseréje

### A festékkazetta kicserélése

- 1 Emelje fel az elülső fedelet, majd húzza le a multifunkciós adagoló ajtaját.



- 2 Húzza ki a festékkazettát a nyomtatóból a fogantyú segítségével.





- 3 Csomagolja ki az új festékkazettát, távolítsa el a csomagolóanyagot, majd rázza meg a kazettát, hogy a festéket eloszlassa.



- 4 Helyezze a festékkazettát a nyomtatóba úgy, hogy a patron széléin látható nyilak a nyomtaton belül található nyilakhoz igazodjanak.

**Megjegyzés:** Ellenőrizze, hogy a kazetta teljesen be van-e nyomva.

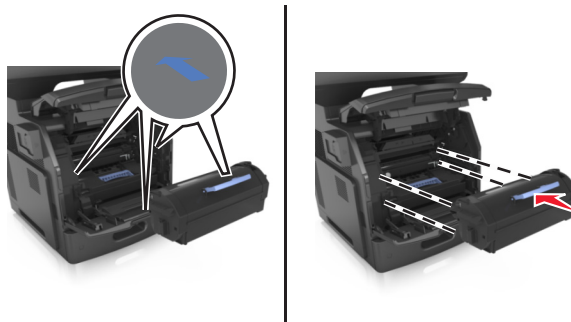

**Vigyázat - sérülésveszély:** A festékkazetta cseréje közben ne tegye ki hosszabb ideig a képképző egységet közvetlen napsugárzásnak. A hosszabb ideig tartó közvetlen napsugárzás nyomtatási minőségbeli problémákat okozhat.

5 Zárja be a többcélú adagoló ajtaját és a fedőlapot.

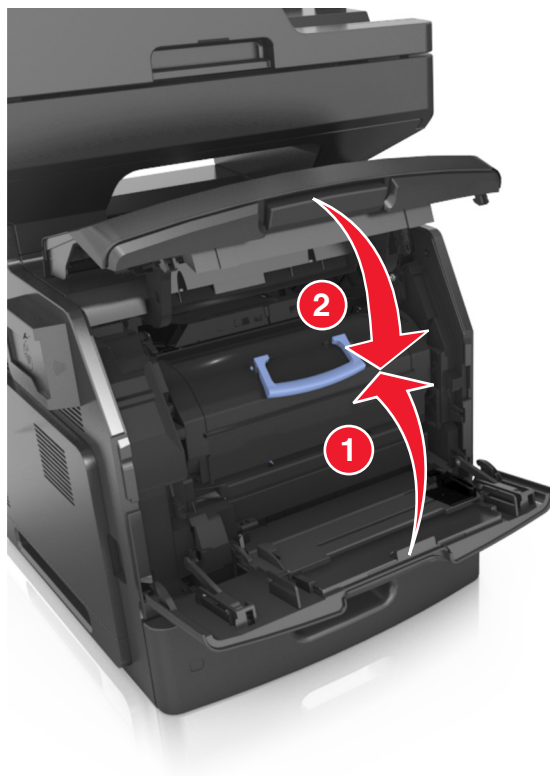

## A képkötő egység cseréje

- 1 Emelje fel az elülső fedelet, majd húzza le a multifunkciós adagoló ajtaját.

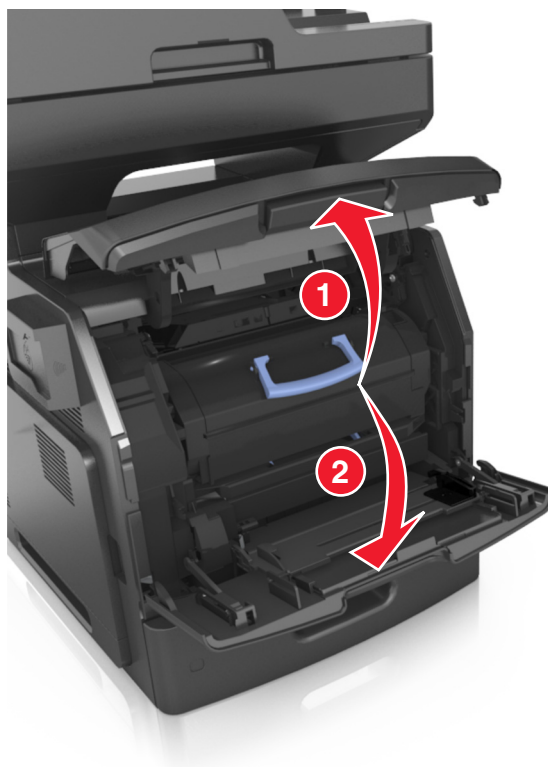

- 2 Húzza ki a festékkazettát a nyomtatóból a fogantyú segítségével.



- 3 Emelje fel a kék fogantyút, majd húzza ki a képkötő egységet a nyomtatóból.

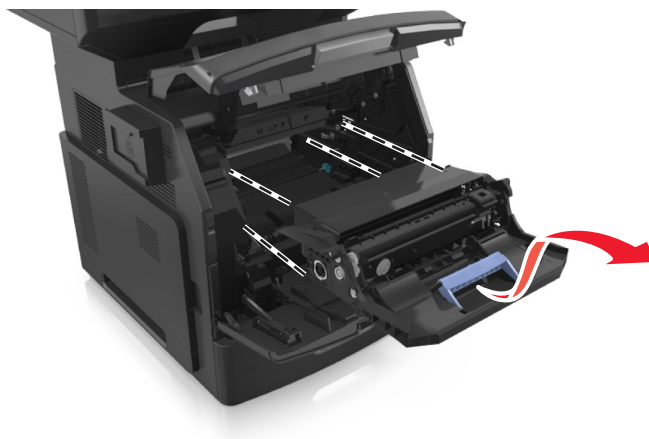

- 4 Csomagolja ki az új képkötő egységet, majd rázza meg.

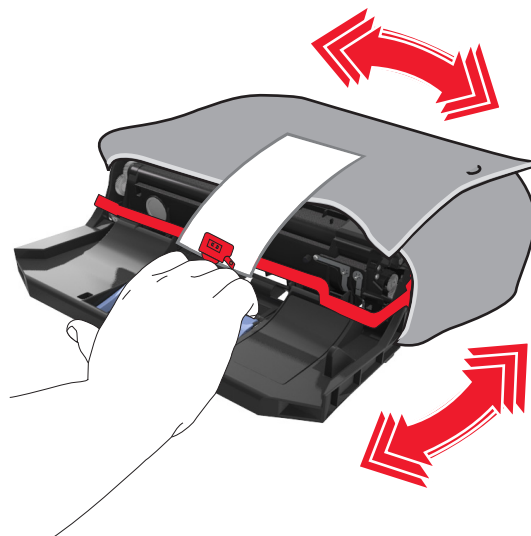

- 5 Távolítsa el a csomagolóanyagokat a képkötő egységről.

**Vigyázat - sérülésveszély:** Ne tegye ki közvetlen fény hatásának a képkötő egységet 10 percnél hosszabb ideig. A hosszabb ideig tartó közvetlen napsugárzás nyomtatási minőségbeli problémákat okozhat.

**Vigyázat - sérülésveszély:** Ne érjen a fényvezetődobhoz. Ha hozzáér, azzal romolhat a nyomtatás minősége.

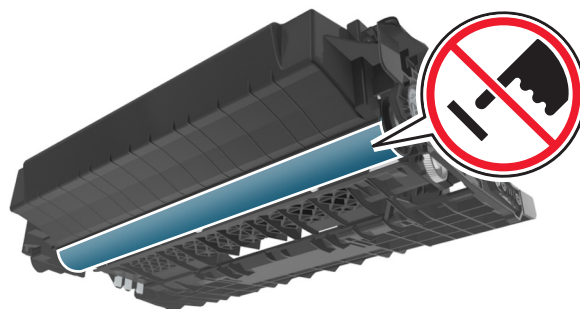

- 6** Helyezze a képkalkotó egységet a nyomtatóba úgy, hogy a képkalkotó egység szélein látható nyilak a nyomtatón belül található nyilakhoz igazodjanak.



- 7** Helyezze a festékkazettát a nyomtatóba úgy, hogy a patron szélein látható nyilak a nyomtatón belül található nyilakhoz igazodjanak.

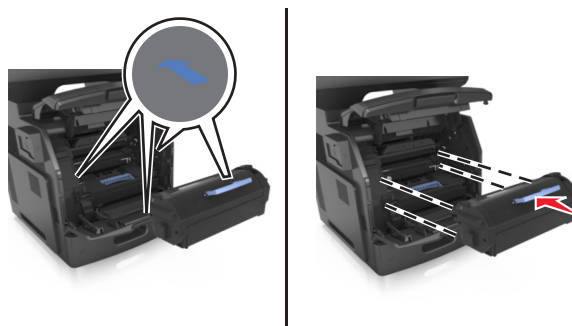

- 8** Zárja be a többcélú adagoló ajtaját és a fedőlapot.

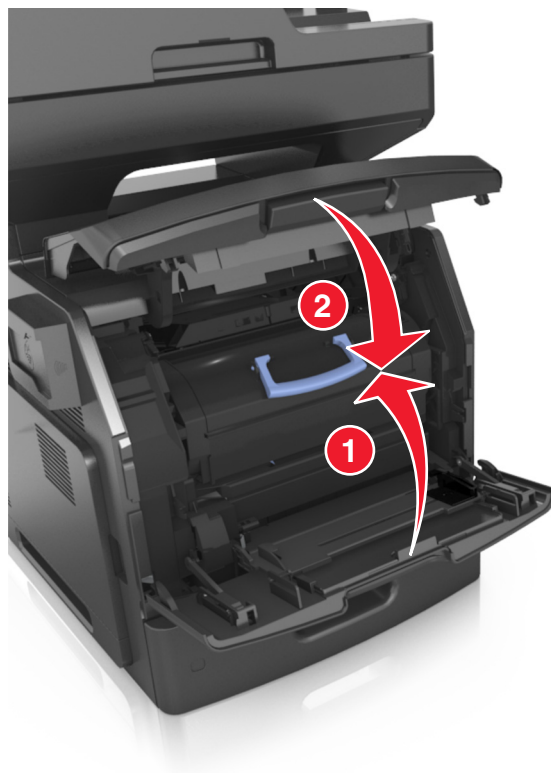

## A nyomtató áthelyezése

**⚠ VIGYÁZAT! SÉRÜLÉSVESZÉLY:** A nyomtató nehezebb, mint 18 kg, ezért biztonságos megemeléséhez legalább két szakember szükséges.

### A nyomtató áthelyezése előtt

**⚠ VIGYÁZAT! SÉRÜLÉSVESZÉLY:** Mielőtt áthelyezné a nyomtatót, a személyi sérülés, illetve a nyomtató károsodásának elkerülése érdekében kövesse az alábbi útmutatást.

- Kapcsolja ki a nyomtatót a tápkapcsolóval, majd húzza ki a tápkábelt a konnektorból.
- A nyomtató áthelyezése előtt húzza ki a nyomtatóból minden zsinórt és kábelt.
- Ha van telepítve kiegészítő tálca, akkor vegye le a nyomtatóról. A kiegészítő tálca eltávolításához csúsztassa *kattanásig* a tálca jobb oldalán található reteszt a tálca elülső oldala felé.



- A nyomtatót a két oldalán található fogantyú használatával emelje fel.
- Ügyeljen rá, hogy az ujja ne kerüljön a nyomtató alá, amikor lerakja.
- A nyomtató felállítása előtt ügyeljen rá, hogy elég szabad hely maradjon a nyomtató körül.

Csak a termékhez kapott vagy a gyártó által hitelesített tápkábelt használja.

**Vigyázat - sérülésveszély:** A helytelen áthelyezésből adódó károokra a nyomtató jótállása nem terjed ki.

### A nyomtató áthelyezése más helyre

A nyomtató és a hardveres kiegészítők a következő óvintézkedések betartásával helyezhetők át más helyre biztonságosan:

- A nyomtató mozgatására használt kocsinak elegendő rakfelülettel kell rendelkeznie a nyomtató teljes alapterületéhez.
- A hardveres kiegészítők mozgatására használt kocsinak elegendő rakfelülettel kell rendelkeznie a hardveres kiegészítők teljes méretéhez.

- Tartsa a nyomtatót függőlegesen.
- Óvakodjon az rázkódással járó mozgástól.

## **A nyomtató szállítása**

A nyomtató szállításakor használja az eredeti csomagolást, vagy szerezzen be egy áthelyezési készletet a beszerzés helyéről.

# A nyomtató felügyelete

## Nyomtatóüzenetek kezelése

Az Állapotjelző alkalmazás segítségével megtekintheti azokat hibaüzeneteket, amelyek esetén be kell avatkozni a nyomtatón. Hiba esetén egy szövegbuborékban megjelenik a hiba leírása, illetve azt is megtudhatja, hogy hol található a helyreállítással kapcsolatos információk.

Ha az Állapotjelzőt a nyomtatószoftverrel telepítette, az alkalmazás automatikusan elindul, amint befejeződik a szoftver telepítése. A telepítés akkor fejeződött be sikeresen, ha a tálcán megjelenik az Állapotjelző ikonja.

### Megjegyzések:

- Ez a funkció csak Windows XP vagy újabb operációs rendszer esetén használható.
- Győződjön meg róla, hogy a rendszer támogatja a kétirányú kommunikációt, hogy a nyomtató és a számítógép tudjon egymással kommunikálni.

## Állapotjelző letiltása

- 1 A tálcán kattintson a jobb egérgombbal az Állapotjelző ikonjára.
- 2 Válassza ki a **Kilépés** elemet.

## Állapotjelző engedélyezése

- 1 Használja a Keresés parancsot a Start menüben az Állapotjelző megkereséséhez.
- 2 Nyissa meg az alkalmazást.

## Állapotfigyelő központ elérése

Ezzel az alkalmazással megjelenítheti bármely USB vagy hálózati csatlakozású nyomtató állapotát, és kellékanyagokat rendelhet hozzá online.

**Megjegyzés:** Győződjön meg róla, hogy a rendszer támogatja a kétirányú kommunikációt, hogy a nyomtató és a számítógép tudjon egymással kommunikálni.

- 1 Használja a Keresés parancsot a Start menüben az Állapotfigyelő központ megkereséséhez.
- 2 Nyissa meg az alkalmazást.

## A virtuális kijelző használata

- 1 Nyisson meg egy webböngészőt, és írja be a nyomtató IP-címét a címmezőbe.

### Megjegyzések:

- Tekintse meg a nyomtató IP-címét a nyomtató főképernyőjén. Az IP-cím számok négyelemű, pontokkal elválasztott halmaz, például 123.123.123.123.



- Ha használ proxykiszolgálót, átmenetileg tiltsa le a weboldal megfelelő betöltése érdekében.

## 2 Ellenőrizze a képernyő bal felső sarkában látható virtuális kijelzőt.

A virtuális kijelző úgy működik, mint a nyomtató kezelőpaneljén található kijelző.

## E-mail riasztások beállítása

A nyomtató beállítása úgy, hogy az e-mailen riasztást küldjön, ha a kellékek fogynak, illetve ha papírt kell cserélni vagy pótolni, illetve papírelakadás esetén.

### 1 Nyisson meg egy webböngészőt, és írja be a nyomtató IP-címét a címezőbe.

#### Megjegyzések:

- Tekintse meg a nyomtató IP-címét a nyomtató főképernyőjén. Az IP-cím számok négyelemű, pontokkal elválasztott halmaz, például 123.123.123.123.
- Ha használ proxykiszolgálót, átmenetileg tiltsa le a weboldal megfelelő betöltése érdekében.

### 2 Kattintson a **Beállítások** lehetőségre.

### 3 Az Egyéb beállítások alatt kattintson az **E-mail riasztás beállítása** lehetőségre.

### 4 Válassza ki, hogy mely elemekről kér értesítést, majd írja be az e-mail címet.

### 5 Kattintson a **Küldés** gombra.

**Megjegyzés:** Az e-mail kiszolgáló beállítására vonatkozó tájékoztatásért lépjen kapcsolatba a rendszergazdával.

## Jelentések megtekintése

Bizonyos jelentéseket az Embedded Web Server segítségével lehet megtekinteni. Ezekből a jelentésekből képet alkothat a nyomtató, a hálózat és a kellékek állapotáról.

### 1 Nyisson meg egy webböngészőt, és írja be a nyomtató IP-címét a címezőbe.

#### Megjegyzések:

- Tekintse meg a nyomtató IP-címét a nyomtató főképernyőjén. Az IP-cím számok négyelemű, pontokkal elválasztott halmaz, például 123.123.123.123.
- Ha használ proxykiszolgálót, átmenetileg tiltsa le a weboldal megfelelő betöltése érdekében.

### 2 Kattintson a **Jelentések** elemre, majd kattintson a megtekinteni kívánt jelentéstípusra.

## Kellékanyagok értesítésének konfigurálása a beágyazott webkiszolgáló használatával

Választható riasztások beállításával meghatározhatja, hogy a készülék milyen módon értesítse, ha a kellékanyagok kifogyóban vannak, azok szintje alacsony, nagyon alacsony, vagy elérték élettartamuk végét.

#### Megjegyzések:

- Választható riasztások beállíthatók a festékkazettára, a képalkotó egységre és a karbantartási készletre.

- Minden választható riasztás beállítható kifogyóban lévő, alacsony és nagyon alacsony szintre. Nem minden választható riasztás állítható be az élettartam vége kellékanyag-állapotra. A választható e-mail riasztás minden kellékanyag-állapotra elérhető.
- A még fennmaradó, a riasztást kiváltó kellékszint beállítható bizonyos kellékek esetében, bizonyos kellékanyag-állapotokra.

1 Nyisson meg egy webböngészőt, és írja be a nyomtató IP-címét a címezőbe.

#### Megjegyzések:

- Tekintse meg a nyomtató IP-címét a nyomtató főképernyőjén. Az IP-cím számok négyelemű, pontokkal elválasztott halmaza, például 123.123.123.123.
- Ha használ proxykiszolgálót, átmenetileg tiltsa le a weboldal megfelelő betöltése érdekében.

2 Kattintson a **Beállítások >Nyomtatási beállítások >Kellékanyagok értesítése** elemre.

3 Az egyes kellékanyagokra vonatkozó legördülő menüből válassza ki az alábbi értesítési beállítások valamelyikét:

Értesítés	Leírás
Ki	A nyomtató a megszokott módon viselkedik az összes kellékanyag-állapotban.
Csak e-mail	A nyomtató e-mail üzenetet generál, amikor az adott kellékanyag-állapotot eléri. A kellékanyag állapota megjelenik a menüoldalon és az állapotoldalon.
Vigyázat!	A nyomtató figyelmeztető üzenetet jelenít meg és e-mail üzenetet generál a kellékanyag-állapotról. A nyomtató nem áll le, amikor az adott kellékanyag-állapotot eléri.
Folytatható leállítás <sup>1</sup>	A nyomtató leállítja a feladatok feldolgozását, amikor az adott kellékanyag-állapotot eléri, és a felhasználónak a nyomtatás folytatásához meg kell nyomnia egy gombot.
Nem folytatható leállítás <sup>1,2</sup>	A nyomtató leállítja a feladatok feldolgozását, amikor az adott kellékanyag-állapotot eléri. A nyomtatás folytatásához cserélni kell a kellékanyagot.

<sup>1</sup> A nyomtató e-mail üzenetet generál a kellékanyag állapotáról, ha a kellékanyag-értesítés engedélyezve van.  
<sup>2</sup> A nyomtató leáll bizonyos kellékanyagok kifogyása esetén a károsodás elkerülése érdekében.

4 Kattintson a **Küldés** gombra.

## Gyári alapértelmezett értékek visszaállítása

Ha szeretné megőrizni a jelenlegi menübeállítások listáját, a gyári alapértékek visszaállítása előtt nyomtassa ki a menübeállítások oldalát. További információkért, lásd: [„A menübeállítás oldal nyomtatása” a\(z\) 56. oldalon.](#)

Ha átfogóbb módszert szeretne a nyomtató gyári alapértékek visszaállítására, hajtsa végre az Összes beállítás törlése parancsot. További információkért, lásd: [„Nem felejtő memória törlése” a\(z\) 228. oldalon.](#)

**Vigyázat - sérülésveszély:** A gyári alapértékek visszaállítása a nyomtató legtöbb beállítását visszaállítja az eredeti gyári alapértékekre. Kivételt jelent a megjelenítés nyelve, az egyedi méretek és üzenetek, valamint a hálózat/port menübeállítások. A RAM-ban tárolt valamennyi letöltés törlésre kerül. Mindez nem érinti a flash memóriában, illetve a nyomtató merevlemezén tárolt letöltéseket.

Lépjen a kezdőképernyőről a következő elemhez:



>Beállítások >Általános beállítások >Gyári alapbeállítások >Visszaállítás most >Küldés

## Elakadások megszüntetése

A papír és a speciális adathordozó gondos kiválasztásával és helyes betöltésével a legtöbb papírelakadás megelőzhető. Ha mégis papírelakadás történik, kövesse az ebben a fejezetben leírt lépéseket.

**Vigyázat - sérülésveszély:** Soha ne használjon szerszámot az elakadt papír eltávolításához. Ellenkező esetben megsérülhet a beégető.

## Papírelakadások elkerülése

### Töltse be a papírt megfelelően

- Győződjön meg róla, hogy a papír egyenletesen fekszik a tálcában.

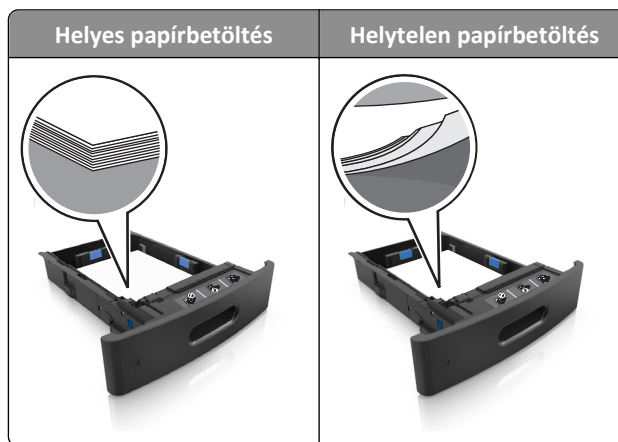

- Ne távolítsa el a tálcákat nyomtatás közben.
- Ne töltse fel a tálcákat nyomtatás közben. A feltöltést végezze a nyomtatás megkezdése előtt, vagy várja meg, amíg a nyomtató azt kéri.
- Ne töltsön be túl sok papírt. Figyeljen arra, a köteg magassága ne haladja meg a papírtöltés maximum jelzését.

- Ne csúsztassa a papírt a tálcába. A papírt az ábrán látható módon töltsse be.

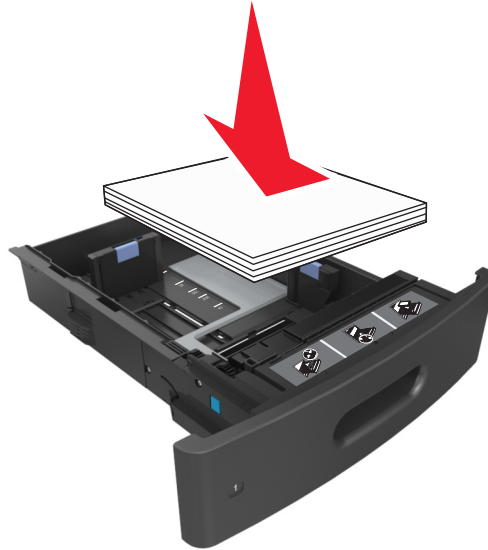

- Ügyeljen rá, hogy a tálcában és a többcélú adagolóban a vezetők megfelelő helyzetben legyenek és ne nyomódjanak erősen a papírhoz és borítékokhoz.
- A papír behelyezése után határozott mozdulattal helyezze vissza a tálcát a nyomtatóba.

### Használjon javasolt papírfajtát

- Csak ajánlott papírtípusokat és nyomathordozókat használjon.
- Ne töltsön be gyűrött, számfűles, nedves, behajtott vagy hullámos papírt.
- A betöltés előtt lazítsa fel és rázza össze a papírköteget.

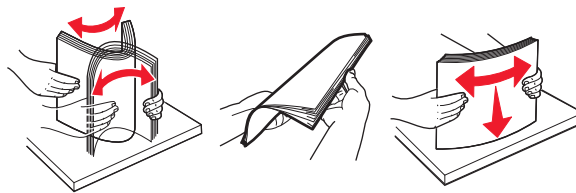

- Ne használjon vágott vagy kézzel tépett papírt.
- Ne tegyen különböző papírméreteket, -súlyokat és -típusokat egy tálcába.
- Ellenőrizze, hogy helyesen lett-e megadva a papírméret és a papírtípus a nyomtató kezelőpaneljén.
- A papírt tárolja a gyártó előírásai szerint.

## Elakadási üzenetek és helyek

Ha elakadás lép fel, megjelenik egy, az elakadás helyét jelölő és az elakadás elhárítására vonatkozó információt tartalmazó üzenet a nyomtató kijelzőjén. Az elakadás elhárításához nyissa ki a kijelzőn jelzett ajtókat, fedeleket és tálcákat.

**Megjegyzések:**

- Ha az Elakadássegéd funkció beállítása Be, akkor a nyomtató egy elakadt oldal eltávolítását követően az üres vagy részleges nyomatot tartalmazó oldalakat automatikusan a normál tárolóba továbbítja. Ellenőrizze, hogy a kinyomtatott oldalak között nincsenek-e üres oldalak.
- Ha az Elakadás elhárítása beállítása Bekapcsolva vagy Automatikus, akkor a nyomtató újból kinyomtatja az elakadt oldalakat. Azonban az Automatikus beállítás esetén a nyomtató csak akkor nyomtatja ki újra az elakadt oldalakat, ha rendelkezésre áll kellő mennyiségű nyomtatómemória.

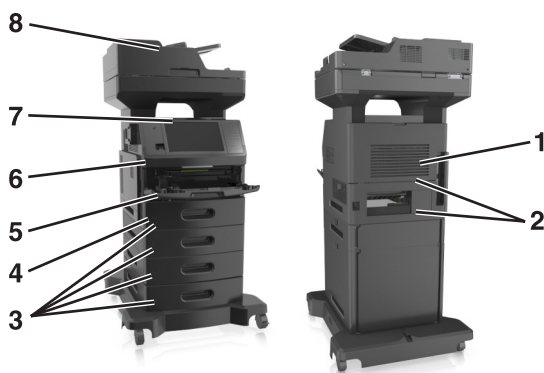

Terület	Terület neve	Nyomtató vezérlőpaneljének üzenete	Teendő
1	Hátsó felső ajtó	[x] lapos papírelakadás, nyissa ki a hátsó felső ajtót. [202]	Nyissa ki a nyomtató hátsó ajtaját és távolítsa el az elakadt papírt.
2	Felső ajtó és hátsó kétoldalas nyomtatási terület	[x] lapos papírelakadás, nyissa ki a felső és az alsó hátsó ajtót. [231-234]	Nyissa ki a nyomtató és a hátsó kétoldalas nyomtatási terület hátsó ajtaját, majd távolítsa el az elakadt papírt.
3	Tálcák	[x] lapos papírelakadás, nyissa ki a(z) [x]. tálcát. [24x]	Nyissa ki a jelzett tálcát és távolítsa el az elakadt papírt.
4	Kétoldalas nyomtatási terület	[x] lapos papírelakadás, távolítsa el az 1. tálcát a duplex megtisztításához. [235-239]	Húzza ki teljesen az 1. tálcát, majd nyomja le az elülső duplex fület, majd távolítsa el az elakadt papírt.
5	Többcélú adagoló	[x] lapos papírelakadás, tegye szabaddá a kézi adagolót. [250]	Vegye ki a papírt a többcélú adagolóból, és távolítsa el az elakadt papírt.
6	Nyomtató belseje	[x] lapos papírelakadás, a kazetta eltávolításához emelje fel az elülső fedelet. [200-201]	Nyissa ki a többcélú adagoló elülső fedelét, majd vegye ki a festékkazettát és a képkalkotó egységet, és távolítsa el az elakadt papírt.
7	Normál rekesz	[x] lapos papírelakadás, távolítsa el a normál tárolóból az elakadt papírt. [203]	Vegye ki a papírt a normál tárolóból, és távolítsa el az elakadt papírt.
8	Automatikus lapadagoló	[x] lapos papírelakadás, nyissa ki az automatikus adagoló fedelét. [28y.xx]	Vegye ki a papírt az automatikus lapadagolóból, és távolítsa el az elakadt papírt.

## [x] lapos papírelakadás, a kazetta eltávolításához emelje fel az elülső fedelet. [200-201]

 **VIGYÁZAT! FORRÓ FELÜLET:** Előfordulhat, hogy a nyomtató belseje forró. Az égési sérülések elkerülése érdekében várja meg, amíg lehűlnek a felületek.

- 1 Emelje fel az elülső fedelet, majd húzza le a multifunkciós adagoló ajtaját.



- 2 Emelje fel a kék fogantyút, majd húzza ki a tonerkazettát a nyomtatóból.



- 3 Tegye félre a festékkazettát.

- 4 Emelje fel a kék fogantyút, majd húzza ki a képkockát a nyomtatóból.

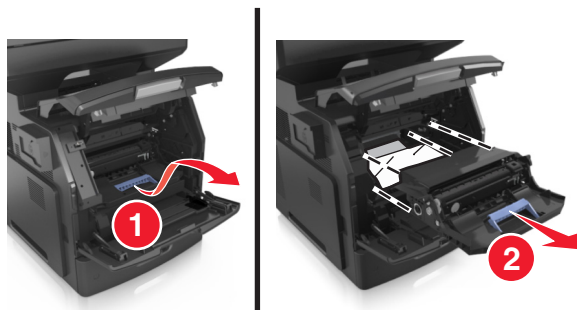

- 5 Tegye félre a képkockát egyenes, sima felületre.

**Vigyázat - sérülésveszély:** Ne tegye ki közvetlen fény hatásának a képkockát 10 percnél hosszabb ideig. A hosszabb ideig tartó közvetlen napsugárzás nyomtatási minőségbeli problémákat okozhat.

**Vigyázat - sérülésveszély:** Ne érjen a fényvezetődobhoz. Ha hozzáér, azzal romolhat a nyomtatás minősége.

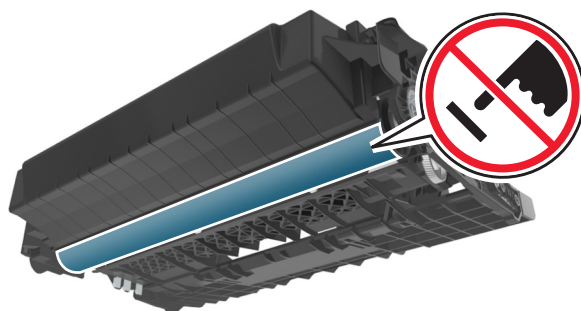

- 6 Húzza az elakadt papírt óvatosan jobbra, majd távolítsa el a nyomtatóból.

**Megjegyzés:** Ügyeljen arra, hogy minden papírdarabot eltávolítson.

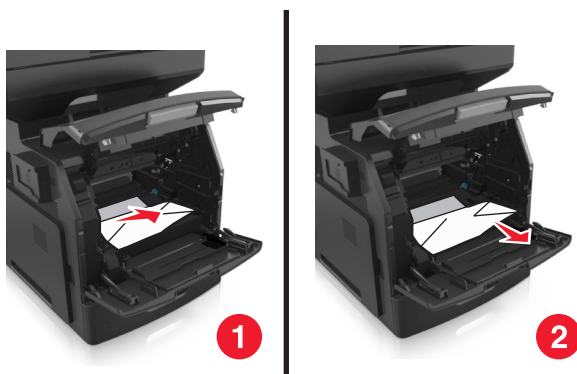

**Vigyázat - sérülésveszély:** Lehet, hogy az elakadt papíron meg nem száradt festék van, amely foltot ejthet a ruhadarabokon vagy a bőrön.

7 Telepítse a képalkotó egységet.



**Megjegyzés:** Használja útmutatóként a nyomtató oldalán található nyilakat.

8 Helyezze be a festékkazettát a nyomtatóba, majd nyomja vissza a kék fogantyút a helyére.



**Megjegyzések:**

- Illessze a tonerkazetta útmutatóként használt nyilait a nyomtató nyilaihoz.
- Ellenőrizze, hogy a kazetta teljesen be van-e nyomva.



9 Zárja be a többcélú adagoló ajtaját és a fedőlapot.

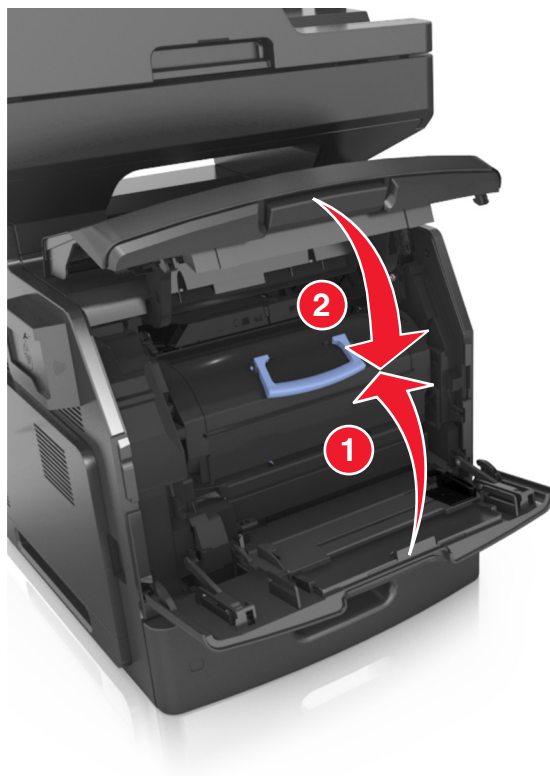

10 A nyomtató vezérlőpultján érintse meg a **Kész** elemet az üzenet törléséhez és a nyomtatás folytatásához.

## [x] lapos papírelakadás, nyissa ki a hátsó felső ajtót. [202]

 **VIGYÁZAT! FORRÓ FELÜLET:** Előfordulhat, hogy a nyomtató belseje forró. Az égési sérülések elkerülése érdekében várja meg, amíg lehűlnek a felületek.

- 1 Nyissa le a hátsó ajtót.

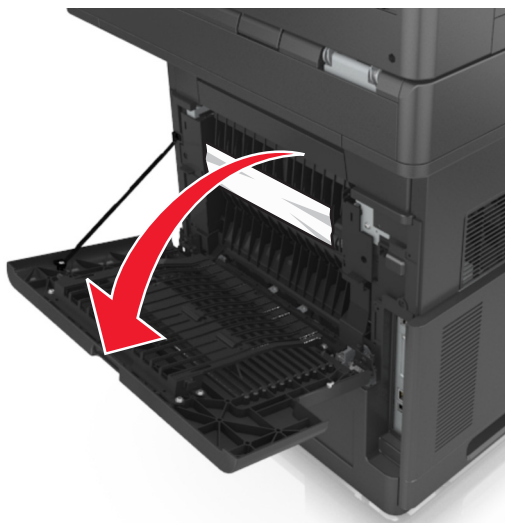

- 2 Fogja meg az elakadt papírt mindkét oldalán, és óvatosan húzza ki.

**Megjegyzés:** Ügyeljen arra, hogy minden papírdarabot eltávolítson.

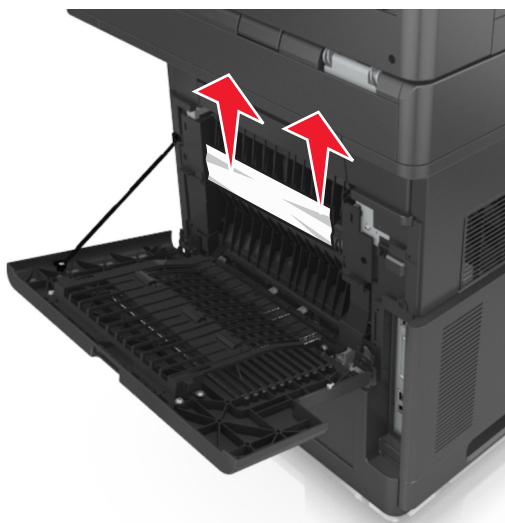

- 3 Zárja be a hátsó ajtót.

- 4 A nyomtató vezérlőpultján érintse meg a **Kész** elemet az üzenet törléséhez és a nyomtatás folytatásához.

## [x] lapos papírelakadás, nyissa ki a hátsó alsó és felső ajtót. [231-234]



**VIGYÁZAT! FORRÓ FELÜLET:** Előfordulhat, hogy a nyomtató belseje forró. Az égési sérülések elkerülése érdekében várja meg, amíg lehűlnek a felületek.

- 1 Nyissa le a hátsó ajtót.



- 2 Fogja meg az elakadt papírt mindkét oldalán, és óvatosan húzza ki.

**Megjegyzés:** Ügyeljen arra, hogy minden papírdarabot eltávolítson.

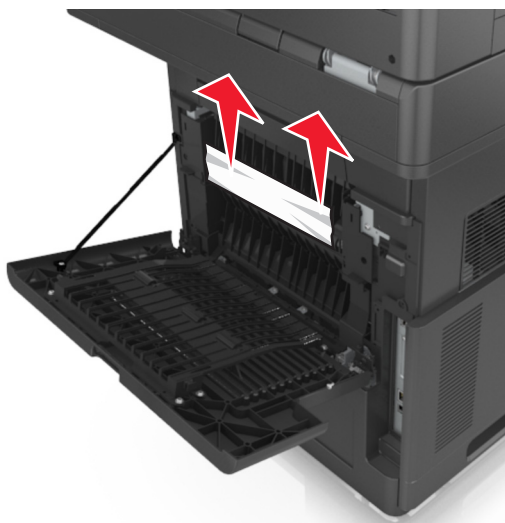

- 3 Zárja be a hátsó ajtót.

4 Nyomja meg a normál tálca hátulját.

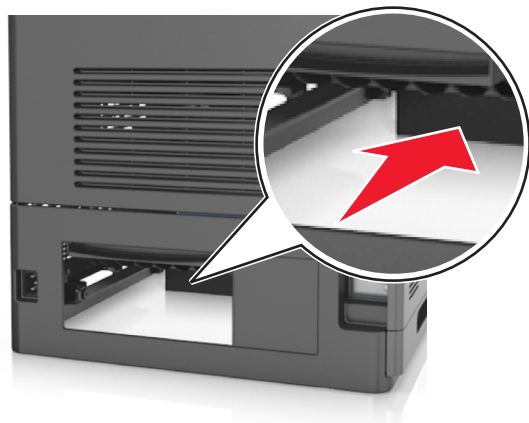

5 Nyomja le a hátsó duplex fület, majd határozottan fogja meg az elakadt papírt, és óvatosan húzza ki.

**Megjegyzés:** Ügyeljen arra, hogy minden papírdarabot eltávolítson.

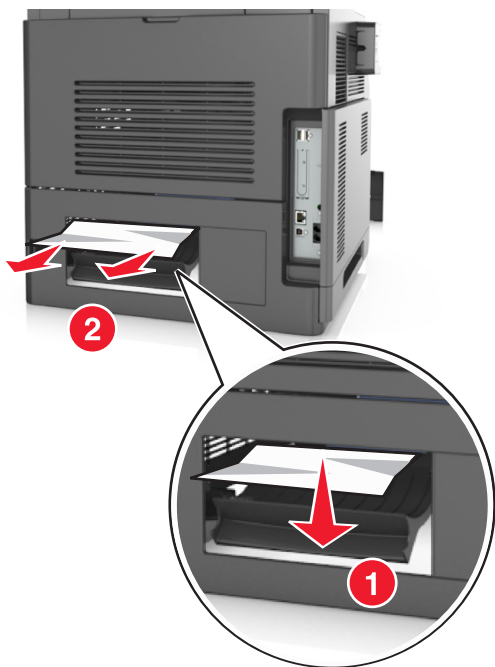

6 Helyezze be a normál tálcát.

7 A nyomtató vezérlőpultján érintse meg a **Kész** elemet az üzenet törléséhez és a nyomtatás folytatásához.

## [x] lapos papírelakadás, távolítsa el a normál tárolóból az elakadt papírt. [203]

1 Fogja meg az elakadt papírt mindkét oldalán, és óvatosan húzza ki.

**Megjegyzés:** Ügyeljen arra, hogy minden papírdarabot eltávolítson.



2 A nyomtató vezérlőpultján érintse meg a **Kész** elemet az üzenet törléséhez és a nyomtatás folytatásához.

## [x] lapos papírelakadás, távolítsa el az 1. tálcát a duplex megtisztításához. [235-239]

1 Húzza ki teljesen a tálcát.

**Megjegyzés:** Kicsit emelje meg a tálcát, majd húzza ki.

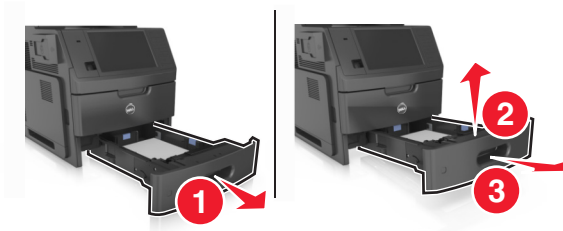

2 Nyomja le az előlő duplex fület, majd határozottan fogja meg az elakadt papírt, és óvatosan húzza jobbra ki a nyomtatóból.

**Megjegyzés:** Ügyeljen arra, hogy minden papírdarabot eltávolítson.



- 3 Helyezze vissza a tálcát.
- 4 A nyomtató vezérlőpultján érintse meg a **Kész** elemet az üzenet törléséhez és a nyomtatás folytatásához.

## [x] lapos papírelakadás, nyissa ki a(z) [x]. tálcát. [24x]

- 1 Ellenőrizze, hogy melyik tálcát mutatja a nyomtató kijelzője, majd húzza ki ezt a tálcát.



- 2 Fogja meg az elakadt papírt mindkét oldalán, és óvatosan húzza ki.

**Megjegyzés:** Ügyeljen arra, hogy minden papírdarabot eltávolítson.



- 3 Helyezze vissza a tálcát.
- 4 A nyomtató vezérlőpultján érintse meg a **Kész** elemet az üzenet törléséhez és a nyomtatás folytatásához.

## [x] lapos papírelakadás, tegye szabaddá a kézi adagolót. [250]

- 1 A többcélú adagolónál fogja meg erősen az elakadt papírt mindkét oldalán, és óvatosan húzza ki.

**Megjegyzés:** Ügyeljen arra, hogy minden papírdarabot eltávolítson.



- 2 Hajlítsa meg és legyezze meg párszor a papírköteget, hogy a papírlapok ne tapadjanak össze. Ne hajtsa meg, és ne gyűrje össze a papírt. Egyenesítse ki a köteg szélét egy egyenes felületen.

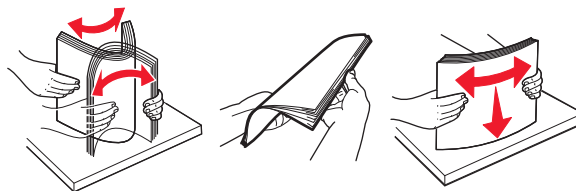

- 3 Töltsön újra papírt a többcélú adagolóba.

- 4 Csúsztassa a papírvetetőt, amíg enyhén neki nem ütközik a papír szélének.



- 5 A nyomtató vezérlőpultján érintse meg a **Kész** elemet az üzenet törléséhez és a nyomtatás folytatásához.

## [x] lapos papírelakadás, nyissa ki az automatikus adagoló fedelét. [28y.xx]

- 1 Vegye ki az eredeti dokumentumokat az automatikus lapadagoló tálcájáról.

**Megjegyzés:** Az üzenet addig nem tűnik el, amíg az összes lapot el nem távolítja az automatikus lapadagoló tálcájáról.

- 2 Nyissa ki az automatikus lapadagoló fedelét.





3 Fogja meg az elakadt papírt mindkét oldalán, és óvatosan húzza ki.

**Megjegyzés:** Ügyeljen arra, hogy minden papírdarabot eltávolítson.

4 Zárja le az automatikus lapadagoló borítását.

5 Nyissa fel a lapolvasó fedelét.



6 Ha a papírelakadás az ADF alsó ajtajában vagy az ADF kimeneti tárolójában történt, nyissa ki az ADF alsó ajtaját, majd fogja meg erősen az elakadt papírt mindkét oldalán.

**Megjegyzés:** Ügyeljen arra, hogy minden papírdarabot eltávolítson.

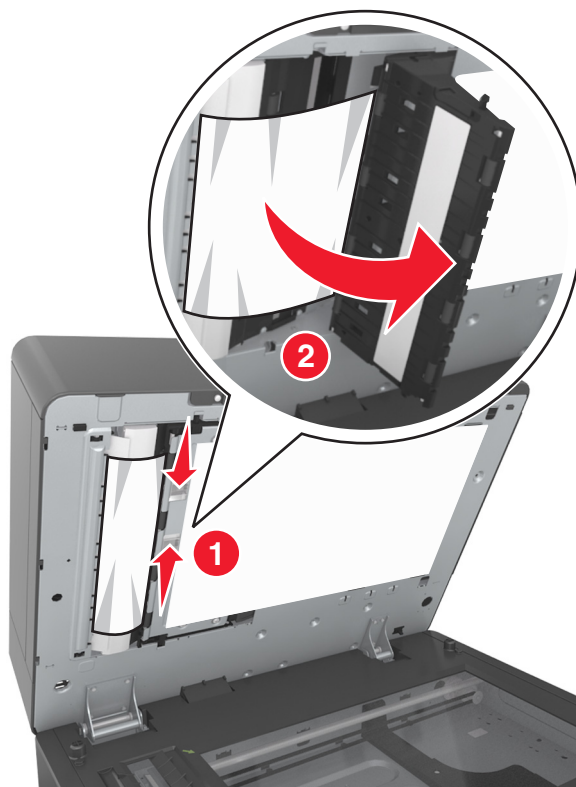

- 7** Csukja be az ADF alsó ajtaját.
- 8** Egyenesítse ki az eredeti dokumentumok széleit, majd töltsse be azokat az automatikus lapadagolóba, és állítsa be a papírvezetőt.
- 9** A nyomtató vezérlőpultján érintse meg a **Kész** elemet az üzenet törléséhez és a nyomtatás folytatásához.

# Hibaelhárítás

## A nyomtató üzeneteinek megértése

### A kazetta kifogyóban [88.xy]

Lehet, hogy rendelnie kell egy csere tonerkazettát. Ha szükséges, érintse meg a nyomtató kezelőpaneljén a **Folytatás** elemet az üzenet törléséhez és a nyomtatás folytatásához.

### A kazetta fogyóban [88.xy]

Ha szükséges, érintse meg a nyomtató kezelőpaneljén a **Folytatás** elemet az üzenet törléséhez és a nyomtatás folytatásához.

### A kazettában nagyon kevés a festék, [x] becsült hátral. old. [88.xy]

Lehet, hogy nemsokára ki kell cserélnie a karbantartási készletet. További tudnivalókat a *Használati útmutató* „Kellékanyagok cseréje” című részében talál.

Ha szükséges, érintse meg a nyomtató kezelőpaneljén a **Folytatás** elemet az üzenet törléséhez és a nyomtatás folytatásához.

### [paper source] módosítása erre: [custom string] betöltési mód: [orientation]

Próbálja meg a következők valamelyikét:

- Töltse be a megfelelő méretű és típusú papírt a tálcába vagy az adagolóba, majd ellenőrizze, hogy a papírméret és -típus beállítása meg van-e adva a nyomtató kezelőpaneljének Papír menüjében, majd érintse meg a **Papírcsere kész** elemet.
- Az **Aktív tálcá visszaállítása** elem megérintésével visszaállíthatja a csatolt tálcákhoz tartozó aktív tálcát.
- Szakítsa meg a nyomtatási feladatot.

### [paper source] módosítása erre: [custom type name] betöltési mód: [orientation]

Próbálja meg a következők valamelyikét:

- Töltse be a megfelelő méretű és típusú papírt a tálcába vagy az adagolóba, majd ellenőrizze, hogy a papírméret és -típus beállítása meg van-e adva a nyomtató kezelőpaneljének Papír menüjében, majd érintse meg a **Papírcsere kész** elemet.
- Az **Aktív tálcá visszaállítása** elem megérintésével visszaállíthatja a csatolt tálcákhoz tartozó aktív tálcát.
- Szakítsa meg a nyomtatási feladatot.

## [paper source] módosítása erre: [paper size] betöltési mód: [orientation]

Próbálja meg a következők valamelyikét:

- Töltse be a megfelelő méretű és típusú papírt a tálcába vagy az adagolóba, majd ellenőrizze, hogy a papírméret és -típus beállítása meg van-e adva a nyomtató kezelőpaneljének Papír menüjében, majd érintse meg a **Papírcsere kész** elemet.
- Az **Aktív tálca visszaállítása** elem megérintésével visszaállíthatja a csatolt tálcákhoz tartozó aktív tálcat.
- Szakítsa meg a nyomtatási feladatot.

## [paper source] módosítása erre: [paper size] [paper type] betöltési mód: [orientation]

Próbálja meg a következők valamelyikét:

- Töltse be a megfelelő méretű és típusú papírt a tálcába vagy az adagolóba, majd ellenőrizze, hogy a papírméret és -típus beállítása meg van-e adva a nyomtató kezelőpaneljének Papír menüjében, majd érintse meg a **Papírcsere kész** elemet.
- Az **Aktív tálca visszaállítása** elem megérintésével visszaállíthatja a csatolt tálcákhoz tartozó aktív tálcat.
- Szakítsa meg a nyomtatási feladatot.

## [x]. tálca kapcsolatának ellenőrzése

Próbálkozzon az alábbiakkal:

- Kapcsolja ki a nyomtatót, majd ismét kapcsolja be.

Ha a hiba másodszor is előfordul:

- 1 Kapcsolja ki a nyomtatót.
- 2 Húzza ki a tápkábelt a fali aljzathoz.
- 3 Vegye ki a megfelelő tálcat.
- 4 Helyezze vissza a tálcat.
- 5 Csatlakoztassa a hálózati kábelt egy megfelelően földelt csatlakozóaljzathoz.
- 6 Kapcsolja be ismét a nyomtatót.

Ha a hiba ismét előfordul:

- 1 Kapcsolja ki a nyomtatót.
- 2 Húzza ki a tápkábelt a fali aljzathoz.
- 3 Vegye ki a tálcat.
- 4 Hívja a terméktámogatás csapatát.

- A nyomtató vezérlőpultján érintse meg a **Folytatás** elemet az üzenet törléséhez és a nyomtatás folytatásához.

## Ajtót csukja be v. kaz. tegye be

A tonerkazetta hiányozik, vagy nem megfelelően lett behelyezve. Helyezze be a kazettát, majd zárja be az összes ajtót és fedelet.

## Zárja le a síkagy fedelét és töltsse be az eredeti dokumentumot a feladat újraindításakor [2yy.xx]

Próbálkozzon az alábbiakkal:

- Érintse meg a **Beolvasás az automatikus adagolóból** elemet, hogy az utolsó sikeres beolvasás után azonnal folytathassa a beolvasást az automatikus adagolóból.
- Érintse meg a **Beolvasás a síkágys beolvasóból** elemet, hogy az utolsó sikeres beolvasás után azonnal folytathassa a beolvasást a beolvasóból.
- Az utolsó sikeres beolvasás befejezéséhez érintse meg a **Feladat befejezése további beolvasás nélkül** elemet.

**Megjegyzés:** Ezzel nem vonja vissza a beolvasási feladatot. Folytatódik az összes sikeresen beolvasott oldal feldolgozása másoláshoz, faxoláshoz vagy e-mail küldéshez.

- Az üzenet törléséhez és a beolvasási feladat visszavonásához érintse meg a **Feladat törlése** elemet.

## Cs. be az elülső aj.

Csukja be a nyomtató elülső ajtaját.

## Zárja be a felső szervizfedelelet

Csukja be a nyomtató felső ajtaját az üzenet törléséhez.

## Bonyolult oldal, lehet, hogy egyes adatok nem lettek kinyomtatva [39]

Próbálkozzon az alábbiakkal:

- A nyomtató kezelőpaneljén érintse meg a **Folytatás** elemet az üzenet figyelmen kívül hagyásához és a nyomtatás folytatásához.
- Az aktuális nyomtatás megszakítása.
- Telepítsen további nyomtatómemóriát.

## A konfiguráció módosult, néhány felfüggesztett feladat nem lett visszaállítva [57]

A nyomtatóban történt alábbi lehetséges változások érvénytelenítették a felfüggesztett feladatokat:

- A nyomtató készüléksoftvere frissítve lett.
- A nyomtatási feladat tálcáját eltávolították.
- A nyomtatási feladatot egy flash meghajtóról küldték, ami már nincs csatlakoztatva az USB-porthoz.
- A nyomtató-merevlemezen olyan nyomtatási feladatok vannak, amelyeket a rendszer a merevlemez másik nyomtatótípusra való telepítésekor elmentett.

A nyomtató kezelőpaneljén nyomja meg a **Folytatás** gombot az üzenet törléséhez.

## Hibás flash kártya [51]

Próbálkozzon az alábbiakkal:

- Cserélje ki a hibás flash memóriakártyát.
- A nyomtató kezelőpaneljén érintse meg a **Folytatás** elemet az üzenet figyelmen kívül hagyásához és a nyomtatás folytatásához.
- Szakítsa meg az aktuális nyomtatási feladatot.

## A lemez megtelt [62]

Próbálkozzon az alábbiakkal:

- A nyomtató vezérlőpultján érintse meg a **Folytatás** elemet az üzenet törléséhez és a feldolgozás folytatásához.
- Törölje a betűkészleteket, makrókat és a nyomtató merevlemezén tárolt egyéb adatokat.
- Szereljen be nagyobb kapacitású nyomtató-merevlemez.

## Lemez tele,beolvasási feladat megszakítva

Próbálkozzon az alábbiakkal:

- Érintse meg a **Folytatás** gombot az üzenet törléséhez és a beolvasás folytatásához.
- Törölje a betűkészleteket, makrókat és a nyomtató merevlemezén tárolt egyéb adatokat.
- Csatlakoztasson nagyobb kapacitású merevlemez.

## A lemezt formázni kell a készülékben való használat előtt.

Érintse meg a vezérlőképernyőn a **Lemez formázása** elemet a nyomtató merevlemezének formázásához és az üzenet törléséhez.

**Megjegyzés:** A formázás törli a nyomtató merevlemezén tárolt összes fájlt.

## Lemez majdnem megtelt. Lemezterület biztonságos törlése.

Próbálkozzon az alábbiakkal:

- Érintse meg a **Folytatás** gombot az üzenet törléséhez és a nyomtatás folytatásához.
- Törölje a betűtípusokat, a makrókat és más, a nyomtató merevlemezén tárolt adatokat.
- Csatlakoztasson nagyobb kapacitású merevlemez.

## Hiba az USB-meghajtó olvasása közben. Távolítsa el az USB-meghajtót.

Nem támogatott USB-eszköz van behelyezve. Távolítsa el az USB-eszközt, majd helyezzen be egy támogatottat.

## Hiba az USB-elosztó olvasása közben. Távolítsa el az elosztót.

Nem támogatott USB-elosztó van behelyezve. Távolítsa el az USB-elosztót, majd telepítsen egy támogatottat.

## A faxmemória megtelt

A nyomtató kezelőpaneljén nyomja meg a **Folytatás** gombot az üzenet törléséhez.

## A faxpartíció nem működik. Lépjen kapcsolatba a rendszergazdával.

Próbálkozzon az alábbiakkal:

- A nyomtató kezelőpaneljén nyomja meg a **Folytatás** gombot az üzenet törléséhez.
- Kapcsolja ki a nyomtatót, majd ismét kapcsolja be. Ha az üzenet újra megjelenik, forduljon a rendszergazdához.

## A faxkiszolgálón a „Címjegyzék formátum” nincs beállítva. Lépjen kapcsolatba a rendszergazdával.

Próbálkozzon az alábbiakkal:

- A nyomtató kezelőpaneljén nyomja meg a **Folytatás** gombot az üzenet törléséhez.
- Végezze el a faxbeállítás műveletet. Ha az üzenet újra megjelenik, forduljon a rendszergazdához.

## A Faxállomásnév nincs beállítva. Lépjen kapcsolatba a rendszergazdával.

Próbálja meg az alábbiak valamelyikét:

- A nyomtató kezelőpaneljén nyomja meg a **Folytatás** gombot az üzenet törléséhez.
- Végezze el az Analóg faxbeállítás műveletet. Ha beállítás után az üzenet újra megjelenik, forduljon a rendszergazdához.

## A Faxállomásszám nincs beállítva. Lépjen kapcsolatba a rendszergazdával.

Próbálkozzon az alábbiakkal:

- A nyomtató kezelőpaneljén nyomja meg a **Folytatás** gombot az üzenet törléséhez.
- Végezze el az Analóg faxbeállítás műveletet. Ha beállítás után az üzenet újra megjelenik, forduljon a rendszergazdához.

## A képalkotó egység kifogyóban [84.xy]

Lehet, hogy rendelnie kell egy csere képalkotó egységet. Ha szükséges, érintse meg a nyomtató kezelőpaneljén a **Folytatás** elemet az üzenet törléséhez és a nyomtatás folytatásához.

## A képalkotó egység kifogyóban [84.xy]

Ha szükséges, érintse meg a nyomtató kezelőpaneljén a **Folytatás** elemet az üzenet törléséhez és a nyomtatás folytatásához.

## A képalkotó egység majdnem kifogyott, [x] becsült hátralévő oldalak [84.xy]

Lehet, hogy nemsokára ki kell cserélnie a képalkotó egységet. További tudnivalókat a *Használati útmutató* „Kellékanyagok cseréje” című részében talál.

Ha szükséges, érintse meg a nyomtató kezelőpaneljén a **Folytatás** elemet az üzenet törléséhez és a nyomtatás folytatásához.

## Nem kompatibilis [x]. tálcá [59]

Próbálkozzon az alábbiakkal:

- Vegye ki a megfelelő tálcát.
- A nyomtató kezelőpaneljén érintse meg a **Folytatás** elemet az üzenet törléséhez és a nyomtatás folytatásához a jelzett tároló használata nélkül.

## Nem megfelelő papírméret, nyissa ki:[papírforrás] [34]

Próbálkozzon az alábbiakkal:

- Töltse be a megfelelő méretű és típusú papírt a tálcába, majd ellenőrizze, hogy a papírméret és -típus beállítása meg van-e adva a nyomtató kezelőpaneljének Papír menüjében.
- Ellenőrizze, hogy a megfelelő papírméret és papírtípus van-e beállítva a Nyomtatás tulajdonságai vagy Nyomtatás párbeszédpanelen.
- Ellenőrizze a papírméret beállítását. Ha például az MP adagoló méretének beállítása a Universal, akkor győződjön meg arról, hogy a papír elég nagy legyen az adatok nyomtatásához.
- Ellenőrizze a tálcában a hosszúságot és a szélességet szabályozó vezetőket, valamint azt, hogy a papír megfelelően van-e betöltve a tálcába.
- A nyomtató kezelőpaneljén érintse meg a **Folytatás** elemet az üzenet törléséhez és a nyomtatás folytatásához egy másik tálcára.
- Szakítsa meg a nyomtatási munkát.

## A(z) [x]. tálcá beillesztése

Próbálja meg a következők valamelyikét:

- Helyezze vissza a megadott tálcát a nyomtatóba.
- Szakítsa meg a nyomtatási munkát.
- Visszaállíthatja a csatolt tárolókhöz tartozó aktív tárolót, ha kiválasztja az **Aktív tároló visszaállítása** lehetőséget a nyomtató kezelőpaneljén.

## Duplex telepítése

Próbálkozzon az alábbiakkal:

- Szerelje be a duplex egységet:
  - 1 Kapcsolja ki a nyomtatót.
  - 2 Húzza ki a tápkábelt a fali aljzatból.
  - 3 Szerelje be a duplex egységet.
  - 4 Csatlakoztassa a hálózati kábelt egy megfelelően földelt csatlakozóaljzathoz.
  - 5 Indítsa újra a nyomtatót.
- Szakítsa meg az aktuális feladatot.
- Állítsa vissza az aktív tárolót.



## A(z) [x]. tálcá telepítése

Próbálja meg a következők valamelyikét:

- Telepítse a megadott tálcát:
  - 1 Kapcsolja ki a nyomtatót.
  - 2 Húzza ki a tápkábelt a fali aljzatból.
  - 3 Telepítse a megadott tálcát.
  - 4 Csatlakoztassa a hálózati kábelt egy megfelelően földelt csatlakozóaljzathoz.
  - 5 Kapcsolja be ismét a nyomtatót.
- Szakítsa meg a nyomtatási munkát.
- Állítsa vissza az aktív tárolót.

## Nincs elég memória a Flash memória töredezettség-mentesítési művelethez [37]

Próbálkozzon az alábbiakkal:

- A nyomtató kezelőpaneljén válassza a **Folytatás** elemet a töredezettség-mentesítés befejezéséhez és a nyomtatás folytatásához.
- Törölje a nyomtatómemóriában tárolt betűtípusokat, makrókat és egyéb adatokat.
- Telepítsen további nyomtatómemóriát.

## Kevés a memória a feladat szétválogatásához [37]

Próbálkozzon az alábbiakkal:

- Ha szeretné kinyomtatni a munka már tárolt részét és elkezdni a munka fennmaradó részének leválogatását, akkor válassza a **Folytatás** lehetőséget a nyomtató kezelőpaneljén.
- Szakítsa meg az aktuális nyomtatási feladatot.

## Nincs elég memória az Erőforrások mentése funkció támogatásához [35]

Telepítsen további nyomtatómemóriát, vagy érintse meg a nyomtató kezelőpaneljén a **Folytatás** elemet az Erőforrás-mentés letiltásához, üzenet törléséhez és a nyomtatás folytatásához.

## Nincs elég memória, egyes felfüggesztett feladatok törlődtek [37]

A nyomtató kezelőpaneljén nyomja meg a **Folytatás** gombot az üzenet törléséhez.

## Nincs elég memória, egyes felfüggesztett feladatok nem lesznek visszaállítva [37]

Próbálkozzon az alábbiakkal:

- A nyomtató kezelőpaneljén nyomja meg a **Folytatás** gombot az üzenet törléséhez.
- További nyomtatómemória felszabadításához töröljön több felfüggesztett feladatot.

## Töltse fel ezt: [papírforrás] a következővel: [egyéni karakterlánc] [papírtájolás]

Próbálkozzon az alábbiakkal:

- Töltsön megfelelő méretű és típusú papírt a jelzett tálcába vagy adagolóba.
- A megfelelő méretű vagy típusú papírral feltöltött tálca használatához válassza a **Papír betöltve** lehetőséget a nyomtató kezelőpaneljén.

**Megjegyzés:** Ha a nyomtató talál egy megfelelő papírméretű és -típusú tálcát, akkor betölti a papírt onnan. Ha a nyomtató nem talál egy megfelelő papírtípusú és -méretű tálcát, akkor az alapértelmezett forrásból nyomtat.

- Szakítsa meg az aktuális feladatot.

## Töltse fel ezt: [papírforrás] a következővel: [egyéni típusnév] [papírtájolás]

Próbálkozzon az alábbiakkal:

- Töltsön megfelelő méretű és típusú papírt a tálcába vagy adagolóba.
- A megfelelő méretű vagy típusú papírral feltöltött tálca használatához válassza a **Papír betöltve** lehetőséget a nyomtató kezelőpaneljén.

**Megjegyzés:** Ha a nyomtató talál egy megfelelő papírméretű és -típusú tálcát, akkor onnan tölti be a papírt. Ha a nyomtató nem talál egy megfelelő papírméretű és -típusú tálcát, akkor az alapértelmezett forrásból nyomtat.

- Szakítsa meg az aktuális feladatot.

## Töltse fel ezt: [papírforrás] a következővel: [papírméret] [papírtájolás]

Próbálkozzon az alábbiakkal:

- Töltsön megfelelő méretű papírt a tálcába vagy adagolóba.
- A megfelelő méretű papírral feltöltött tálca vagy adagoló használatához válassza a **Papír betöltve** lehetőséget a nyomtató kezelőpaneljén.

**Megjegyzés:** Ha a nyomtató talál egy megfelelő papírméretű tálcát vagy adagolót, akkor a papír betöltése onnan történik. Ha a nyomtató nem talál egy megfelelő papírméretű tálcát, akkor az alapértelmezett forrásból nyomtat.

- Szakítsa meg az aktuális feladatot.

## Töltse fel ezt: [papírforrás] a következővel: [papírtípus] [papírméret] [papírtájolás]

Próbálkozzon az alábbiakkal:

- Töltsön megfelelő méretű és típusú papírt a tálcába vagy adagolóba.
- A megfelelő méretű vagy típusú papírral feltöltött tálca vagy adagoló használatához válassza a **Papír betöltve** lehetőséget a nyomtató kezelőpaneljén.

**Megjegyzés:** Ha a nyomtató talál egy megfelelő papírméretű és -típusú tálcát vagy adagolót, akkor onnan tölti be a papírt. Ha a nyomtató nem talál egy megfelelő papírméretű és -típusú tálcát, akkor az alapértelmezett forrásból nyomtat.

- Szakítsa meg az aktuális feladatot.

## Töltse fel a kézi adagolót ezzel: [egyéni karakterlánc] [papírtájolás]

Próbálkozzon az alábbiakkal:

- Töltse fel az adagolót a megfelelő méretű és típusú papírral.
- Az üzenet törléséhez és a nyomtatás folytatásához érintse meg a nyomtató kezelőpaneljén a **Figyelmeztetés minden oldalnál, papír betöltve** vagy a **Nincs figyelmeztetés, papír betöltve** elemet.
- Válassza ki a nyomtató kezelőpaneljén a **Papír automatikus kiválasztása** elemet a tálcába töltött papír használatához.
- Szakítsa meg a nyomtatási munkát.

## Töltse fel a kézi adagolót ezzel: [egyéni típusnév] [papírtájolás]

Próbálkozzon az alábbiakkal:

- Töltse fel az adagolót a megfelelő méretű és típusú papírral.
- Az üzenet törléséhez és a nyomtatás folytatásához érintse meg a nyomtató kezelőpaneljén a **Figyelmeztetés minden oldalnál, papír betöltve** vagy a **Nincs figyelmeztetés, papír betöltve** elemet.
- Válassza ki a nyomtató kezelőpaneljén a **Papír automatikus kiválasztása** elemet a tálcába töltött papír használatához.
- Szakítsa meg a nyomtatási munkát.

## Töltse fel a kézi adagolót ezzel: [papírméret] [papírtájolás]

Próbálkozzon az alábbiakkal:

- Töltse fel az adagolót a megfelelő méretű papírral.
- Az üzenet törléséhez és a nyomtatás folytatásához érintse meg a nyomtató kezelőpaneljén a **Figyelmeztetés minden oldalnál, papír betöltve** vagy a **Nincs figyelmeztetés, papír betöltve** elemet.
- Válassza ki a nyomtató kezelőpaneljén a **Papír automatikus kiválasztása** elemet a tálcába töltött papír használatához.
- Szakítsa meg a nyomtatási munkát.

## Töltse fel a kézi adagolót ezzel: [papírtípus] [papírméret] [papírtájolás]

Próbálkozzon az alábbiakkal:

- Töltse fel az adagolót a megfelelő méretű és típusú papírral.
- Az üzenet törléséhez és a nyomtatás folytatásához érintse meg a nyomtató kezelőpaneljén a **Figyelmeztetés minden oldalnál, papír betöltve** vagy a **Nincs figyelmeztetés, papír betöltve** elemet.
- Válassza ki a nyomtató kezelőpaneljén a **Papír automatikus kiválasztása** elemet a tálcába töltött papír használatához.
- Szakítsa meg a nyomtatási munkát.

## A karbantartókészlet kifogyóban [80.xy]

Lehet, hogy rendelnie kell egy karbantartókészletet. További információért lépjen kapcsolatba a műszaki támogatással vagy a Dell nyomtató kereskedőjével.

Ha szükséges, válassza a **Folytatás** lehetőséget az üzenet törléséhez és a nyomtatás folytatásához.

## Fogyóban a karbantartókészlet [80.xy]

További információért lépjen kapcsolatba a műszaki támogatással vagy a Dell nyomtató kereskedőjével.

Ha szükséges, válassza a **Folytatás** lehetőséget az üzenet törléséhez és a nyomtatás folytatásához.

## A karbantartókészlet szintje nagyon alacsony, [x] becsült hátral. old. [80.xy]

Lehet, hogy nemsokára ki kell cserélnie a karbantartási készletet. További információért lépjen kapcsolatba a műszaki támogatással vagy a Dell nyomtató kereskedőjével.

Ha szükséges, válassza a **Folytatás** lehetőséget az üzenet törléséhez és a nyomtatás folytatásához.

## A memória megtelt [38]

Próbálkozzon az alábbiakkal:

- Érintse meg a nyomtató kezelőpaneljén a **Feladat törlése** elemet az üzenet törléséhez.
- Telepítsen további nyomtatómemóriát.

## A memória megtelt, nem nyomtathatók faxok

A nyomtató vezérlőpultján érintse meg a **Folytatás** elemet az üzenet törléséhez úgy, hogy nyomtatásra ne kerüljön sor. A nyomtató újraindítása után megkezdődik a felfüggesztett faxok nyomtatása.

## A memória megtelt, nem nyomtathatók faxok

- 1 A nyomtató kezelőpanelén érintse meg a **Folytatás** elemet az üzenet törléséhez és a faxolás felfüggesztéséhez.
- 2 Próbálkozzon az alábbiakkal:
  - Csökkentse a faxfelbontást, majd küldje el újra a faxolási feladatot.
  - Csökkentse a fax oldalainak számát, majd próbálja meg újra elküldeni.

## [x] hálózati szoftverhiba [54]

Próbálja meg a következők valamelyikét:

- A nyomtató vezérlőpultján érintse meg a **Folytatás** elemet a nyomtatás folytatásához.
- Kapcsolja ki a nyomtatót, várjon körülbelül 10 másodpercet, majd kapcsolja vissza.
- Frissítse a hálózati belső vezérlőprogramot a nyomtatón vagy a nyomtatókiszolgálón. További információért lépjen kapcsolatba a műszaki támogatással vagy a Dell nyomtató kereskedőjével.

## Nem kapcsolódik analóg telefonvonal a modemhez, fax kikapcsolva.

Csatlakoztassa a nyomtatót egy analóg telefonvonalhoz.

## A nem Dell által gyártott [kellékanyag típusa] kellékről több információt talál a Felhasználói kézikönyvben [33.xy]

**Megjegyzés:** A kellékanyag típusa tonerkazettát vagy képkalkotó egységet jelölhet.

A nyomtató nem a Dell által gyártott kellék vagy alkatrész beszerelését észlelte.

A Dell nyomtatót úgy tervezték, hogy legjobban eredeti Dell kellékanyagokkal és alkatrészekkel működjön. Egyéb márkájú kellék vagy a.rész haszn. befoly. a nyomt. és a képal. összetevők teljesítm., megbízhatóságát vagy élettartamát.

A termék élettartama eredeti Dell kellékanyagok és alkatrészek használatához van megtervezve; ha egyéb márkájú kellékanyagokat vagy alkatrészeket használ, az váratlan eredményhez vezethet. A tervezett élettartama után használt képkalkotó-összetevő károsíthatja a Dell nyomtatót vagy a hozzá kapcsolt alkatrészeket.

**Vigyázat - sérülésveszély:** Egyéb márkájú kellékanyag vagy alkatrész használata befolyásolhatja a garancia érvényességét. Nem vállalunk garanciát az egyéb márkájú kellékanyagok és alkatrészek használata által okozott kárra.

Ha elfogadja az összes felsorolt kockázatot, és folytatja a nyomtató használatát nem eredeti kellékanyagokkal vagy alkatrészekkel, nyomja meg és tartsa lenyomva legalább 15 másodpercig egyszerre a nyomtató kezelőpaneljének  és # gombját; ennek hatására törlődik az üzenet, és folytatódik a nyomtatás.

Ha nem szeretné felvállalni ezeket a kockázatokat, akkor távolítsa el a nyomtatóból az egyéb márkájú kelléket vagy kiegészítőt, majd szereljen be eredeti, Dell által gyártottat.

**Megjegyzés:** A támogatott kellékanyagok listáját megtalálja a *Felhasználói kézikönyv* „Kellékanyagok rendelése” című részénél vagy a következő webhelyen: [www.dell.com/support/printers](http://www.dell.com/support/printers).

## Nincs elég szabad hely a flash memóriában az erőforrások számára [52]

Próbálkozzon az alábbiakkal:

- A nyomtató vezérlőpultján érintse meg a **Folytatás** elemet az üzenet törléséhez és a nyomtatás folytatásához.
- Törölje a flash memórián tárolt betűtípusokat, makrókat és egyéb adatokat.
- Telepítse a flash memóriakártyát nagyobb kapacitással.

**Megjegyzés:** A flash-memórián nem tárolt, letöltött betűtípusok és makrók törölve lesznek.

## Papírcsere szükséges

Próbálkozzon az alábbiakkal:

- Érintse meg az **Ebből a forrásból:** elemet az üzenet törléséhez és a nyomtatás folytatásához.
- Szakítsa meg az aktuális nyomtatási feladatot.

## A(z) [x]. párhuzamos port letiltva[56]

Próbálkozzon az alábbiakkal:

- A nyomtató kezelőpaneljén nyomja meg a **Folytatás** gombot az üzenet törléséhez.
- Párhuzamos port engedélyezése. Lépjen a következő elemhez a nyomtató kezelőpaneljén:

**Hálózat/portok >Párhuzamos [x] >Párhuzamos puffer >Auto**

**Megjegyzés:** A nyomtató figyelmen kívül hagyja az párhuzamos porton keresztül fogadott adatokat.

## A nyomtató újraindult. Lehet, hogy az utolsó feladat nincs befejezve.

Érintse meg a nyomtató kezelőpaneljén a **Folytatás** elemet az üzenet törléséhez és a nyomtatás folytatásához.

További információért látogasson el a [www.dell.com/support/printers](http://www.dell.com/support/printers) oldalra, vagy forduljon a terméktámogatáshoz.

## Hiányzó vagy nem válaszoló kazetta újratelepítése [31.xy]

Próbálkozzon az alábbiakkal:

- Ellenőrizze, hogy nem hiányzik-e a festékkazetta. Ha hiányzik, helyezze be a festékkazettát.  
A kazetta behelyezésére vonatkozó információkat lásd a *Használati útmutató* „Kellékanyagok cseréje” című részében.
- Ha be van helyezve festékkazetta, vegye ki a nem válaszoló festékkazettát, majd helyezze vissza azt.  
**Megjegyzés:** Ha a kellék visszahelyezése után megjelenik az üzenet, akkor a kazetta hibás. Cserélje ki a tonerkazettát.

## Hiányzó vagy nem válaszoló képalkotó egység újratelepítése [31.xy]

Próbálkozzon az alábbiakkal:

- Ellenőrizze, hogy nem hiányzik-e a képalkotó egység. Ha hiányzik, helyezze be a képalkotó egységet.  
A képalkotó egység behelyezésére vonatkozó információkat lásd a *Használati útmutató* „Kellékanyagok cseréje” című részében.
- Ha be van helyezve a képalkotó egység, vegye ki a nem válaszoló képalkotó egységet, majd helyezze vissza azt.  
**Megjegyzés:** Ha a kellék visszahelyezése után megjelenik az üzenet, akkor a képalkotó egység hibás. Cserélje ki a képalkotó egységet.

## Hibás lemez eltávolítása [61]

Távolítsa el és cserélje ki a nyomtató hibás merevlemezét.

## Csomagolóanyag eltávolítása, [területnév]

Minden fennmaradó csomagolóanyagot távolítson el a megadott helyről.

## Papír eltávolítása a normál kimeneti tárolóból

Vegye ki a papírköteget a normál tárolóból.

## Az összes eredeti dokumentum kicserélése a feladat újraindításakor.

Próbálja meg a következők valamelyikét:

- Az üzenet törléséhez és a beolvasási feladat visszavonásához érintse meg a **Feladat törlése** elemet.
- Érintse meg a **Beolvasás az automatikus adagolóból** elemet, hogy az utolsó sikeres beolvasás után azonnal folytathassa a beolvasást az automatikus adagolóból.

- Érintse meg a **Beolvasás a síkágyas beolvasóból** elemet, hogy az utolsó sikeres beolvasás után azonnal folytathassa a beolvasást a beolvasóból.
- Az utolsó sikeres beolvasás befejezéséhez érintse meg a **Feladat befejezése további beolvasás nélkül** elemet.
- Érintse meg a **Feladat újraindítása** elemet, hogy újraindíthassa a beolvasási feladatot az előző beolvasás beállításával.

## Kazetta cseréje, 0 becsült hátral. old. [88.xy]

Cserélje ki a festékkazettát az üzenet törléséhez és a nyomtatás folytatásához. További információ a kellékanyaghoz mellékelt útmutatóban található vagy lásd a *Felhasználói útmutató* „Kellékanyagok cseréje” című részét.

**Megjegyzés:** Ha nem rendelkezik csere festékkazettával, látogasson el honlapunkra vagy a boltba, ahol a nyomtatót vásárolta.

## Kazetta cseréje, hibás illesztés a nyomtatónál [42.xy]

Helyezzen be egy megfelelő tonerkazettát.

## A képkalkotó egység cseréje, 0 becsült hátral. old. [84.xy]

Cserélje ki a képkalkotó egységet az üzenet törléséhez és a nyomtatás folytatásához. További információ a kellékanyaghoz mellékelt útmutatóban található vagy lásd a *Felhasználói útmutató* „Kellékanyagok cseréje” című részét.

**Megjegyzés:** Ha nem rendelkezik csere képkalkotó egységgel, látogasson el honlapunkra vagy a boltba, ahol a nyomtatót vásárolta.

## Helyezze vissza az elakadt eredetiket, ha újraindítja a feladatot.

Próbálkozzon az alábbiakkal:

- Az üzenet törléséhez és a beolvasási feladat visszavonásához érintse meg a **Feladat törlése** elemet.
- Érintse meg a **Beolvasás az automatikus adagolóból** elemet, hogy az utolsó sikeres beolvasás után azonnal folytathassa a beolvasást az automatikus adagolóból.
- Érintse meg a **Beolvasás a síkágyas beolvasóból** elemet, hogy az utolsó sikeres beolvasás után azonnal folytathassa a beolvasást a beolvasóból.
- Az utolsó sikeres beolvasás befejezéséhez érintse meg a **Feladat befejezése további beolvasás nélkül** elemet.
- Érintse meg a **Feladat újraindítása** elemet, hogy újraindíthassa a beolvasási feladatot az előző beolvasás beállításával.

## Cserélje le az utoljára szkennelt oldalt és az elakadt eredetiket, ha újraindítja a feladatot.

Próbálkozzon az alábbiakkal:

- Az üzenet törléséhez és a beolvasási feladat visszavonásához érintse meg a **Feladat törlése** elemet.
- Érintse meg a **Beolvasás az automatikus adagolóból** elemet, hogy az utolsó sikeres beolvasás után azonnal folytathassa a beolvasást az automatikus adagolóból.

- Érintse meg a **Beolvasás a síkágyas beolvasóból** elemet, hogy az utolsó sikeres beolvasás után azonnal folytathassa a beolvasást a beolvasóból.
- Az utolsó sikeres beolvasás befejezéséhez érintse meg a **Feladat befejezése további beolvasás nélkül** elemet.
- Érintse meg a **Feladat újraindítása** elemet, hogy újraindíthassa a beolvasási feladatot az előző beolvasás beállításával.

## A karbantartókészlet cseréje, 0 becsült hátral. old. [80.xy]

A nyomtató karbantartása be van ütemezve. Lépjen kapcsolatba a műszaki támogatással vagy a Dell nyomtató kereskedőjével, és továbbítsa az üzenetet.

## A hiányzó égetőhenger cseréje [80.xx]

- 1 Szerelje be a hiányzó égetőhengert. További információ a pótalkatrészhez mellékelt útmutatóban található.
- 2 A nyomtató kezelőpaneljén nyomja meg a **Folytatás** gombot az üzenet törléséhez.

## A görgőkészlet cseréje [81.xx]

Próbálkozzon az alábbiakkal:

- Cserélje ki a görgőkészletet. További információ a kellékanyaghoz mellékelt útmutatóban található.
- A nyomtató kezelőpaneljén érintse meg a **Folytatás** elemet az üzenet törléséhez és a nyomtatás folytatásához.

## Az elválasztólap cseréje

Próbálkozzon az alábbiakkal:

- Helyezze be az új elválasztólapot. További információ a kellékanyaghoz mellékelt útmutatóban található.
- A nyomtató kezelőpaneljén nyomja meg a **Kihagy** gombot az üzenet törléséhez.

## A nem támogatott kazetta cseréje [32.xy]

Vegye ki a festékkazettát, majd helyezzen be támogatott kazettát az üzenet törléséhez és a nyomtatás folytatásához. További információ a kellékanyaghoz mellékelt útmutatóban található vagy lásd a *Felhasználói útmutató* „Kellékanyagok cseréje” című részét.

**Megjegyzés:** Ha nem rendelkezik csere festékkazettával, látogasson el honlapunkra vagy a boltba, ahol a nyomtatót vásárolta.

## A nem támogatott képkötő egység cseréje [32.xy]

Vegye ki a képkötő egységet, majd helyezzen be támogatott egységet az üzenet törléséhez és a nyomtatás folytatásához. További információ a kellékanyaghoz mellékelt útmutatóban található vagy lásd a *Felhasználói útmutató* „Kellékanyagok cseréje” című részét.

**Megjegyzés:** Ha nem rendelkezik csere képkötő egységgel, látogasson el honlapunkra vagy a boltba, ahol a nyomtatót vásárolta.



## Cserélje ki a törlőt

Próbálkozzon az alábbiakkal:

- Cserélje ki a nyomtatóban a beégető egység törlőjét.
- Nyomja meg a **Folytatás** gombot az üzenet törléséhez és a nyomtatás folytatásához.

## Visszaállítja a függő feladatokat?

Próbálkozzon az alábbiakkal:

- Válassza a **Visszaállítás** elemet a nyomtató kezelőpaneljén, ha a nyomtató merevlemezén tárolt összes nyomtatási feladatot vissza kívánja állítani.
- Válassza a **Nincs visszaállítás** elemet, ha nem kíván visszaállítani egyetlen nyomtatási feladatot sem.

## A beolvasott dokumentum túl hosszú

A szkennelési feladat oldalszáma meghaladja a lehetséges oldalszámot. Az üzenet törléséhez és a beolvasási feladat visszavonásához érintse meg a **Feladat törlése** elemet.

## A lapolvasó automatikus lapadagolójának a fedele nyitva van

Zárja le az automatikus lapadagoló borítását.

## A lapolvasót a rendszergazda letiltotta [840,01]

Nyomtasson a lapolvasó nélkül vagy forduljon a rendszergazdához.

## Lapolvasó kikapcsolva. Ha a probléma továbbra is fennáll, forduljon a rendszergazdához. [840,02]

Próbálkozzon az alábbiakkal:

- Érintse meg a **Folytatás letiltott lapolvasóval** lehetőséget a kezdőképernyőre való visszatéréshez, majd vegye fel a kapcsolatot a rendszergazdával.
- Érintse meg az **Újraindítás és a lapolvasó automatikus engedélyezése** lehetőséget a feladat visszavonásához.

**Megjegyzés:** Ez megpróbálja bekapcsolni a lapolvasót.

## Elakadás a lapolvasóban, vegye ki az eredetiket a lapolvasóból [2yy.xx]

Távolítsa el az elakadt papírt a lapolvasóból.

## Elakadás a lapolvasóban, vegye ki az elakadt eredetiket a lapolvasóból [2yy.xx]

Távolítsa el az elakadt papírt a lapolvasóból.

## 80 Lapolv. karb. hamar. szüks., ADF-készl. haszn. [80]

Lépjen kapcsolatba a műszaki támogatással vagy a Dell nyomtató kereskedőjével, és továbbítsa az üzenetet. A nyomtató karbantartása be van ütemezve.

### [x]. soros opció hiba [54]

Próbálkozzon az alábbiakkal:

- A nyomtató vezérlőpultján érintse meg a **Folytatás** elemet a nyomtatás folytatásához.
- Ellenőrizze a soros kábel megfelelő csatlakoztatását, és hogy a soros portnak megfelelő-e a kábel.
- Ellenőrizze a soros illesztő paramétereinek (protokoll, baud, paritás és adatbitek) megfelelő beállítását a nyomtatón és a számítógépen.
- Kapcsolja ki a nyomtatót, majd ismét kapcsolja be.

### A(z) [x]. soros port letiltva[56]

Próbálkozzon az alábbiakkal:

- A nyomtató kezelőpaneljén nyomja meg a **Folytatás** gombot az üzenet törléséhez.  
A nyomtató figyelmen kívül hagyja a megadott soros porton keresztül fogadott adatokat.
- Ellenőrizze, hogy a soros puffer menüpont beállítása nem Letiltva értékű-e.
- A nyomtató vezérlőpaneljén állítsa a Soros puffer opciót Auto értékre a Soros [x] menüben.

## Néhány függő feladat nem lett visszaállítva

A kijelölt feladat törléséhez válassza a **Folytatás** elemet a nyomtató vezérlőpaneljén.

**Megjegyzés:** A vissza nem állított függő feladatok a merevlemezen maradnak, és nem hozzáférhetők.

### Normál hálózati szoftverhiba [54]

Próbálja meg a következők valamelyikét:

- A nyomtató vezérlőpultján érintse meg a **Folytatás** elemet a nyomtatás folytatásához.
- Kapcsolja ki a nyomtatót, majd ismét kapcsolja be.
- Frissítse a hálózati belső vezérlőprogramot a nyomtatón vagy a nyomtatókiszolgálón. További információért lépjen kapcsolatba a műszaki támogatással vagy a Dell nyomtató kereskedőjével.

### A normál USB-port le van tiltva [56]

Próbálkozzon az alábbiakkal:

- A nyomtató kezelőpaneljén nyomja meg a **Folytatás** gombot az üzenet törléséhez.
- Az USB port engedélyezése Lépjen a következő elemhez a nyomtató kezelőpaneljén:  
**Hálózat/portok >USB puffer > Auto**

**Megjegyzés:** A nyomtató figyelmen kívül hagyja az USB-porton keresztül fogadott adatokat.

## **A feladat befejezéséhez kellékanyag szükséges**

Tegye az alábbiak valamelyikét:

- A feladat befejezéséhez helyezze be a hiányzó kellékanyagot.
- Szakítsa meg az aktuális feladatot.

## **Túl sok lemez van telepítve [58]**

- 1 Kapcsolja ki a nyomtatót.
- 2 Húzza ki a tápkábelt a fali aljzatból.
- 3 Távolítsa el a nyomtató felesleges merevlemezét.
- 4 Csatlakoztassa a hálózati kábelt egy megfelelően földelt csatlakozóaljzathoz.
- 5 Kapcsolja be ismét a nyomtatót.

## **Túl sok frissítési opció van telepítve [58]**

- 1 Kapcsolja ki a nyomtatót.
- 2 Húzza ki a tápkábelt a fali aljzatból.
- 3 Távolítsa el a felesleges flash memóriát.
- 4 Csatlakoztassa a hálózati kábelt egy megfelelően földelt csatlakozóaljzathoz.
- 5 Kapcsolja be ismét a nyomtatót.

## **Túl sok tálca van csatlakoztatva [58]**

- 1 Kapcsolja ki a nyomtatót.
- 2 Húzza ki a tápkábelt a fali aljzatból.
- 3 Távolítsa el a felesleges tálcákat.
- 4 Csatlakoztassa a hálózati kábelt egy megfelelően földelt csatlakozóaljzathoz.
- 5 Kapcsolja be ismét a nyomtatót.

## **A(z) [x]. tálca papírmérete nem támogatott**

Cserélje ki támogatott méretű papírra.

## Nem formázott flash kártya észlelhető [53]

Próbálkozzon az alábbiakkal:

- A nyomtató kezelőpaneljén válassza a **Folytatás** elemet a töredezettség-mentesítés befejezéséhez és a nyomtatás folytatásához.
- Formázza a flash memóriát.

**Megjegyzés:** Ha a hibaüzenet nem szűnik meg, lehet, hogy a flash memória hibás, és ki kell cserélni.

## Nem támogatott fényképezőgép üzemmód, kamera kihúzása és üzemmódváltás

A fényképezőgép üzemmód nem támogatja a PictBridge használatát.

Húzza ki a fényképezőgépet, váltson üzemmódot, majd dugja vissza a fényképezőgép csatlakozóját a nyomtatóba.

## Nem támogatott lemez

Vegye ki a nem támogatott nyomtató-merevlemez, majd helyezzen be egy támogatottat.

## Nem támogatott opció a(z) [x]. nyílásban [55]

- 1 Kapcsolja ki a nyomtatót.
- 2 Húzza ki a tápkábelt a fali aljzatból.
- 3 Távolítsa el a nem támogatott kiegészítőkart a nyomtató vezérlőkártyájából, majd helyezzen be egy támogatott kártyát.
- 4 Csatlakoztassa a hálózati kábelt egy megfelelően földelt csatlakozóaljzathoz.
- 5 Kapcsolja be ismét a nyomtatót.

## A(z) [x]. USB-port letiltva[56]

A nyomtató kezelőpaneljén nyomja meg a **Folytatás** gombot az üzenet törléséhez.

**Megjegyzések:**

- A nyomtató figyelmen kívül hagyja az USB-porton keresztül fogadott adatokat.
- Ellenőrizze, hogy az USB-puffer menüpont beállítása nem Letiltva értékű-e.

## A Weblink kiszolgáló nincs beállítva. Lépjen kapcsolatba a rendszergazdával.

A nyomtató kezelőpaneljén nyomja meg a **Folytatás** gombot az üzenet törléséhez.

**Megjegyzés:** Ha az üzenet újra megjelenik, forduljon a rendszergazdához.

## A nyomtatóval kapcsolatos problémák megoldása

- „Alapvető nyomtatóproblémák” a(z) 281. oldalon
- „Problémák hardverekkel és belső kiegészítőkkel” a(z) 283. oldalon

- „Papíradagolási problémák” a(z) 286. oldalon

## Alapvető nyomtatóproblémák

### A nyomtató nem válaszol

Művelet	Igen	Nem
<p><b>1. lépés</b></p> <p>Ellenőrizze, hogy a nyomtató be van-e kapcsolva.</p> <p>Be van kapcsolva a nyomtató?</p>	Ugorjon a(z) 2 lépéshez.	Kapcsolja be a nyomtatót.
<p><b>2. lépés</b></p> <p>Ellenőrizze, hogy a nyomtató nincs-e Alvó vagy Hibernált üzemmódban.</p> <p>A nyomtató Alvó vagy Hibernált üzemmódban van?</p>	Nyomja meg az Alvás gombot, hogy felébressze a nyomtatót az Alvó vagy Hibernált üzemmódból.	Ugorjon a(z) 3 lépéshez.
<p><b>3. lépés</b></p> <p>Győződjön meg róla, hogy a tápkábel egyik vége a nyomtatóhoz, a másik pedig egy megfelelően földelt konnektorhoz csatlakozik.</p> <p>A tápkábel csatlakozik a nyomtatóhoz, illetve egy megfelelően földelt konnektorhoz?</p>	Ugorjon a(z) 4 lépéshez.	Csatlakoztassa a tápkábel egyik végét a nyomtatóhoz, a másikat pedig egy megfelelően földelt konnektorhoz.
<p><b>4. lépés</b></p> <p>Ellenőrizze a konnektorba csatlakozó egyéb elektromos berendezéseket.</p> <p>Működnek az egyéb elektromos berendezések?</p>	Szüntesse meg a többi elektromos berendezés csatlakozását, majd kapcsolja be a nyomtatót. Ha a nyomtató működik, akkor csatlakoztassa újból a többi elektromos berendezést.	Ugorjon a(z) 5 lépéshez.
<p><b>5. lépés</b></p> <p>Ellenőrizze, hogy a nyomtatót és a számítógépet csatlakoztató kábelek a megfelelő portokhoz csatlakoznak-e.</p> <p>A kábelek a megfelelő portokba csatlakoznak?</p>	Ugorjon a(z) 6 lépéshez.	Győződjön meg róla, hogy az alábbiak össze vannak illesztve: <ul style="list-style-type: none"> <li>• A kábelen levő USB-jel és a nyomtató USB-jele</li> <li>• A megfelelő Ethernet-kábel és az Ethernet-port</li> </ul>
<p><b>6. lépés</b></p> <p>Ellenőrizze, hogy a konnektort sem kapcsolóval, sem megszakítóval nem kapcsolták-e ki.</p> <p>A konnektor ki van kapcsolva kapcsolóval vagy megszakítóval?</p>	Kapcsolja vissza a kapcsolót vagy élesítse újra a megszakítót.	Ugorjon a(z) 7 lépéshez.

Művelet	Igen	Nem
<p><b>7. lépés</b></p> <p>Ellenőrizze, hogy a nyomtató nem csatlakozik-e túlfeszültségvédő egységhez, szünetmentes áramforráshoz vagy hosszabbítóhoz.</p> <p>Csatlakozik a nyomtató túlfeszültségvédő egységhez, szünetmentes áramforráshoz vagy hosszabbítóhoz?</p>	Csatlakoztassa a nyomtató tápkábelét közvetlenül egy megfelelően földelt konnektorba.	Ugorjon a(z) 8 lépéshez.
<p><b>8. lépés</b></p> <p>Ellenőrizze, hogy a nyomtatókábel egyik vége a nyomtató egyik portjához, a másik vége pedig a számítógéphez, nyomtatószerverhez, kiegészítő vagy egyéb hálózati eszközökhöz csatlakozik-e.</p> <p>A nyomtatókábel biztonságosan csatlakozik a nyomtatóhoz, illetve a számítógéphez, a nyomtatókiszolgálóhoz, kiegészítőhöz vagy egyéb hálózati eszközökhöz?</p>	Ugorjon a(z) 9 lépéshez.	Csatlakoztassa a nyomtatókábel biztonságosan a nyomtatóhoz, illetve a számítógéphez, a nyomtatókiszolgálóhoz, kiegészítőhöz vagy egyéb hálózati eszközökhöz.
<p><b>9. lépés</b></p> <p>Ügyeljen, hogy minden hardverkiegészítőt megfelelően helyezzen be és minden csomagolóanyagot eltávolítson.</p> <p>Minden hardverkiegészítőt megfelelően van behelyezve, és minden csomagolóanyag el van távolítva?</p>	Ugorjon a(z) 10 lépéshez.	Kapcsolja ki a nyomtatót, távolítson el minden csomagolóanyagot, majd helyezze vissza a hardverkiegészítőket és kapcsolja be a nyomtatót.
<p><b>10. lépés</b></p> <p>Ellenőrizze, hogy a megfelelő portbeállításokat választotta-e a nyomtató-illesztőprogramban.</p> <p>Megfelelők a portbeállítások?</p>	Ugorjon a(z) 11 lépéshez.	Használjon megfelelő nyomtatóillesztőprogram-beállításokat.
<p><b>11. lépés</b></p> <p>Ellenőrizze a telepített nyomtató-illesztőprogram.</p> <p>A megfelelő nyomtató-illesztőprogram van telepítve?</p>	Ugorjon a(z) 12 lépéshez.	Telepítse a megfelelő nyomtató-illesztőprogramot.
<p><b>12. lépés</b></p> <p>Kapcsolja ki a nyomtatót, várjon körülbelül 10 másodpercet, majd kapcsolja vissza.</p> <p>Működik a nyomtató?</p>	A probléma megoldva.	Forduljon a <a href="#">műszaki támogatási csoporthoz</a> .

## A nyomtató kijelzőjén nem látható semmi

Művelet	Igen	Nem
<p><b>1. lépés</b> Nyomja meg az Alvó gombot a nyomtató kezelőpaneljén.</p> <p>Megjelenik az <b>Üzemkész</b> üzenet a nyomtató kijelzőjén?</p>	A probléma megoldva.	Ugorjon a(z) 2 lépéshez.
<p><b>2. lépés</b> Kapcsolja ki a nyomtatót, várjon körülbelül 10 másodpercet, majd kapcsolja vissza.</p> <p>Megjelenik a <b>Kis türelmet</b> és az <b>Üzemkész</b> üzenet a nyomtató kijelzőjén?</p>	A probléma megoldva.	Kapcsolja ki a nyomtatót, majd forduljon a <a href="#">műszaki támogatási csoporthoz</a> .

## Problémák hardverekkel és belső kiegészítőkkel

### Belső kiegészítő nem észlelhető

Művelet	Igen	Nem
<p><b>1. lépés</b> Kapcsolja ki a nyomtatót, várjon körülbelül 10 másodpercet, majd kapcsolja vissza.</p> <p>Megfelelően működik a belső kiegészítő?</p>	A probléma megoldva.	Ugorjon a(z) 2 lépéshez.
<p><b>2. lépés</b> Ellenőrizze, hogy a belső kiegészítő megfelelően van-e telepítve a vezérlőkártyába.</p> <p><b>a</b> Kapcsolja ki a nyomtatót a tápkapcsolóval, majd húzza ki a tápkábelt a csatlakozóaljzatból.</p> <p><b>b</b> Győződjön meg róla, hogy a belső kiegészítő a vezérlőkártya megfelelő csatlakozójába van helyezve.</p> <p><b>c</b> Csatlakoztassa a tápkábelt a nyomtatóhoz, illetve egy megfelelően földelt elektromos aljzathoz, majd kapcsolja be a nyomtatót.</p> <p>Megfelelően van telepítve a belső kiegészítő a vezérlőkártyába?</p>	Ugorjon a(z) 3 lépéshez.	Csatlakoztassa a belső kiegészítőt a vezérlőkártyához.
<p><b>3. lépés</b> Nyomtasson menübeállítási oldalt, és ellenőrizze, hogy a belső kiegészítő megjelenik-e a Telepített funkciók listában.</p> <p>Megjelenik a belső kiegészítő a menübeállítási oldalon?</p>	Ugorjon a(z) 4 lépéshez.	Telepítse újra a belső kiegészítőt.
<p><b>4. lépés</b></p> <p><b>a</b> Ellenőrizze, hogy a belső kiegészítő ki van-e jelölve. Előfordulhat, hogy a belső kiegészítőt kézzel fel kell vennie a nyomtató-illesztőprogramban, hogy nyomtatási feladatokhoz használhassa. További információkért, lásd: <a href="#">„Választható lehetőségek hozzáadása a nyomtató-illesztőprogramban” a(z) 51. oldalon</a>.</p> <p><b>b</b> Küldje el újra a nyomtatási feladatot.</p> <p>Megfelelően működik a belső kiegészítő?</p>	A probléma megoldva.	Forduljon a következőhöz: <a href="#">terméktámogatás</a> .

## A belső nyomtatókiszolgáló működése nem megfelelő

Művelet	Igen	Nem
<p><b>1. lépés</b></p> <p>Telepítse újra a belső nyomtatókiszolgálót</p> <p><b>a</b> Távolítsa el és telepítse újra a belső nyomtatókiszolgálót. További információkért, lásd: <a href="#">„Az Internal Solutions Port (Belső megoldások portja) telepítése” a(z) 35. oldalon.</a></p> <p><b>b</b> Nyomtasson menübeállítási oldalt, és ellenőrizze, hogy a belső nyomtatókiszolgáló megjelenik-e a Telepített funkciók listában.</p> <p>Szerepel a belső nyomtatókiszolgáló a Telepített funkciók listában?</p>	Ugorjon a(z) 2 lépéshez.	<p>Ellenőrizze, hogy a nyomtató támogatja-e a belső nyomtatókiszolgálót.</p> <p><b>Megjegyzés:</b> Másik nyomtatóból származó belső nyomtatókiszolgáló esetleg nem működik ezzel a nyomtatóval.</p>
<p><b>2. lépés</b></p> <p>Ellenőrizze a kábel és a belső nyomtatókiszolgáló csatlakozását.</p> <p>Használja a megfelelő kábelt, majd ellenőrizze, hogy megfelelően van-e csatlakoztatva a belső nyomtatókiszolgálóhoz.</p> <p>Megfelelően működik a belső nyomtatókiszolgáló?</p>	A probléma megoldva.	Forduljon a <a href="#">műszaki támogatási csoporthoz.</a>

## Az Internal Solutions Port működése nem megfelelő

Művelet	Igen	Nem
<p><b>1. lépés</b></p> <p>Ellenőrizze, hogy az Internal Solutions Port (ISP, belső megoldások port) telepítve van-e.</p> <p><b>a</b> Telepítse az ISP-t. További információkért, lásd: <a href="#">„Az Internal Solutions Port (Belső megoldások portja) telepítése” a(z) 35. oldalon.</a></p> <p><b>b</b> Nyomtasson menübeállítási oldalt, és ellenőrizze, hogy az internetszolgáltató (ISP) megjelenik-e a Telepített funkciók listában.</p> <p>Szerepel az ISP a Telepített funkciók listában?</p>	Ugorjon a(z) 2 lépéshez.	<p>Ellenőrizze, hogy támogatott ISP-vel rendelkezik-e.</p> <p><b>Megjegyzés:</b> Másik nyomtatóból származó ISP esetleg nem működik ezzel a nyomtatóval.</p>
<p><b>2. lépés</b></p> <p>Ellenőrizze a kábelt és az ISP csatlakozását.</p> <p><b>a</b> Használja a megfelelő kábelt, majd ellenőrizze, hogy megfelelően van-e csatlakoztatva az ISP-hez.</p> <p><b>b</b> Ellenőrizze, hogy az ISP-megoldás csatlakozókábele megfelelően van-e csatlakoztatva a vezérlő alaplajának a csatlakozójába.</p> <p><b>Megjegyzés:</b> Az ISP-megoldás csatlakozókábelét a vezérlő alaplajának csatlakozója színekkel van ellátva.</p> <p>Megfelelően működik az Internal Solutions Port (ISP)?</p>	A probléma megoldva.	Forduljon a <a href="#">műszaki támogatási csoporthoz.</a>



## Problémák a tálcával

Művelet	Igen	Nem
<p><b>1. lépés</b></p> <p><b>a</b> Húzza ki a tálcát, majd próbálja meg a következők valamelyikét:</p> <ul style="list-style-type: none"> <li>• Ellenőrizze, nincs-e a nyomtatóban papírelakadás vagy rosszul betöltött papír.</li> <li>• Győződjön meg arról, hogy a papírvezetőkön található papírméret-mutatók illeszkedjenek a tálcán lévő papírméret-mutatókhoz.</li> <li>• Ha egyedi méretű papírra nyomtat, ellenőrizze, hogy a papírvezetők a papír szélénél legyenek.</li> <li>• Figyeljen arra, a papír ne haladja meg a papírtöltés maximum jelzését.</li> <li>• Győződjön meg róla, hogy a papír egyenletesen fekszik a tálcában.</li> </ul> <p><b>b</b> Ellenőrizze, hogy a tálca megfelelően zár-e.</p> <p>Működik a tálca?</p>	A probléma megoldva.	Ugorjon a(z) 2 lépéshez.
<p><b>2. lépés</b></p> <p><b>a</b> Kapcsolja ki a nyomtatót, várjon körülbelül 10 másodpercet, majd kapcsolja vissza.</p> <p><b>b</b> Küldje el újra a nyomtatási feladatot.</p> <p>Működik a tálca?</p>	A probléma megoldva.	Ugorjon a(z) 3 lépéshez.
<p><b>3. lépés</b></p> <p>Ellenőrizze, hogy fel van-e szerelve a tálca és a nyomtató felismeri-e. Nyomtasson menübeállítási oldalt, és ellenőrizze, hogy a tálca megjelenik-e a Telepített funkciók listában.</p> <p>Szerepel a tálca a menübeállítási oldalon?</p>	Ugorjon a(z) 4 lépéshez.	Tegye vissza a tálcát. További információ a tálcához mellékelt telepítési útmutatóban található.
<p><b>4. lépés</b></p> <p>Ellenőrizze, hogy a tálca elérhető-e a nyomtató-illesztőprogramban.</p> <p><b>Megjegyzés:</b> Szükség esetén kézzel adja hozzá a tálcát a nyomtató-illesztőprogramban, hogy az elérhető legyen a nyomtatási feladatokhoz. További információkért, lásd: „<a href="#">Választható lehetőségek hozzáadása a nyomtató-illesztőprogramban</a>” a(z) 51. oldalon.</p> <p>Elérhető a tálca a nyomtató-illesztőprogramban?</p>	A probléma megoldva.	Forduljon a <a href="#">műszaki támogatási csoporthoz</a> .

## Az USB-/párhuzamos illesztőkártya működése nem megfelelő

Művelet	Igen	Nem
<p><b>1. lépés</b></p> <p>Ellenőrizze, hogy az USB- vagy párhuzamos illesztőkártya telepítve van-e.</p> <p><b>a</b> Telepítse az USB- vagy párhuzamos illesztőkártyát. További információért, lásd: <a href="#">„Az Internal Solutions Port (Belső megoldások portja) telepítése” a(z) 35. oldalon.</a></p> <p><b>b</b> Nyomtasson menübeállítási oldalt, és ellenőrizze, hogy az USB- vagy párhuzamos illesztőkártya megjelenik-e a Telepített funkciók listában.</p> <p>Szerepel az USB- vagy párhuzamos illesztőkártya a Telepített funkciók listában?</p>	Ugorjon a(z) 2 lépéshez.	Ellenőrizze, hogy támogatott USB- vagy párhuzamos illesztőkártyával rendelkezik-e. <b>Megjegyzés:</b> Másik nyomtatóból származó USB- vagy párhuzamos illesztőkártya esetleg nem működik ezzel a nyomtatóval.
<p><b>2. lépés</b></p> <p>Ellenőrizze a kábel és az USB- vagy párhuzamos illesztőkártya csatlakozását. Használja a megfelelő kábelt, majd ellenőrizze, hogy megfelelően csatlakozik-e az USB- vagy a párhuzamos illesztőkártyához.</p> <p>Megfelelően működik az USB- vagy párhuzamos illesztőkártya?</p>	A probléma megoldva.	Forduljon a <a href="#">műszaki támogatási csoporthoz.</a>

## Papíradagolási problémák

### Az elakadt lapokat a nyomtató nem nyomtatja ki újra

Művelet	Igen	Nem
<p>Kapcsolja be az Elakadás elhárítása funkciót.</p> <p><b>a</b> Lépjen a kezdőképernyőről a következő elemhez:</p> <p> &gt; <b>Beállítások</b> &gt; <b>Általános beállítások</b> &gt; <b>Nyomtatás helyreállítása</b></p> <p><b>b</b> Az Elakadás elhárítása menüből a nyílakat megérintve lépjen a <b>Be</b> vagy az <b>Auto</b> elemre.</p> <p><b>c</b> Érintse meg a <b>Küldés</b> gombot.</p> <p>Az elakadt oldal a hiba elhárítása után kinyomtatódik?</p>	A probléma megoldva.	Forduljon a <a href="#">műszaki támogatási csoporthoz.</a>

## Gyakran elakad a papír

Művelet	Igen	Nem
<p><b>1. lépés</b></p> <p><b>a</b> Húzza ki a tálcát, majd próbálja meg a következők valamelyikét:</p> <ul style="list-style-type: none"> <li>• Győződjön meg róla, hogy a papír egyenletesen fekszik a tálcában.</li> <li>• Győződjön meg arról, hogy a papírvezetőkön található papírméret-mutatók illeszkedjenek a tálcán lévő papírméret-mutatókhoz.</li> <li>• Ellenőrizze, hogy a papírvezetők illeszkednek-e a papír széleihez.</li> <li>• Figyeljen arra, a papír ne haladja meg a papírtöltés maximum jelzését.</li> <li>• Ellenőrizze, hogy az ajánlott méretű és típusú papírra nyomtat-e.</li> </ul> <p><b>b</b> Helyezze be a tálcát.</p> <p>Ha engedélyezve van az elakadáselhárítás, a nyomtatási feladatokat a rendszer automatikusan újból végrehajtja.</p> <p>Még mindig gyakran előfordul papírelakadás?</p>	Ugorjon a(z) 2 lépéshez.	A probléma megoldva.
<p><b>2. lépés</b></p> <p><b>a</b> Töltsön be papírt egy bontatlan csomagból.</p> <p><b>Megjegyzés:</b> A papír magas páratartalom esetén megszívja magát nedvességgel. Tárolja a papírt az eredeti csomagolásban, amíg nem használja fel.</p> <p><b>b</b> Küldje el újra a nyomtatási feladatot.</p> <p>Még mindig gyakran előfordul papírelakadás?</p>	Ugorjon a(z) 3 lépéshez.	A probléma megoldva.
<p><b>3. lépés</b></p> <p><b>a</b> Olvassa el a papírelakadás elkerülésére vonatkozó tippeket. További információért, lásd: „<a href="#">Papírelakadások elkerülése</a>” a(z) 247. oldalon.</p> <p><b>b</b> Kövesse az előírásokat, majd újból küldje el a nyomtatási feladatot.</p> <p>Még mindig gyakran előfordul papírelakadás?</p>	Forduljon a következőhöz: <a href="#">terméktámogatás</a> lehetőséget.	A probléma megoldva.

## A papírelakadást jelző üzenet az elakadás elhárítása után is a kijelzőn marad

Művelet	Igen	Nem
<p>Ellenőrizze a teljes papírútvonalat, hogy van-e elakadt papír.</p> <p><b>a</b> Távolítsa el az elakadt papírlapot.</p> <p><b>b</b> A nyomtató kezelőpaneljén nyomja meg a <b>Folytatás</b> gombot az üzenet törléséhez.</p> <p>Továbbra is látható a papírelakadást jelző üzenet?</p>	Forduljon a <a href="#">műszaki támogatási csoporthoz</a> .	A probléma megoldva.

# Nyomtatási problémák megoldása

## Nyomtatási problémák

### Bizalmas és felfüggesztett feladatok nem nyomtatódnak ki

**Megjegyzés:** A Bizalmas, Ellenőrzés, Megőrzés, illetve Ismétlés típusú nyomtatási feladatok törölhetők, ha a nyomtatónak kiegészítő memóriára van szüksége további függő feladatok feldolgozásához.

Művelet	Igen	Nem
<p><b>1. lépés</b></p> <p>Nyissa meg a felfüggesztett feladatokat a nyomtató kijelzőjén, és ellenőrizze, hogy az adott feladat benne van-e a listában.</p> <p>Benne van a nyomtatási feladat a felfüggesztett feladatok listájában?</p>	Ugorjon a(z) 2 lépéshez.	Válasszon a Nyomtatás és várakozás funkció beállításai közül, majd újból küldje el a nyomtatási feladatot. További információkért, lásd: <a href="#">„Bizalmas és más típusú függő feladatok nyomtatása” a(z) 90. oldalon.</a>
<p><b>2. lépés</b></p> <p>A nyomtatási feladat formázási hibát vagy érvénytelen adatot tartalmaz.</p> <ul style="list-style-type: none"> <li>Törölje a nyomtatási feladatot, majd küldje el újra.</li> <li>PDF fájl esetén hozzon létre egy új PDF-et, és nyomtassa ki újra.</li> </ul> <p>Internetről történő nyomtatás során a nyomtató több feladatcímet is beolvashat, mint másolatot, és az első kivételével törölheti az összes többi feladatot.</p> <p><b>Útmutatás Windows-felhasználók számára</b></p> <p><b>a</b> Nyissa meg a Nyomtatás tulajdonságai mappát.</p> <p><b>b</b> A Nyomtatás és Tartás párbeszédpaneelen jelölje be „Dokumentummásolatok megtartása” jelölőnégyzetet.</p> <p><b>c</b> Adja meg a PIN-kódot.</p> <p><b>Macintosh-felhasználók számára</b></p> <p>Mentsen el minden nyomtatási feladatot, mindegyiknek más-más nevet adva, majd küldje el az egyes feladatokat a nyomtatóra.</p> <p>A nyomtató kinyomtatta a dokumentumot?</p>	A probléma megoldva.	Ugorjon a(z) 3 lépéshez.
<p><b>3. lépés</b></p> <p>További nyomtatómemória felszabadításához töröljön több felfüggesztett feladatot.</p> <p>A nyomtató kinyomtatta a dokumentumot?</p>	A probléma megoldva.	Telepítsen további nyomtatómemóriát.

## Boríték összetapad nyomtatás közben

Művelet	Igen	Nem
<p><b>a</b> Használjon száraz helyen tárolt borítékokat.</p> <p><b>Megjegyzés:</b> Ha nagy nedvességtartalmú borítékokra nyomtat, a ragasztós fülek összetapadhatnak.</p> <p><b>b</b> Küldje el újra a nyomtatási feladatot.</p> <p>Összetapad a boríték nyomtatás közben?</p>	Forduljon a <a href="#">műszaki támogatási csoporthoz</a> .	A probléma megoldva.

## Hibaüzenet jelenik meg a flash meghajtó olvasásakor

Művelet	Igen	Nem
<p><b>1. lépés</b></p> <p>Ellenőrizze, hogy a flash meghajtó csatlakoztatva van-e az elülső USB-porthoz.</p> <p><b>Megjegyzés:</b> A flash meghajtó nem működik, ha a hátsó USB-porthoz csatlakoztatta.</p> <p>A flash meghajtó az elülső USB-porthoz van csatlakoztatva?</p>	Ugorjon a(z) 2 lépéshez.	Csatlakoztassa a flash meghajtót az elülső USB-porthoz.
<p><b>2. lépés</b></p> <p>Ellenőrizze, hogy a nyomtató vezérlőpaneljén a jelzőfény zölden villog-e.</p> <p><b>Megjegyzés:</b> A zöld villogó fény azt jelzi, hogy a nyomtató foglalt.</p> <p>Zölden villog a jelzőfény?</p>	Várjon, amíg a nyomtató be nem fejezi a műveletet, tekintse meg a felfüggesztett feladatokat, majd nyomtassa ki a dokumentumokat.	Ugorjon a(z) 3 lépéshez.
<p><b>3. lépés</b></p> <p><b>a</b> Ellenőrizze, hogy a kijelzőn látható-e hibaüzenet.</p> <p><b>b</b> Törölje az üzenetet.</p> <p>A hibaüzenet továbbra is látható?</p>	Ugorjon a(z) 4 lépéshez.	A probléma megoldva.
<p><b>4. lépés</b></p> <p>Ellenőrizze, hogy a rendszer támogatja-e a flash meghajtót.</p> <p>A kipróbált és jóváhagyott USB flash-memóriaeszközökre vonatkozóan információt itt talál: <a href="#">„Támogatott flash-meghajtók és fájltypusok” a(z) 87. oldalon</a>.</p> <p>A hibaüzenet továbbra is látható?</p>	Ugorjon a(z) 5 lépéshez.	A probléma megoldva.
<p><b>5. lépés</b></p> <p>Ellenőrizze, hogy az USB-portot letiltotta-e a rendszertámogatást nyújtó szakember.</p> <p>A hibaüzenet továbbra is látható?</p>	Forduljon a <a href="#">műszaki támogatási csoporthoz</a> .	A probléma megoldva.

## Helytelen karakterek a nyomtatásban

Művelet	Igen	Nem
<p><b>1. lépés</b></p> <p>Ellenőrizze, hogy a nyomtató ne legyen Hex Trace (Hexadecimális nyomkövetés) módban.</p> <p><b>Megjegyzés:</b> Ha a nyomtató kijelzőjén megjelenik a <b>Ready Hex</b> (Hexadecimális kész) felirat, akkor kapcsolja ki a nyomtatót, majd kapcsolja vissza a Hexadecimális nyomkövetés kikapcsolása érdekében.</p> <p>A nyomtató Hexadecimális nyomkövetési módban van?</p>	Kapcsolja ki a Hexadecimális nyomkövetést.	Ugorjon a(z) 2 lépéshez.
<p><b>2. lépés</b></p> <p><b>a</b> A nyomtató kezelőpaneljén válassza a <b>Szabványos hálózat</b> vagy <b>[x] hálózat</b> elemet, majd állítsa a SmartSwitch funkciót Bekapcsolva értékre.</p> <p><b>b</b> Küldje el újra a nyomtatási feladatot.</p> <p>Helytelen karakterek nyomtatódnak ki?</p>	Forduljon a <a href="#">műszaki támogatási csoporthoz</a> .	A probléma megoldva.

## A feladat nyomtatása rossz tálcából vagy rossz papírra történik

Művelet	Igen	Nem
<p><b>1. lépés</b></p> <p><b>a</b> Ellenőrizze, hogy a tálca támogatja-e az adott papírt.</p> <p><b>b</b> Küldje el újra a nyomtatási feladatot.</p> <p>A feladat a megfelelő tálcából vagy a megfelelő papírra nyomtatódott ki?</p>	A probléma megoldva.	Ugorjon a(z) 2 lépéshez.
<p><b>2. lépés</b></p> <p><b>a</b> Állítsa be a nyomtató kezelőpaneljének Papír menüjében a papírtípust és -méretet úgy, hogy az megegyezzen a tálcába töltött papírral.</p> <p><b>b</b> Küldje el újra a nyomtatási feladatot.</p> <p>A feladat a megfelelő tálcából vagy a megfelelő papírra nyomtatódott ki?</p>	A probléma megoldva.	Ugorjon a(z) 3 lépéshez.
<p><b>3. lépés</b></p> <p><b>a</b> Az operációs rendszertől függően nyissa meg a Nyomtatási beállítások vagy a Nyomtatás párbeszédpanelt, és adja meg a papírtípust.</p> <p><b>b</b> Küldje el újra a nyomtatási feladatot.</p> <p>A feladat a megfelelő tálcából vagy a megfelelő papírra nyomtatódott ki?</p>	A probléma megoldva.	Ugorjon a(z) 4 lépéshez.
<p><b>4. lépés</b></p> <p><b>a</b> Ellenőrizze, hogy a tálcák nincsenek-e összekapcsolva.</p> <p><b>b</b> Küldje el újra a nyomtatási feladatot.</p> <p>A feladat a megfelelő tálcából vagy a megfelelő papírra nyomtatódott ki?</p>	A probléma megoldva.	Forduljon a <a href="#">műszaki támogatási csoporthoz</a> .

## Nincs elég memória a feladat szétválogatásához

Művelet	Igen	Nem
<p><b>1. lépés</b></p> <p><b>a</b> A nyomtató kezelőpaneljének a Utófeldolgozás menüjében állítsa a Szétválogatás funkciót (1,2,3) (1,2,3) értékre.</p> <p><b>b</b> Küldje el újra a nyomtatási feladatot.</p> <p>Megfelelően szétválogatódott a nyomtatási feladat?</p>	A probléma megoldva.	Ugorjon a(z) 2 lépéshez.
<p><b>2. lépés</b></p> <p><b>a</b> A nyomtatószoftverben állítsa a Szétválogatás funkciót (1,2,3) (1,2,3) értékre.</p> <p><b>Megjegyzés:</b> A Szétválogatás funkció beállítása (1,1,1) (2,2,2) értékre a szoftverben felülírja az Utófeldolgozás menüben megadott beállítást.</p> <p><b>b</b> Küldje el újra a nyomtatási feladatot.</p> <p>Megfelelően szétválogatódott a nyomtatási feladat?</p>	A probléma megoldva.	Ugorjon a(z) 3 lépéshez.
<p><b>3. lépés</b></p> <p>A nyomtatási feladatot a betűtípusok számának és méretének, illetve a képek számának és összetettségének, valamint az oldalszám csökkentésével egyszerűsítse.</p> <p>Megfelelően szétválogatódott a nyomtatási feladat?</p>	A probléma megoldva.	Forduljon a <a href="#">műszaki támogatási csoporthoz</a> .

## A többnyelvű PDF-fájlokat nem lehet kinyomtatni

Művelet	Igen	Nem
<p><b>1. lépés</b></p> <p><b>a</b> Ellenőrizze, hogy a PDF-kimenet nyomtatási beállítása az összes betűtípus beágyazása legyen.</p> <p>További tudnivalók az Adobe Acrobat dokumentációjában található.</p> <p><b>b</b> Hozzon létre új PDF-fájlt, majd ismét küldje el a nyomtatási feladatot.</p> <p>Kinyomtatódnak a fájlok?</p>	A probléma megoldva.	Ugorjon a(z) 2 lépéshez.
<p><b>2. lépés</b></p> <p><b>a</b> Nyissa meg a nyomtatni kívánt dokumentumot az Adobe Acrobatban.</p> <p><b>b</b> Kattintson a <b>Fájl &gt;Nyomtatás &gt;Speciális &gt;Nyomtatás képként &gt;OK &gt;OK</b> elemre.</p> <p>Kinyomtatódnak a fájlok?</p>	A probléma megoldva.	Forduljon a <a href="#">műszaki támogatási csoporthoz</a> .

## A nyomtatási feladatok nem nyomtatódnak ki

Művelet	Igen	Nem
<p><b>1. lépés</b></p> <p><b>a</b> Nyissa meg a Nyomtatás párbeszédpanelt a nyomtatni kívánt dokumentumból, és ellenőrizze, hogy a helyes nyomtatót választotta-e ki.</p> <p><b>Megjegyzés:</b> Ha nem ez az alapértelmezett nyomtató, akkor a nyomtatni kívánt dokumentumoknál mindig ki kell választani a nyomtatót.</p> <p><b>b</b> Küldje el újra a nyomtatási feladatot.</p> <p>Kinyomtatja a nyomtató a feladatokat?</p>	Probléma megoldva.	Ugorjon a(z) 2 lépéshez.
<p><b>2. lépés</b></p> <p><b>a</b> Ellenőrizze, hogy a nyomtató csatlakoztatva van-e és be van-e kapcsolva, illetve, hogy megjelenik-e az <b>Üzemkész</b> üzenet a nyomtató kijelzőjén.</p> <p><b>b</b> Küldje el újra a nyomtatási feladatot.</p> <p>Kinyomtatja a nyomtató a feladatokat?</p>	Probléma megoldva.	Ugorjon a(z) 3 lépéshez.
<p><b>3. lépés</b></p> <p>Ha hibaüzenet jelenik meg a nyomtató kijelzőjén, törölje az üzenetet.</p> <p><b>Megjegyzés:</b> A nyomtató az üzenet törlése után folytatja a nyomtatást.</p> <p>Kinyomtatja a nyomtató a feladatokat?</p>	Probléma megoldva.	Ugorjon a(z) 4 lépéshez.
<p><b>4. lépés</b></p> <p><b>a</b> Ellenőrizze, hogy a portok (USB, soros és Ethernet) működnek-e, és a kábelek megfelelően csatlakoznak-e a számítógéphez és a nyomtatóhoz.</p> <p><b>Megjegyzés:</b> További információ a nyomtatóhoz mellékelt telepítési útmutatóban található.</p> <p><b>b</b> Küldje el újra a nyomtatási feladatot.</p> <p>Kinyomtatódnak a feladatok?</p>	Probléma megoldva.	Ugorjon a(z) 5 lépéshez.
<p><b>5. lépés</b></p> <p><b>a</b> Kapcsolja ki a nyomtatót, várjon körülbelül 10 másodpercet, majd kapcsolja vissza.</p> <p><b>b</b> Küldje el újra a nyomtatási feladatot.</p> <p>Kinyomtatja a nyomtató a feladatokat?</p>	Probléma megoldva.	Ugorjon a(z) 6 lépéshez.
<p><b>6. lépés</b></p> <p><b>a</b> Távolítsa el, majd telepítse újra a nyomtatószoftvert. További információ: <a href="#">„A nyomtató telepítése” a(z) 50. oldalon.</a></p> <p><b>Megjegyzés:</b> A <a href="http://www.dell.com/support/printers">www.dell.com/support/printers</a> webhelyen elérhető a nyomtatószoftver frissített változata.</p> <p><b>b</b> Küldje el újra a nyomtatási munkát.</p> <p>Kinyomtatódnak a feladatok?</p>	Probléma megoldva.	Forduljon a <a href="#">műszaki támogatási csoporthoz.</a>



## A nyomtatási feladat a vártnál tovább tart

Művelet	Igen	Nem
<p><b>1. lépés</b></p> <p>A nyomtató környezetvédelmi beállításainak módosítása</p> <p><b>a</b> Lépjen a következő elemhez a nyomtató kezelőpaneljén: <b>Beállítások &gt;Általános beállítások</b></p> <p><b>b</b> Válassza a <b>Gazdaságos mód</b> vagy <b>Csendes üzemmód</b> elemet, majd válassza a <b>Ki</b> elemet.</p> <p><b>Megjegyzés:</b> A Gazdaságos mód vagy Csendes üzemmód letiltásával növekedhet az energia- vagy kellékfogyasztás, vagy mindkettő.</p> <p>A nyomtató kinyomtatta a dokumentumot?</p>	A probléma megoldva.	Ugorjon a(z) 2 lépéshez.
<p><b>2. lépés</b></p> <p>Csökkentse a használt betűtípusok számát és méretét, a képek számát és összetettségét, illetve a nyomtatási feladatok lapszámát, majd küldje újra a feladatot.</p> <p>A nyomtató kinyomtatta a dokumentumot?</p>	A probléma megoldva.	Ugorjon a(z) 3 lépéshez.
<p><b>3. lépés</b></p> <p><b>a</b> Távolítsa el a nyomtató memóriájában tárolt függő feladatokat.</p> <p><b>b</b> Küldje el újra a nyomtatási feladatot.</p> <p>A nyomtató kinyomtatta a dokumentumot?</p>	A probléma megoldva.	Ugorjon a(z) 4 lépéshez.
<p><b>4. lépés</b></p> <p><b>a</b> Tiltsa le az Oldalvédelem funkciót.</p> <p>Lépjen a következő elemhez a nyomtató kezelőpaneljén: <b>Beállítások &gt;Általános beállítások &gt;Nyomtatás helyreállítása &gt;Oldalvédelem &gt;Kikapcsolás</b></p> <p><b>b</b> Küldje el újra a nyomtatási feladatot.</p> <p>A nyomtató kinyomtatta a dokumentumot?</p>	A probléma megoldva.	Ugorjon a(z) 5 lépéshez.
<p><b>5. lépés</b></p> <p><b>a</b> Ellenőrizze a nyomtató és a nyomtatókiszolgáló kábelcsatlakozásait. További információ a nyomtatóhoz mellékelt telepítési útmutatóban található.</p> <p><b>b</b> Küldje el újra a nyomtatási feladatot.</p> <p>A nyomtató kinyomtatta a dokumentumot?</p>	A probléma megoldva.	Ugorjon a(z) 6 lépéshez.
<p><b>6. lépés</b></p> <p>Telepítsen további nyomtatómemóriát, majd küldje újra a nyomtatási feladatot.</p> <p>A nyomtató kinyomtatta a dokumentumot?</p>	A probléma megoldva.	Forduljon a <a href="#">műszaki támogatási csoporthoz</a> .

## A nyomtatás lelassul

### Megjegyzések:

- Keskeny papírra nyomtatáskor a nyomtató csökkentett sebességgel nyomtat, hogy elkerülhető legyen a beégető egység károsodása.
- A nyomtató sebessége csökkentett lehet hosszabb ideig tartó vagy magasabb hőmérsékleten történő nyomtatás esetében is.

Művelet	Igen	Nem
<p><b>1. lépés</b></p> <p><b>a</b> Ellenőrizze, hogy a tálcába töltött papír mérete és típusa megfelel-e az égetőhenger típusának:</p> <p><b>Megjegyzés:</b> Használjon 110 V-os égetőhengert letter méretű papírhoz, illetve 220 V-osat A4-es méretű papírhoz.</p> <p><b>b</b> Küldje el újra a nyomtatási feladatot.</p> <p>Növekedett a nyomtatás sebessége?</p>	A probléma megoldva.	Ugorjon a(z) 2 lépéshez.
<p><b>2. lépés</b></p> <p><b>a</b> Cserélje le az égetőhengert. További információ a kellékanyaghoz mellékelt útmutatóban található.</p> <p><b>b</b> Küldje el újra a nyomtatási feladatot.</p> <p>Növekedett a nyomtatás sebessége?</p>	A probléma megoldva.	Forduljon a <a href="#">műszaki támogatási csoporthoz</a> .

## A tálcá-összekapcsolás nem működik

### Megjegyzések:

- A tálcák képesek a papírhosszúság érzékelésére.
- A többcélú adagoló nem érzékeli automatikusan a papírméretet. Be kell állítania a méretet a Méret/típus menüben.

Művelet	Igen	Nem
<p><b>1. lépés</b></p> <p><b>a</b> Nyissa ki a tálcákat és ellenőrizze, hogy ugyanolyan méretű és típusú papírt tartalmaznak-e.</p> <ul style="list-style-type: none"> <li>• Ellenőrizze, hogy a papírvezetők a megfelelő pozícióba vannak-e állítva az egyes tálcákba betöltött papír méretéhez.</li> <li>• Győződjön meg arról, hogy a papírvezetőkön található papírméret-mutatók illeszkedjenek a tálcán lévő papírméret-mutatókhoz.</li> </ul> <p><b>b</b> Küldje el újra a nyomtatási feladatot.</p> <p>Megfelelően össze vannak kapcsolva a tálcák?</p>	A probléma megoldva.	Ugorjon a(z) 2 lépéshez.

Művelet	Igen	Nem
<p><b>2. lépés</b></p> <p><b>a</b> Állítsa be a nyomtató kezelőpaneljének Papír menüjében a papírtípust és -méretet úgy, hogy az megegyezzen az összekapcsolni kívánt tálcákba töltött papírral.</p> <p><b>Megjegyzés:</b> Az összekapcsolni kívánt tálcák esetében egyeznie kell a papírméretnek és -típusnak.</p> <p><b>b</b> Küldje el újra a nyomtatási feladatot.</p> <p>Megfelelően össze vannak kapcsolva a tálcák?</p>	A probléma megoldva.	Forduljon a <a href="#">műszaki támogatási csoporthoz</a> .

### Nem várt oldaltörések láthatók

Művelet	Igen	Nem
<p>Növelje a nyomtatási időtúllépést.</p> <p><b>a</b> Lépjen a kezdőképernyőről a következő elemhez:</p> <p> &gt;Beállítások &gt;Általános beállítások &gt;Időtúllépések</p> <p><b>b</b> Növelje a nyomtatási időtúllépést, majd érintse meg a <b>Küldés</b> lehetőséget.</p> <p><b>c</b> Küldje el újra a nyomtatási feladatot.</p> <p>Sikerült a fájlt megfelelően kinyomtatni?</p>	A probléma megoldva.	Ellenőrizze, hogy az eredeti fájlban nincsenek-e manuális oldaltörések.

### Nyomtatás minőségével kapcsolatos problémák

#### A karakterek széle recés vagy egyenetlen

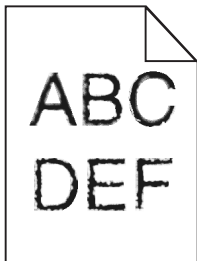

Művelet	Igen	Nem
<p><b>1. lépés</b></p> <p><b>a</b> Nyomtasson betűtípusmintákat, és ellenőrizze, hogy a betűtípusokat támogatja-e a nyomtató.</p> <p><b>1</b> Lépjen a következő elemhez a nyomtató kezelőpaneljén:</p>  <p>&gt;Jelentések &gt;Betűtípusok nyomtatása</p> <p><b>2</b> Érintse meg a <b>PCL betűtípusok</b> vagy a <b>PostScript betűtípusok</b> elemet.</p> <p><b>b</b> Használjon a nyomtató által támogatott betűtípust, vagy telepítse a használni kívánt betűtípust. További információért forduljon a rendszergazdához.</p> <p><b>c</b> Küldje el újra a nyomtatási feladatot.</p> <p>A nyomatok továbbra is tartalmaznak fogazott vagy egyenetlen szélű karaktereket?</p>	Ugorjon a(z) 2 lépéshez.	A probléma megoldva.
<p><b>2. lépés</b></p> <p><b>a</b> Használjon a nyomtató által támogatott betűtípust, vagy telepítse számítógépére a használni kívánt betűtípust. További információért forduljon a rendszergazdához.</p> <p><b>b</b> Küldje el újra a nyomtatási feladatot.</p> <p>A nyomatok továbbra is tartalmaznak fogazott vagy egyenetlen szélű karaktereket?</p>	Forduljon a <a href="#">műszaki támogatási csoporthoz</a> .	A probléma megoldva.

## Levágott oldalak vagy képek

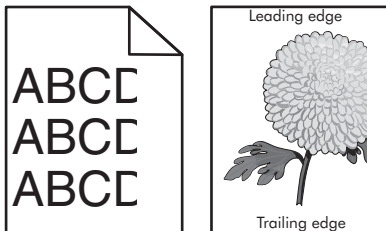

Művelet	Igen	Nem
<p><b>1. lépés</b></p> <p><b>a</b> Állítsa a tálcában lévő hossz- és szélvezetőket a megfelelő pozícióba a betöltött papírhoz.</p> <p><b>b</b> Küldje el újra a nyomtatási munkát.</p> <p>Le van vágva az oldal vagy kép?</p>	Ugorjon a(z) 2 lépéshez.	A probléma megoldva.

Művelet	Igen	Nem
<p><b>2. lépés</b></p> <p>Állítsa be a nyomtató kezelőpaneljének Papír menüjében a papírtípust és -méretet úgy, hogy az megegyezzen a tálcába töltött papírral.</p> <p>A papírméret és -típus megegyezik a tálcába betöltött papír paramétereivel?</p>	Ugorjon a(z) 3 lépéshez.	<p>Próbálkozzon az alábbiakkal:</p> <ul style="list-style-type: none"> <li>Állítsa be a tálcában található papírnak megfelelő papírméretet és papírtípust a tálcabeállításoknál.</li> <li>Cserélje ki a tálcába helyezett papírt, hogy az megegyezzen a tálcabeállításoknál megadott papírmérettel.</li> </ul>
<p><b>3. lépés</b></p> <p><b>a</b> A papír méretét az operációs rendszertől függően a Nyomtatási beállításoknál vagy a Print párbeszédpanelen adhatja meg.</p> <p><b>b</b> Küldje el újra a nyomtatási munkát.</p> <p>Le van vágva az oldal vagy kép?</p>	Ugorjon a(z) 4 lépéshez.	A probléma megoldva.
<p><b>4. lépés</b></p> <p><b>a</b> Telepítse újra a képkötő egységet.</p> <ol style="list-style-type: none"> <li>Vegye ki a festékkazettát.</li> <li>Távolítsa el a képkötő egységet.</li> </ol> <p><b>Vigyázat - sérülésveszély:</b> Ne tegye ki közvetlen fény hatásának a képkötő egységet 10 percnél hosszabb ideig. A hosszabb ideig tartó közvetlen napsugárzás nyomtatási minőségbeli problémákat okozhat.</p> <ol style="list-style-type: none"> <li>Helyezze be a képkötő egységet, majd a kazettát.</li> </ol> <p><b>b</b> Küldje el újra a nyomtatási munkát.</p> <p>Le van vágva az oldal vagy kép?</p>	Forduljon a következőhöz: <a href="#">terméktámogatás</a> .	A probléma megoldva.

## Tömörített képek jelennek meg a nyomatokon

**Megjegyzés:** Letter méretű papírra 220 V-os-égetőhenger segítségével történő nyomtatáskor tömörített képek jelennek meg.

Művelet	Igen	Nem
<p><b>1. lépés</b></p> <p><b>a</b> Ellenőrizze, hogy a tálcába töltött papír mérete és típusa megfelel-e az égetőhenger típusának:</p> <p><b>Megjegyzés:</b> Használjon 110 V-os égetőhengert letter méretű papírhoz, illetve 220 V-osat A4-es méretű papírhoz.</p> <p><b>b</b> Küldje el újra a nyomtatási feladatot.</p> <p>Még mindig tömörített képek jelennek meg?</p>	A probléma megoldva.	Ugorjon a(z) 2 lépéshez.

Művelet	Igen	Nem
<p><b>2. lépés</b></p> <p><b>a</b> Cserélje le az égetőhengert. További információ a kellékanyaghoz mellékelt útmutatóban található.</p> <p><b>b</b> Küldje el újra a nyomtatási feladatot.</p> <p>Még mindig tömörített képek jelennek meg?</p>	A probléma megoldva.	Forduljon a <a href="#">műszaki támogatási csoporthoz</a> .

## Szürke háttér a nyomatokon

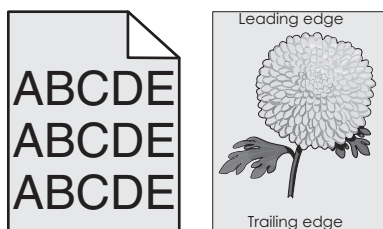

Művelet	Igen	Nem
<p><b>1. lépés</b></p> <p><b>a</b> A nyomtató vezérlőpaneljének Minőség menüjében csökkentse a festék sötétségét.</p> <p><b>Megjegyzés:</b> Az alapértelmezett érték a 8.</p> <p><b>b</b> Küldje el újra a nyomtatási munkát.</p> <p>Eltűnt a szürke háttér a nyomatokról?</p>	A probléma megoldva.	Ugorjon a(z) 2 lépéshez.
<p><b>2. lépés</b></p> <p>Helyezze be újra a képkötő egységet, majd a tonerkazettát.</p> <p><b>a</b> Vegye ki a festékkazettát.</p> <p><b>b</b> Távolítsa el a képkötő egységet.</p> <p><b>Vigyázat - sérülésveszély:</b> Ne tegye ki közvetlen fény hatásának a képkötő egységet 10 percnél hosszabb ideig. A hosszabb ideig tartó közvetlen napsugárzás nyomtatási minőségbeli problémákat okozhat.</p> <p><b>c</b> Helyezze be a képkötő egységet, majd a kazettát.</p> <p><b>d</b> Küldje el újra a nyomtatási munkát.</p> <p>Eltűnt a szürke háttér a nyomatokról?</p>	A probléma megoldva.	Ugorjon a(z) 3 lépéshez.
<p><b>3. lépés</b></p> <p>Cserélje ki a képkötő egységet és küldje el újra a nyomtatási munkát.</p> <p>Eltűnt a szürke háttér a nyomatokról?</p>	A probléma megoldva.	Forduljon a következőhöz: <a href="#">terméktámogatás</a> .

## Vízszintes vonalak jelennek meg a nyomatokon

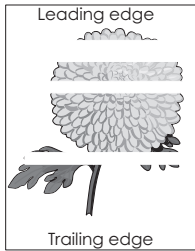

Művelet	Igen	Nem
<p><b>1. lépés</b></p> <p><b>a</b> Győződjön meg arról, hogy szoftverében a helyes kitöltési mintát használja.</p> <p><b>b</b> Küldje el újra a nyomtatási munkát.</p> <p>Vízszintes vonalak jelennek meg a nyomatokon?</p>	Ugorjon a(z) 2 lépéshez.	A probléma megoldva.
<p><b>2. lépés</b></p> <p><b>a</b> Töltse fel az adott tálcát vagy adagolót az ajánlott papírtípussal.</p> <p><b>b</b> Küldje el újra a nyomtatási munkát.</p> <p>Vízszintes vonalak jelennek meg a nyomatokon?</p>	Ugorjon a(z) 3 lépéshez.	A probléma megoldva.
<p><b>3. lépés</b></p> <p><b>a</b> Rázza meg a festéket a képpalkotó egységben.</p> <p><b>1</b> Vegye ki a festékkazettát, majd a képpalkotó egységet.</p> <p><b>2</b> Rázza meg határozottan a képpalkotó egységet.</p> <p><b>Vigyázat - sérülésveszély:</b> Ne tegye ki közvetlen fény hatásának a képpalkotó egységet 10 percnél hosszabb ideig. A hosszabb ideig tartó közvetlen napsugárzás nyomtatási minőségbeli problémákat okozhat.</p> <p><b>3</b> Helyezze be újra a képpalkotó egységet, majd a kazettát.</p> <p><b>b</b> Küldje el újra a nyomtatási munkát.</p> <p>Vízszintes vonalak jelennek meg a nyomatokon?</p>	Ugorjon a(z) 4 lépéshez.	A probléma megoldva.
<p><b>4. lépés</b></p> <p>Cserélje ki a képpalkotó egységet és küldje el újra a nyomtatási munkát.</p> <p>Vízszintes vonalak jelennek meg a nyomatokon?</p>	Forduljon a következőhöz: <a href="#">terméktámogatás</a> .	A probléma megoldva.

## Helytelen margók a nyomatokon

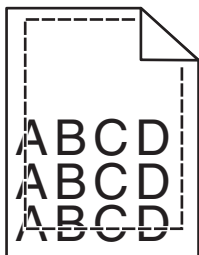

Művelet	Igen	Nem
<p><b>1. lépés</b></p> <p><b>a</b> Állítsa a tálcában lévő hossz- és szélszéleket a megfelelő pozícióba a betöltött papír méretéhez.</p> <p><b>b</b> Küldje el újra a nyomtatási munkát.</p> <p>Helyesek a margók?</p>	A probléma megoldva.	Ugorjon a(z) 2 lépéshez.
<p><b>2. lépés</b></p> <p>Állítsa be a nyomtató kezelőpaneljének Papír menüjében a papírméretet úgy, hogy az megegyezzen a tálcába töltött papírral.</p> <p>Megegyezik a papírméret a tálcába töltött mérettel?</p>	Ugorjon a(z) 3 lépéshez.	<p>Próbálkozzon az alábbiakkal:</p> <ul style="list-style-type: none"> <li>• Állítsa be a tálcában található papírnak megfelelő papírméretet és papírtípust a tálcabeállításoknál.</li> <li>• Cserélje ki a tálcába helyezett papírt, hogy az megegyezzen a tálcabeállításoknál megadott papírmérettel.</li> </ul>
<p><b>3. lépés</b></p> <p><b>a</b> A papír méretét az operációs rendszertől függően a Nyomtatási beállításoknál vagy a Print párbeszédpanelen adhatja meg.</p> <p><b>b</b> Küldje el újra a nyomtatási munkát.</p> <p>Helyesek a margók?</p>	A probléma megoldva.	Forduljon a következőhöz: <a href="#">terméktámogatás</a> .



## Gyűrött papír

Művelet	Igen	Nem
<p><b>1. lépés</b> Állítsa a tálcában lévő hossz- és szélvezetőket a megfelelő pozícióba a betöltött papírhoz.</p> <p>Megfelelő pozícióban vannak a hossz- és szélvezetők?</p>	Ugorjon a(z) 2 lépéshez.	Állítsa be a hossz- és szélvezetőket.
<p><b>2. lépés</b> Állítsa be a nyomtató kezelőpaneljének Papír menüjében a papírtípust és -súlyt úgy, hogy az megegyezzen a tálcába töltött papírral.</p> <p>A papírtípus és -súly beállítások megfelelnek a tálcába betöltött papír típusának és súlyának?</p>	Ugorjon a(z) 3 lépéshez.	Állítsa be a tálcában található papírnak megfelelő papírtípust és -súlyt a tálcabeállításonknál.
<p><b>3. lépés</b></p> <p><b>a</b> A papírtípust és -súlyt az operációs rendszertől függően a Nyomtatási beállításoknál vagy a Print párbeszédpanelen adhatja meg.</p> <p><b>b</b> Küldje el újra a nyomtatási munkát.</p> <p>Még mindig gyűrött a papír?</p>	Ugorjon a(z) 4 lépéshez.	A probléma megoldva.
<p><b>4. lépés</b></p> <p><b>a</b> Vegye ki a papírt a tálcából, majd fordítsa azt meg.</p> <p><b>b</b> Küldje el újra a nyomtatási munkát.</p> <p>Még mindig gyűrött a papír?</p>	Ugorjon a(z) 5 lépéshez.	A probléma megoldva.
<p><b>5. lépés</b></p> <p><b>a</b> Töltsön be papírt egy bontatlan csomagból.</p> <p><b>Megjegyzés:</b> A papír magas páratartalom esetén megszívja magát nedvességgel. Tárolja a papírt az eredeti csomagolásban, amíg nem használja fel.</p> <p><b>b</b> Küldje el újra a nyomtatási munkát.</p> <p>Még mindig gyűrött a papír?</p>	Forduljon a következőhöz: <a href="#">terméktámogatás</a> .	A probléma megoldva.

## A nyomtató üres lapokat ad ki a nyomtatásnál

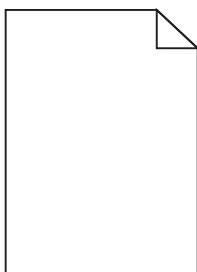

Művelet	Igen	Nem
<p><b>1. lépés</b></p> <p><b>a</b> Ellenőrizze, hogy nem maradt-e csomagolóanyag a képpalkotó egységen.</p> <ol style="list-style-type: none"> <li>1 Vegye ki a festékkazettát, majd a képpalkotó egységet.</li> <li>2 Ellenőrizze, hogy megfelelően eltávolította-e a csomagolóanyagot a képpalkotó egységről.</li> </ol> <p><b>Vigyázat - sérülésveszély:</b> Ne tegye ki közvetlen fény hatásának a képpalkotó egységet 10 percnél hosszabb ideig. A hosszabb ideig tartó közvetlen napsugárzás nyomtatási minőségbeli problémákat okozhat.</p> <ol style="list-style-type: none"> <li>3 Helyezze be újra a képpalkotó egységet, majd a kazettát.</li> </ol> <p><b>b</b> Küldje el újra a nyomtatási munkát.</p> <p>A nyomtató még mindig üres lapokat ad ki a nyomtatásnál?</p>	Ugorjon a(z) 2 lépéshez.	A probléma megoldva.
<p><b>2. lépés</b></p> <p><b>a</b> Rázza meg a festéket a képpalkotó egységben.</p> <ol style="list-style-type: none"> <li>1 Vegye ki a festékkazettát, majd a képpalkotó egységet.</li> <li>2 Rázza meg határozottan a képpalkotó egységet.</li> </ol> <p><b>Vigyázat - sérülésveszély:</b> Ne tegye ki közvetlen fény hatásának a képpalkotó egységet 10 percnél hosszabb ideig. A hosszabb ideig tartó közvetlen napsugárzás nyomtatási minőségbeli problémákat okozhat.</p> <ol style="list-style-type: none"> <li>3 Helyezze be újra a képpalkotó egységet, majd a kazettát.</li> </ol> <p><b>b</b> Küldje el újra a nyomtatási munkát.</p> <p>A nyomtató még mindig üres lapokat ad ki a nyomtatásnál?</p>	Ugorjon a(z) 3 lépéshez.	A probléma megoldva.
<p><b>3. lépés</b></p> <p>Cserélje ki a képpalkotó egységet és küldje el újra a nyomtatási munkát.</p> <p>A nyomtató még mindig üres lapokat ad ki a nyomtatásnál?</p>	Forduljon a következőhöz: <a href="#">terméktámogatás</a> .	A probléma megoldva.

### A nyomtató egyszínű fekete lapokat ad ki a nyomtatásnál



Művelet	Igen	Nem
<p><b>1. lépés</b></p> <p><b>a</b> Telepítse újra a képpalkotó egységet.</p> <p><b>1</b> Vegye ki a festékkazettát, majd a képpalkotó egységet.</p> <p><b>Vigyázat - sérülésveszély:</b> Ne tegye ki közvetlen fény hatásának a képpalkotó egységet 10 percnél hosszabb ideig. A hosszabb ideig tartó közvetlen napsugárzás nyomtatási minőségbeli problémákat okozhat.</p> <p><b>2</b> Helyezze be a képpalkotó egységet, majd a kazettát.</p> <p><b>b</b> Küldje el újra a nyomtatási munkát.</p> <p>A nyomtató egyszínű fekete lapokat ad ki a nyomtatásnál?</p>	Ugorjon a(z) 2 lépéshez.	A probléma megoldva.
<p><b>2. lépés</b></p> <p>Cserélje ki a képpalkotó egységet és küldje el újra a nyomtatási munkát.</p> <p>A nyomtató egyszínű fekete lapokat ad ki a nyomtatásnál?</p>	Forduljon a következőhöz: <a href="#">terméktámogatás</a> .	A probléma megoldva.

## Nyomtatási hibák

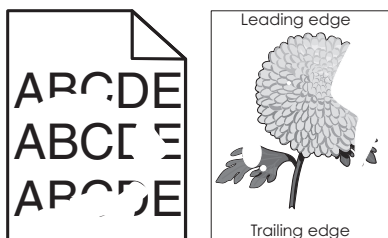

Művelet	Igen	Nem
<p><b>1. lépés</b></p> <p><b>a</b> Állítsa a tálcában lévő hossz- és szélvezetőket a megfelelő pozícióba a tálcába betöltött papírhoz.</p> <p><b>b</b> Küldje el újra a nyomtatási munkát.</p> <p>Még mindig láthatók nyomtatási hibák?</p>	Ugorjon a(z) 2 lépéshez.	A probléma megoldva.
<p><b>2. lépés</b></p> <p>Állítsa be a nyomtató kezelőpaneljének Papír menüjében a papírtípust és -méretet úgy, hogy az megegyezzen a tálcába töltött papírral.</p> <p>A nyomtatóbeállítások megfelelnek a tálcába betöltött papír típusának és súlyának?</p>	Ugorjon a(z) 3 lépéshez.	Állítsa be a tálcában található papírnak megfelelő papírméretet és papírtípust a tálcabeállításoknál.
<p><b>3. lépés</b></p> <p><b>a</b> A papírtípust és -súlyt az operációs rendszertől függően a Nyomtatási beállításoknál vagy a Print párbeszédpanelen adhatja meg.</p> <p><b>b</b> Küldje el újra a nyomtatási munkát.</p> <p>Még mindig láthatók nyomtatási hibák?</p>	Ugorjon a(z) 4 lépéshez.	A probléma megoldva.

Művelet	Igen	Nem
<p><b>4. lépés</b></p> <p>Ellenőrizze, hogy a tálcába töltött papír felülete nem túl durva-e.</p> <p>Durva felületű papírra nyomtat?</p>	Állítsa be a nyomtató kezelőpaneljének Papír menüjében a papírfelületet úgy, hogy az megegyezzen a tálcába töltött papírral.	Ugorjon a(z) 5 lépéshez.
<p><b>5. lépés</b></p> <p><b>a</b> Töltsön be papírt egy bontatlan csomagból.</p> <p><b>Megjegyzés:</b> A papír magas páratartalom esetén megszívja magát nedvességgel. Tárolja a papírt az eredeti csomagolásban, amíg nem használja fel.</p> <p><b>b</b> Küldje el újra a nyomtatási munkát.</p> <p>Még mindig láthatók nyomtatási hibák?</p>	Ugorjon a(z) 6 lépéshez.	A probléma megoldva.
<p><b>6. lépés</b></p> <p>Cserélje ki a képpalkotó egységet és küldje el újra a nyomtatási munkát.</p> <p>Még mindig láthatók nyomtatási hibák?</p>	Forduljon a <a href="#">terméktámogatás</a> -hoz vagy a Dell nyomtató kereskedőjéhez.	A probléma megoldva.

## A nyomtatás túl sötét

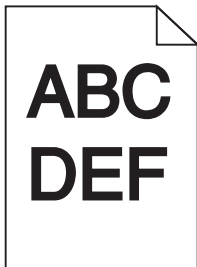

Művelet	Igen	Nem
<p><b>1. lépés</b></p> <p><b>a</b> A nyomtató vezérlőpaneljének Minőség menüjében csökkentse a festék sötétségét.</p> <p><b>Megjegyzés:</b> Az alapértelmezett érték a 8.</p> <p><b>b</b> Küldje el újra a nyomtatási munkát.</p> <p>Még mindig túl sötét a nyomtat?</p>	Ugorjon a(z) 2 lépéshez.	A probléma megoldva.

Művelet	Igen	Nem
<p><b>2. lépés</b></p> <p><b>a</b> Állítsa be a nyomtató kezelőpaneljének Papír menüjében a papírtípust, -felületet és -súlyt úgy, hogy az megegyezzen a tálcába töltött papírral.</p> <p><b>b</b> Küldje el újra a nyomtatási munkát.</p> <p>A tálcá beállítása megfelel a betöltött papír típusának, felületének és súlyának?</p>	Ugorjon a(z) 3 lépéshez.	<p>Próbálkozzon az alábbiakkal:</p> <ul style="list-style-type: none"> <li>Állítsa be a tálcában található papírnak megfelelő papírtípust, -felületet és -súlyt a tálcabeállításoknál.</li> <li>Cserélje ki a tálcába helyezett papírt, hogy az megegyezzen a tálcabeállításoknál megadott papírtípussal, -felülettel és -súllyal.</li> </ul>
<p><b>3. lépés</b></p> <p><b>a</b> A papírtípust, -felületet és -súlyt az operációs rendszertől függően a Nyomtatási beállításoknál vagy a Print párbeszédpanelen adhatja meg.</p> <p><b>b</b> Küldje el újra a nyomtatási munkát.</p> <p>Még mindig túl sötét a nyomtatás?</p>	Ugorjon a(z) 4 lépéshez.	A probléma megoldva.
<p><b>4. lépés</b></p> <p>Ellenőrizze, hogy a tálcába töltött papír felülete nem túl durva-e.</p> <p>Durva felületű papírra nyomtatás?</p>	Módosítsa a felületre vonatkozó beállítást a nyomtató kezelőpaneljén, a Papírfelület menüben, hogy az megegyezzen nyomtatáshoz használt papírtípusával.	Ugorjon a(z) 5 lépéshez.
<p><b>5. lépés</b></p> <p><b>a</b> Töltsön be papírt egy bontatlan csomagból.</p> <p><b>Megjegyzés:</b> A papír magas páratartalom esetén megszívja magát nedvességgel. Tárolja a papírt az eredeti csomagolásban, amíg nem használja fel.</p> <p><b>b</b> Küldje el újra a nyomtatási munkát.</p> <p>Még mindig túl sötét a nyomtatás?</p>	Ugorjon a(z) 6 lépéshez.	A probléma megoldva.
<p><b>6. lépés</b></p> <p>Cserélje ki a képpalkotó egységet és küldje el újra a nyomtatási munkát.</p> <p>Még mindig túl sötét a nyomtatás?</p>	Forduljon a következőhöz: <a href="#">terméktámogatás</a> .	A probléma megoldva.

## A nyomtatás túl világos

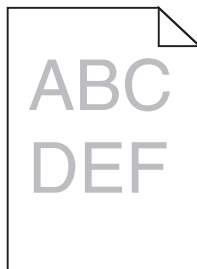

Művelet	Igen	Nem
<p><b>1. lépés</b></p> <p><b>a</b> A nyomtató vezérlőpaneljének Minőség menüjében növelje a festék sötét-ségét.</p> <p><b>Megjegyzés:</b> Az alapértelmezett érték a 8.</p> <p><b>b</b> Küldje el újra a nyomtatási munkát.</p> <p>Még mindig túl világos a nyomat?</p>	Ugorjon a(z) 2 lépéshez.	A probléma megoldva.
<p><b>2. lépés</b></p> <p>Állítsa be a nyomtató kezelőpaneljének Papír menüjében a papírtípust, -felületet és -súlyt úgy, hogy az megegyezzen a tálcába töltött papírral.</p> <p>A tálcá beállítása megfelel a betöltött papír típusának, felületének és súlyának?</p>	Ugorjon a(z) 3 lépéshez.	Módosítsa a papírtípust, -felület és -súly beállításokat, hogy azok megfeleljenek a tálcába betöltött papír paramétereinek.
<p><b>3. lépés</b></p> <p><b>a</b> A papírtípust, -felületet és -súlyt az operációs rendszertől függően a Nyomtatási beállításoknál vagy a Print párbeszédpanelen adhatja meg.</p> <p><b>b</b> Küldje el újra a nyomtatási munkát.</p> <p>Még mindig túl világos a nyomat?</p>	Ugorjon a(z) 4 lépéshez.	A probléma megoldva.
<p><b>4. lépés</b></p> <p>Ellenőrizze, hogy a tálcába töltött papír felülete nem túl durva-e.</p> <p>Durva felületű papírra nyomtat?</p>	Módosítsa a felületre vonatkozó beállítást a nyomtató kezelőpaneljén, a Papírfelület menüben, hogy az megegyezzen nyomtatáshoz használt papír típusával.	Ugorjon az 5-ös lépéshez.
<p><b>5. lépés</b></p> <p><b>a</b> Töltsön be papírt egy bontatlan csomagból.</p> <p><b>Megjegyzés:</b> A papír magas páratartalom esetén megszívja magát nedvességgel. Tárolja a papírt az eredeti csomagolásban, amíg nem használja fel.</p> <p><b>b</b> Küldje el újra a nyomtatási munkát.</p> <p>Még mindig túl világos a nyomat?</p>	Ugorjon a(z) 6 lépéshez.	A probléma megoldva.

Művelet	Igen	Nem
<p><b>6. lépés</b></p> <p><b>a</b> Rázza meg a festéket a képpalkotó egységben.</p> <ol style="list-style-type: none"> <li>1 Vegye ki a festékkazettát, majd a képpalkotó egységet.</li> <li>2 Rázza meg határozottan a képpalkotó egységet.</li> </ol> <p><b>Vigyázat - sérülésveszély:</b> Ne tegye ki közvetlen fény hatásának a képpalkotó egységet 10 percnél hosszabb ideig. A hosszabb ideig tartó közvetlen napsugárzás nyomtatási minőségbeli problémákat okozhat.</p> <ol style="list-style-type: none"> <li>3 Helyezze be a képpalkotó egységet, majd a kazettát.</li> </ol> <p><b>b</b> Küldje el újra a nyomtatási munkát.</p> <p>Még mindig túl világos a nyomat?</p>	Ugorjon a(z) 7 lépéshez.	A probléma megoldva.
<p><b>7. lépés</b></p> <p>Cserélje ki a képpalkotó egységet és küldje el újra a nyomtatási munkát.</p> <p>Még mindig túl világos a nyomat?</p>	Forduljon a következőhöz: <a href="#">terméktámogatás</a> .	A probléma megoldva.

### Ismétlődő hibák jelennek meg a nyomatokon

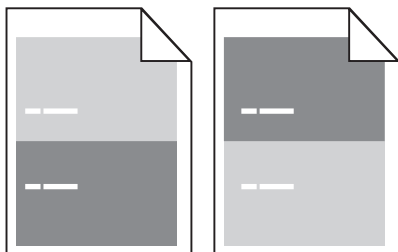

Művelet	Igen	Nem
<p><b>1. lépés</b></p> <p><b>a</b> Cserélje ki a képpalkotó egységet, ha a hibák közötti távolság megegyezik a következő méretek valamelyikével:</p> <ul style="list-style-type: none"> <li>• 47,8 mm (1,88 hüvelyk)</li> <li>• 96,8 mm (3,81 hüvelyk)</li> <li>• 28,5 mm (1,12 hüvelyk)</li> </ul> <p><b>b</b> Küldje el újra a nyomtatási feladatot.</p> <p>Továbbra is megjelennek az ismétlődő hibák a nyomatokon?</p>	Ugorjon a(z) 2 lépéshez.	A probléma megoldva.
<p><b>2. lépés</b></p> <p><b>a</b> Cserélje ki a beégető egységet, ha a hibák közötti távolság megegyezik a következő méretek valamelyikével:</p> <ul style="list-style-type: none"> <li>• 94,25 mm (3,71 hüvelyk)</li> <li>• 95,2 mm (3,75 hüvelyk)</li> </ul> <p><b>b</b> Küldje el újra a nyomtatási feladatot.</p> <p>Továbbra is megjelennek az ismétlődő hibák a nyomatokon?</p>	Forduljon a következőhöz: <a href="#">terméktámogatás</a> .	A probléma megoldva.

## Árnyékképek jelennek meg a nyomatokon

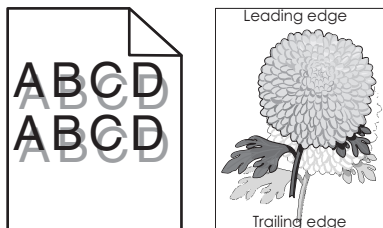

Művelet	Igen	Nem
<p><b>1. lépés</b> Töltse fel a tálcát a megfelelő típusú és súlyú papírral.</p> <p>A tálcát a megfelelő típusú és súlyú papírral van feltöltve?</p>	Ugorjon a(z) 2 lépéshez.	Töltse fel a tálcát a megfelelő típusú és súlyú papírral.
<p><b>2. lépés</b> Állítsa be a nyomtató kezelőpaneljének Papír menüjében a papírtípust és -súlyt úgy, hogy az megegyezzen a tálcába töltött papírral.</p> <p>A tálcát beállítása megfelel a betöltött papír típusának és súlyának?</p>	Ugorjon a(z) 3 lépéshez.	Cserélje ki a tálcába helyezett papírt, hogy az megegyezzen a tálcabeállításoknál megadott papírtípussal és -súllyal.
<p><b>3. lépés</b></p> <p><b>a</b> A papírtípust és -súlyt az operációs rendszertől függően a Nyomtatási beállításoknál vagy a Print párbeszédpanelen adhatja meg.</p> <p><b>b</b> Küldje el újra a nyomtatási munkát.</p> <p>Még mindig árnyékképek jelennek meg a nyomatokon?</p>	Ugorjon a(z) 4 lépéshez.	A probléma megoldva.
<p><b>4. lépés</b> Cserélje ki a képpalkotó egységet és küldje el újra a nyomtatási munkát.</p> <p>Még mindig árnyékképek jelennek meg a nyomatokon?</p>	Forduljon a következőhöz: <a href="#">terméktámogatás</a> .	A probléma megoldva.

## Ferde nyomtatás

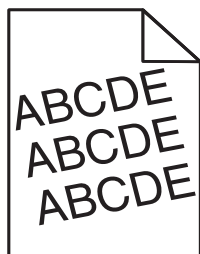

Művelet	Igen	Nem
<p><b>1. lépés</b></p> <p><b>a</b> Állítsa a tálcában lévő hossz- és szélsővezetőket a megfelelő pozícióba a betöltött papírhoz.</p> <p><b>b</b> Küldje el újra a nyomtatási munkát.</p> <p>Még mindig torz a nyomtatás?</p>	Ugorjon a(z) 2 lépéshez.	A probléma megoldva.



Művelet	Igen	Nem
<p><b>2. lépés</b></p> <p><b>a</b> Ellenőrizze, hogy a tálca támogatja-e az adott papírt.</p> <p><b>b</b> Küldje el újra a nyomtatási munkát.</p> <p>Még mindig torz a nyomtatás?</p>	<p>Forduljon a következőhöz: <a href="#">terméktámogatás</a>.</p>	<p>A probléma megoldva.</p>

## Szaggatott vízszintes vonalak jelennek meg a nyomatokon

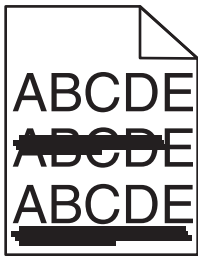

Művelet	Igen	Nem
<p><b>1. lépés</b></p> <p><b>a</b> A tálcát vagy adagolót az operációs rendszertől függően a Nyomtatási beállításoknál vagy a Print párbeszédpanelen adhatja meg.</p> <p><b>b</b> Küldje el újra a nyomtatási munkát.</p> <p>Szaggatott vízszintes vonalak jelennek meg a nyomatokon?</p>	<p>Ugorjon a(z) 2 lépéshez.</p>	<p>A probléma megoldva.</p>
<p><b>2. lépés</b></p> <p>Állítsa be a nyomtató kezelőpaneljének Papír menüjében a papírtípust és -súlyt úgy, hogy az megegyezzen a tálcába töltött papírral.</p> <p>A papírtípus és -súly beállítások megfelelnek a tálcába betöltött papír típusának és súlyának?</p>	<p>Ugorjon a(z) 3 lépéshez.</p>	<p>Módosítsa a papírtípus és -súly beállításokat, hogy azok megfeleljenek a tálcába betöltött papír paramétereinek.</p>
<p><b>3. lépés</b></p> <p><b>a</b> Töltsön be papírt egy bontatlan csomagból.</p> <p><b>Megjegyzés:</b> A papír magas páratartalom esetén megszívja magát nedvességgel. Tárolja a papírt az eredeti csomagolásban, amíg nem használja fel.</p> <p><b>b</b> Küldje el újra a nyomtatási munkát.</p> <p>Szaggatott vízszintes vonalak jelennek meg a nyomatokon?</p>	<p>Ugorjon a(z) 4 lépéshez.</p>	<p>A probléma megoldva.</p>

Művelet	Igen	Nem
<p><b>4. lépés</b></p> <p><b>a</b> Telepítse újra a képpalkotó egységet.</p> <p><b>1</b> Vegye ki a festékkazettát, majd a képpalkotó egységet.</p> <p><b>Vigyázat - sérülésveszély:</b> Ne tegye ki közvetlen fény hatásának a képpalkotó egységet 10 percnél hosszabb ideig. A hosszabb ideig tartó közvetlen napsugárzás nyomtatási minőségbeli problémákat okozhat.</p> <p><b>2</b> Helyezze be a képpalkotó egységet, majd a kazettát.</p> <p><b>b</b> Küldje el újra a nyomtatási munkát.</p> <p>Szagatott vízszintes vonalak jelennek meg a nyomatokon?</p>	Ugorjon a(z) 5 lépéshez.	A probléma megoldva.
<p><b>5. lépés</b></p> <p>Cserélje ki a képpalkotó egységet és küldje el újra a nyomtatási munkát.</p> <p>Szagatott vízszintes vonalak jelennek meg a nyomatokon?</p>	Forduljon a következőhöz: <a href="#">terméktámogatás</a> .	A probléma megoldva.

### Szagatott függőleges vonalak jelennek meg a nyomatokon

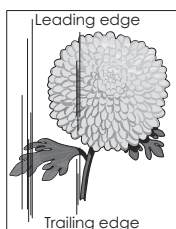
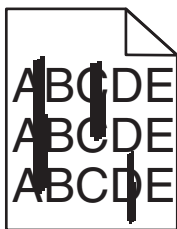

Művelet	Igen	Nem
<p><b>1. lépés</b></p> <p><b>a</b> A papírtípust, -felületet és -súlyt az operációs rendszertől függően a Nyomtatási beállításoknál vagy a Print párbeszédpanelen adhatja meg.</p> <p><b>b</b> Küldje el újra a nyomtatási munkát.</p> <p>Szagatott függőleges vonalak jelennek meg a nyomatokon?</p>	Ugorjon a(z) 2 lépéshez.	A probléma megoldva.
<p><b>2. lépés</b></p> <p>Állítsa be a nyomtató kezelőpaneljének Papír menüjében a papírtípust, -felületet és -súlyt úgy, hogy az megegyezzen a tálcába töltött papírral.</p> <p>A papírfelület, -típus és -súly beállítások megfelelnek a tálcába betöltött papír típusának és súlyának?</p>	Ugorjon a(z) 3 lépéshez.	<p>Próbálkozzon az alábbiakkal:</p> <ul style="list-style-type: none"> <li>Állítsa be a tálcában található papírnak megfelelő papírfelületet, -típust és -súlyt a tálcabeállításoknál.</li> <li>Cserélje ki a tálcába helyezett papírt, hogy az megegyezzen a tálcabeállításoknál megadott papírfelülettel, -típussal és -súllyal.</li> </ul>

Művelet	Igen	Nem
<p><b>3. lépés</b></p> <p><b>a</b> Töltsön be papírt egy bontatlan csomagból.</p> <p><b>Megjegyzés:</b> A papír magas páratartalom esetén megszívja magát nedvességgel. Tárolja a papírt az eredeti csomagolásban, amíg nem használja fel.</p> <p><b>b</b> Küldje el újra a nyomtatási munkát.</p> <p>Szaggatott függőleges vonalak jelennek meg a nyomatokon?</p>	Ugorjon a(z) 4 lépéshez.	A probléma megoldva.
<p><b>4. lépés</b></p> <p><b>a</b> Telepítse újra a képkalkoló egységet.</p> <p><b>1</b> Vegye ki a festékkazettát, majd a képkalkoló egységet.</p> <p><b>Vigyázat - sérülésveszély:</b> Ne tegye ki közvetlen fény hatásának a képkalkoló egységet 10 percnél hosszabb ideig. A hosszabb ideig tartó közvetlen napsugárzás nyomtatási minőségbeli problémákat okozhat.</p> <p><b>2</b> Helyezze be a képkalkoló egységet, majd a kazettát.</p> <p><b>b</b> Küldje el újra a nyomtatási munkát.</p> <p>Szaggatott függőleges vonalak jelennek meg a nyomatokon?</p>	Ugorjon a(z) 5 lépéshez.	A probléma megoldva.
<p><b>5. lépés</b></p> <p>Cserélje ki a képkalkoló egységet és küldje el újra a nyomtatási munkát.</p> <p>Szaggatott függőleges vonalak jelennek meg a nyomatokon?</p>	Forduljon a <a href="#">terméktá-mogatás</a> -hoz vagy a Dell nyomtató kereskedő-jéhez.	A probléma megoldva.

## A nyomatokon festékfoltok vagy háttérnyalatok láthatók

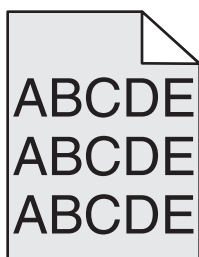

Művelet	Igen	Nem
<p><b>1. lépés</b></p> <p>Telepítse újra a képkalkoló egységet.</p> <p><b>a</b> Vegye ki a képkalkoló egységet, majd helyezze be újra.</p> <p><b>b</b> Küldje el újra a nyomtatási feladatot.</p> <p>Megjelennek festékfoltok vagy háttérnyalatok a nyomatokon?</p>	Ugorjon a(z) 2 lépéshez.	A probléma megoldódott.
<p><b>2. lépés</b></p> <p>Cserélje ki a képkalkoló egységet, és küldje el újra a nyomtatási feladatot.</p> <p>Megjelennek festékfoltok vagy háttérnyalatok a nyomatokon?</p>	Forduljon a <a href="#">terméktá-mogatás</a> -hoz vagy a Dell nyomtató kereskedő-jéhez.	A probléma megoldódott.

## A festék lepereg

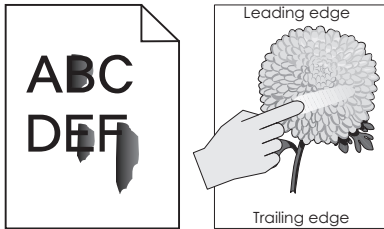

Művelet	Igen	Nem
<p><b>1. lépés</b> Ellenőrizze a papír típusát, textúráját és súlyát a nyomtató kezelőpaneljéről elérhető Papír menüben.</p> <p>A papírtípus, -textúra és -súly beállításai megfelelnek a tálcába betöltött papírnak?</p>	Ugorjon a(z) 2 lépéshez.	Állítsa be a tálcában található papírnak megfelelő papírtípust, -felületet és -súlyt a tálcabeállításoknál.
<p><b>2. lépés</b> Küldje el újra a nyomtatási feladatot.</p> <p>Még mindig ledörzsölődik a festék a papírról?</p>	Forduljon a <a href="#">műszaki támogatási csoporthoz</a> vagy a Dell nyomtató kereskedőjéhez.	Probléma megoldva.

## A nyomatokon festékpöttyök jelennek meg

Művelet	Igen	Nem
<p>Cserélje ki a képpalkotó egységet és küldje el újra a nyomtatási munkát.</p> <p>A nyomatokon festékpöttyök jelennek meg?</p>	Forduljon a következőhöz: <a href="#">terméktámogatás</a> .	A probléma megoldva.

## Gyenge az írásvetítő-fóliákra történő nyomtatás minősége

Művelet	Igen	Nem
<p><b>1. lépés</b> Állítsa be a nyomtató kezelőpaneljének Papír menüjében a papírtípust úgy, hogy az megegyezzen a tálcába töltött papírral.</p> <p>A tálcá papírtípusánál a Fólia beállítás van megadva?</p>	Ugorjon a(z) 2 lépéshez.	Válassza a papírtípus lehetőségnél a Fólia beállítást.
<p><b>2. lépés</b></p> <p><b>a</b> Ellenőrizze, hogy az ajánlott típusú fóliát használja-e.</p> <p><b>b</b> Küldje el újra a nyomtatási munkát.</p> <p>Még mindig gyenge a nyomtatási minőség?</p>	Forduljon a következőhöz: <a href="#">terméktámogatás</a> .	A probléma megoldva.

### Egyenetlen nyomtatási eloszlás

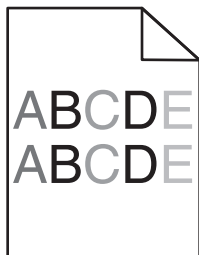

Művelet	Igen	Nem
Cserélje ki a képalkotó egységet és küldje el újra a nyomtatási munkát. Egyenetlen a nyomtatási eloszlás?	Forduljon a következőhöz: <a href="#">terméktámogatás</a> .	A probléma megoldva.

### Függőleges vonalak jelennek meg a nyomatokon

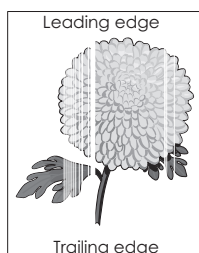

Művelet	Igen	Nem
<p><b>1. lépés</b></p> <p><b>a</b> Győződjön meg arról, hogy szoftverében a helyes kitöltési mintát használja.</p> <p><b>b</b> Küldje el újra a nyomtatási munkát.</p> <p>Függőleges vonalak jelennek meg a nyomatokon?</p>	Ugorjon a(z) 2 lépéshez.	A probléma megoldva.
<p><b>2. lépés</b></p> <p><b>a</b> Állítsa be a nyomtató kezelőpaneljének Papír menüjében a papírtípust és -súlyt úgy, hogy az megegyezzen a tálcába töltött papírral.</p> <p><b>b</b> Küldje el újra a nyomtatási munkát.</p> <p>Függőleges vonalak jelennek meg a nyomatokon?</p>	Ugorjon a(z) 3 lépéshez.	A probléma megoldva.
<p><b>3. lépés</b></p> <p>Ellenőrizze, hogy az ajánlott típusú papírt használja-e.</p> <p><b>a</b> Töltse fel az adott tálcát vagy adagolót az ajánlott papírtípussal.</p> <p><b>b</b> Küldje el újra a nyomtatási munkát.</p> <p>Függőleges vonalak jelennek meg a nyomatokon?</p>	Ugorjon a(z) 4 lépéshez.	A probléma megoldva.

Művelet	Igen	Nem
<p><b>4. lépés</b></p> <p><b>a</b> Rázza meg a festéket a képpalkotó egységben.</p> <ol style="list-style-type: none"> <li>1 Vegye ki a festékkazettát, majd a képpalkotó egységet.</li> <li>2 Rázza meg határozottan a képpalkotó egységet.</li> </ol> <p><b>Vigyázat - sérülésveszély:</b> Ne tegye ki közvetlen fény hatásának a képpalkotó egységet 10 percnél hosszabb ideig. A hosszabb ideig tartó közvetlen napsugárzás nyomtatási minőségbeli problémákat okozhat.</p> <ol style="list-style-type: none"> <li>3 Helyezze be újra a képpalkotó egységet, majd a kazettát.</li> </ol> <p><b>b</b> Küldje el újra a nyomtatási munkát.</p> <p>Függőleges vonalak jelennek meg a nyomatokon?</p>	Ugorjon a(z) 5 lépéshez.	A probléma megoldva.
<p><b>5. lépés</b></p> <p>Cserélje ki a képpalkotó egységet és küldje el újra a nyomtatási munkát.</p> <p>Függőleges vonalak jelennek meg a nyomatokon?</p>	Forduljon a következőhöz: <a href="#">terméktámogatás</a> .	A probléma megoldva.

## Másolással kapcsolatos problémák megoldása

- „A másoló nem válaszol” a(z) 314. oldalon
- „A nyomtató a dokumentumnak vagy fényképnek csak egy részét másolja” a(z) 315. oldalon
- „Gyenge másolási minőség” a(z) 315. oldalon
- „A lapolvasó egységet nem lehet lecsukni” a(z) 317. oldalon

### A másoló nem válaszol

Művelet	Igen	Nem
<p><b>1. lépés</b></p> <p>Ellenőrizze, hogy a kijelzőn látható-e hiba- vagy állapotüzenet.</p> <p>Látható hiba- vagy állapotüzenet?</p>	Törölje a hiba- vagy állapotüzenetet.	Ugorjon a(z) 2 lépéshez.
<p><b>2. lépés</b></p> <p>Győződjön meg róla, hogy a tápkábel egyik vége a nyomtatóhoz, a másik pedig egy megfelelően földelt konnektorhoz csatlakozik.</p> <p>A tápkábel csatlakozik a nyomtatóhoz, illetve egy megfelelően földelt konnektorhoz?</p>	Ugorjon a(z) 3 lépéshez.	Dugja a tápkábel a nyomtatóba és egy megfelelően földelt konnektorba.
<p><b>3. lépés</b></p> <p>Kapcsolja ki a nyomtatót, várjon körülbelül 10 másodpercet, majd kapcsolja vissza.</p> <p>Megjelent az <b>Önteszt végrehajtása</b> és a <b>Kész</b> üzenet?</p>	A probléma megoldva.	Forduljon a <a href="#">műszaki támogatási csoporthoz</a> .

## A nyomtató a dokumentumnak vagy fényképnek csak egy részét másolja

Művelet	Igen	Nem
<p><b>1. lépés</b></p> <p>Ellenőrizze a dokumentum vagy fénykép elhelyezését.</p> <p>Helyezze a dokumentumot vagy fényképet az üveglapra színével lefelé, és igazítsa a bal felső sarokhoz.</p> <p>Megfelelően van betöltve a dokumentum vagy fénykép?</p>	Ugorjon a(z) 2 lépéshez.	Helyezze a dokumentumot vagy fényképet az üveglapra színével lefelé, és igazítsa a bal felső sarokhoz.
<p><b>2. lépés</b></p> <p>Ellenőrizze, hogy a beállított papírméret egyezik-e a tálcába töltött papír méretével.</p> <p>A nyomtató kezelőpaneljéről ellenőrizze a Papírtípus beállítást a Papír menüben.</p> <p>Megegyezik a papírméret-beállítás a tálcába töltött papír méretével?</p>	Ugorjon a(z) 3 lépéshez.	Módosítsa a papírméretet úgy, hogy az megegyezzen a tálcába töltött papír méretével, vagy töltsön a tálcába a papírméret beállításnak megfelelő papírt.
<p><b>3. lépés</b></p> <p><b>a</b> Adja meg a papírméretet. A papír méretét az operációs rendszertől függően a Nyomatási beállításoknál vagy a Nyomatás párbeszédpanelen adhatja meg.</p> <p><b>b</b> Küldje el újra a nyomtatási feladatot.</p> <p>A példányok nyomtatása megfelelő?</p>	A probléma megoldva.	Forduljon a <a href="#">műszaki támogatási csoport</a> hoz.

## Gyenge másolási minőség

Művelet	Igen	Nem
<p><b>1. lépés</b></p> <p>Ellenőrizze, hogy a kijelzőn látható-e hiba- vagy állapotüzenet.</p> <p>Látható hiba- vagy állapotüzenet?</p>	Törölje a hiba- vagy állapotüzenetet.	Ugorjon a(z) 2 lépéshez.
<p><b>2. lépés</b></p> <p>Ellenőrizze az eredeti dokumentum minőségét.</p> <p>Megfelelő az eredeti dokumentum minősége?</p>	Ugorjon a(z) 3 lépéshez.	Növelje a beolvasás felbontását a jobb minőségű kimenet érdekében.
<p><b>3. lépés</b></p> <p>Ha a nyomatokon sötét foltok láthatók, tisztítsa meg a lapolvasó és az ADF üveglapját tiszta, szőszmentes törülközővel, amelyet előtte benedvesített.</p> <p>Tiszta a lapolvasó üveglapja?</p>	Ugorjon a(z) 4 lépéshez.	Lásd: „ <a href="#">A lapolvasó üveglapjának megtisztítása</a> ” a(z) 232. oldalon.

Művelet	Igen	Nem
<p><b>4. lépés</b></p> <p>Küldje el a nyomtatási feladatot, majd ellenőrizze a nyomtatás minőségét.</p> <p><b>a</b> Az Általános beállítások menüben módosítsa a gazdaságos mód beállításait.</p> <p><b>b</b> A Másolás menüben állítsa be a Sötétség értékét.</p> <p><b>c</b> Ha a nyomtatvány továbbra is halvány, cseréljen festékkazettát.</p> <p>Megfelelő a nyomtatási minőség?</p>	Ugorjon a(z) 5 lépéshez.	Lásd: „ <a href="#">Nyomtatás minőségével kapcsolatos problémák</a> ” a(z) <a href="#">295. oldalon</a> .
<p><b>5. lépés</b></p> <p>Ellenőrizze a dokumentum vagy fénykép elhelyezését.</p> <p>Helyezze a dokumentumot vagy fényképet az üveglapra színével lefelé, és igazítsa a bal felső sarokhoz.</p> <p>Megfelelően van betöltve a dokumentum vagy fénykép?</p>	Ugorjon a(z) 6 lépéshez.	Helyezze a dokumentumot vagy fényképet az üveglapra színével lefelé, és igazítsa a bal felső sarokhoz.
<p><b>6. lépés</b></p> <p>Ellenőrizze a másolási beállításokat.</p> <p>A Másolás képernyőn ellenőrizze, hogy a Tartalomtípus és a Tartalom forrása beállítások megfelelőek-e a beolvasás alatt lévő dokumentumhoz.</p> <p>A Tartalomtípus és a Tartalom forrása beállítások megfelelőek a beolvasás alatt lévő dokumentumhoz?</p>	Ugorjon a(z) 7 lépéshez.	Módosítsa a Tartalomtípus és a Tartalom forrása beállításokat, hogy megfeleljenek a beolvasás alatt lévő dokumentumhoz.
<p><b>7. lépés</b></p> <p>Ellenőrizze a nyomatokon a mintázatokat.</p> <p><b>a</b> A Másolás képernyőn lépjen a következő elemekhez:  <b>Speciális beállítások &gt; Speciális képalkotás &gt; Élesség</b> &gt; válasszon alacsonyabb értéket.</p> <p><b>Megjegyzés:</b> Ügyeljen arra, hogy ne legyen kiválasztva méretezés.</p> <p><b>b</b> A másolási feladat újraküldése.</p> <p>Mintázatok jelennek meg a nyomatokon?</p>	Ugorjon a(z) 8 lépéshez.	Probléma megoldva.
<p><b>8. lépés</b></p> <p>Ellenőrizze, hogy a nyomaton van-e hiányzó vagy halvány szöveg.</p> <p><b>a</b> A Másolás képernyőn lépjen a következő elemekhez:  <b>Speciális beállítások &gt; Speciális képalkotás</b></p> <p><b>b</b> Módosítsa a beállításokat:</p> <ul style="list-style-type: none"> <li>• <b>Élesség</b>—Növelje az aktuális értéket.</li> <li>• <b>Kontraszt</b>—Növelje az aktuális értéket.</li> </ul> <p><b>c</b> A másolási feladat újraküldése.</p> <p>Van a nyomaton hiányzó vagy halvány szöveg?</p>	Ugorjon a(z) 9 lépéshez.	Probléma megoldva.



Művelet	Igen	Nem
<p><b>9. lépés</b></p> <p>Ellenőrizze, hogy az elkészült dokumentum alul- vagy túlexponált-e.</p> <p><b>a</b> A Másolás képernyőn lépjen a következő elemekhez:  <b>Speciális beállítások &gt;Speciális képkötés</b></p> <p><b>b</b> Módosítsa a következő beállításokat:</p> <ul style="list-style-type: none"> <li>• <b>Háttér eltávolítása</b>—Csökkentse az aktuális értéket.</li> <li>• <b>Árnyék részletei</b>—Csökkentse az aktuális értéket.</li> </ul> <p><b>c</b> A másolási feladat újraküldése.</p> <p>Az oldalakon vannak alul- vagy túlexponált elemek?</p>	<p>Forduljon a <a href="#">műszaki támogatási csoporthoz</a>.</p>	<p>Probléma megoldva.</p>

## A lapolvasó egységet nem lehet lecsukni

Művelet	Igen	Nem
<p>Ellenőrizze, hogy nincsen-e valamilyen akadály a lapolvasó egység és a nyomtató között.</p> <p><b>a</b> Nyissa fel a lapolvasó egységet.</p> <p><b>b</b> Távolítsa el azokat az akadályokat, amelyek miatt a lapolvasó egységet nem lehet lezárni.</p> <p><b>c</b> Hajtsa le a lapolvasó egységet.</p> <p>Megfelelően lezárható a lapolvasó egység?</p>	<p>A probléma megoldva.</p>	<p>Forduljon a <a href="#">műszaki támogatási csoporthoz</a>.</p>

## Faxolással kapcsolatos problémák megoldása

- „A hívó fél azonosítója nem jelenik meg” a(z) 318. oldalon
- „Nem lehet faxot küldeni vagy fogadni” a(z) 318. oldalon
- „A készülékkel lehet faxot fogadni, de küldeni nem” a(z) 321. oldalon
- „A készülékkel lehet faxot küldeni, de fogadni nem” a(z) 321. oldalon
- „A fax- és e-mail funkció nincs beállítva” a(z) 322. oldalon
- „A fogadott fax rossz minőségű” a(z) 323. oldalon

## A hívó fél azonosítója nem jelenik meg

Művelet	Igen	Nem
<p>Forduljon a távközlési szolgáltatóhoz, és ellenőrizze, hogy az adott telefonvonalhoz tartozik-e hívóazonosító szolgáltatás.</p> <p><b>Megjegyzések:</b></p> <ul style="list-style-type: none"> <li>Ha az Ön tartózkodási helyén több hívóazonosító minta is használható, előfordulhat, hogy módosítania kell az alapértelmezett beállításokat. Két beállítás áll rendelkezésre: FSK (1-es minta) és DTMF (2-es minta).</li> <li>Az, hogy a Fax menü tartalmazza-e ezen beállítási lehetőségeket, attól függ, hogy az Ön tartózkodási helyén használható-e többféle hívóazonosító minta.</li> <li>A minta vagy kapcsoló helyes beállításával kapcsolatban forduljon távközlési szolgáltatójához.</li> </ul> <p>Megjelenik a hívóazonosító?</p>	A probléma megoldva.	Forduljon a <a href="#">műszaki támogatási csoporthoz</a> .

## Nem lehet faxot küldeni vagy fogadni

Művelet	Igen	Nem
<p><b>1. lépés</b></p> <p>Ellenőrizze, hogy a kijelzőn látható-e hiba- vagy állapotüzenet.</p> <p>Látható valamilyen hiba- vagy állapotüzenet a kijelzőn?</p>	Törölje a hiba- vagy állapotüzenetet.	Ugorjon a(z) 2 lépéshez.
<p><b>2. lépés</b></p> <p>Győződjön meg róla, hogy a tápkábel egyik vége a nyomtatóhoz, a másik pedig egy megfelelően földelt konnektorhoz csatlakozik.</p> <p>A tápkábel csatlakozik a nyomtatóhoz, illetve egy megfelelően földelt konnektorhoz?</p>	Ugorjon a(z) 3 lépéshez.	Dugja a tápkábelt a nyomtatóba és egy megfelelően földelt konnektorba.
<p><b>3. lépés</b></p> <p>Ellenőrizze a tápellátást</p> <p>Ellenőrizze, hogy a nyomtató csatlakoztatva van-e és be van-e kapcsolva, illetve, hogy megjelenik-e az <b>Üzemkész</b> üzenet a nyomtató kijelzőjén.</p> <p>Be van kapcsolva a nyomtató és a kijelzőn megjelenik az <b>Üzemkész</b> felirat?</p>	Ugorjon a(z) 4 lépéshez.	Kapcsolja be a nyomtatót, majd várjon, amíg a kijelzőn meg nem jelenik az <b>Üzemkész</b> üzenet.
<p><b>4. lépés</b></p> <p>Ellenőrizze a nyomtató csatlakozásait.</p> <p>Ha szükséges, ellenőrizze, hogy az alábbi berendezések kábelei megfelelően vannak-e csatlakoztatva:</p> <ul style="list-style-type: none"> <li>Telefon</li> <li>Kézibeszélő</li> <li>Üzenetrögzítő</li> </ul> <p>Megfelelően vannak csatlakoztatva a kábelek?</p>	Ugorjon a(z) 5 lépéshez.	Csatlakoztassa megfelelően a kábeleket.

Művelet	Igen	Nem
<p><b>5. lépés</b></p> <p><b>a</b> Ellenőrizze a fali telefonaljzatot.</p> <ol style="list-style-type: none"> <li><b>1</b> Csatlakoztassa a telefonkábelt a fali aljzathoz.</li> <li><b>2</b> Várja meg, hogy hallható legyen a tárcsahang.</li> <li><b>3</b> Ha nem hall tárcsahangot, akkor dugjon egy másik telefonkábelt a fali aljzatba.</li> <li><b>4</b> Ha még mindig nem hall tárcsahangot, akkor a telefonkábelt egy másik fali aljzatba dugja.</li> <li><b>5</b> Ha hall tárcsahangot, akkor csatlakoztassa a nyomtatót abba a fali aljzatba.</li> </ol> <p><b>b</b> Próbáljon meg faxot küldeni vagy fogadni.</p> <p>Tud faxot küldeni vagy fogadni?</p>	A probléma megoldva.	Ugorjon a(z) 6 lépéshez.
<p><b>6. lépés</b></p> <p>Ellenőrizze, hogy a nyomtató analóg telefonszolgáltatáshoz vagy megfelelő digitális csatlakozóhoz csatlakozik-e.</p> <p>A faxmodem analóg eszköz. Meghatározott eszközök csatlakoztathatók a nyomtatóhoz, így digitális telefonszolgáltatások is igénybe vehetők.</p> <ul style="list-style-type: none"> <li>• Ha ISDN telefonszolgáltatást használ, akkor csatlakoztassa a nyomtatót egy ISDN-termináladapteren lévő analóg telefonporthoz (R-interface port). További információért és R-interfészport igénylésével kapcsolatban forduljon ISDN-szolgáltatójához.</li> <li>• Ha DSL-t használ, akkor csatlakozzon egy DSL szűrőhöz vagy routerhez, ami támogatni fogja az analóg használatot. További információért forduljon a DSL szolgáltatóhoz.</li> <li>• Ha PBX telefonszolgáltatást használ, akkor győződjön meg róla, hogy analóg kapcsolat van-e a PBX-en. Ha az alközpont nem rendelkezik analóg aljzattal, javasoljuk, hogy a faxkészülékhez helyezzen üzembe egy analóg telefonvonalat.</li> </ul> <p>A nyomtató analóg telefonszolgáltatáshoz vagy megfelelő digitális csatlakozóhoz csatlakozik?</p>	Ugorjon a(z) 7 lépéshez.	Csatlakoztassa a nyomtatót analóg telefonszolgáltatáshoz vagy megfelelő digitális csatlakozóhoz.

Művelet	Igen	Nem
<p><b>7. lépés</b></p> <p>Ellenőrizze a tárcsahangot.</p> <p>Hallotta a tárcsahangot?</p>	Ugorjon a(z) 8 lépéshez.	<ul style="list-style-type: none"> <li>• Próbálja meg felhívni a faxszámot, hogy meggyőződjön annak megfelelő működéséről.</li> <li>• Ha a telefonvonalat egy másik eszköz használja, a faxküldés előtt várja meg, hogy a másik eszköz befejezze a kommunikációt.</li> <li>• Ha az On Hook Dial alkalmazást használja, akkor csavarja fel a hangerőt a tárcsahang ellenőrzéséhez.</li> </ul>
<p><b>8. lépés</b></p> <p>Átmenetileg tiltsa le az egyéb berendezéseket (pl. üzenetrögzítőt, modemmel rendelkező számítógépet és telefonvonal frekvenciaosztót) a nyomtató és a telefonvonal között, majd próbáljon meg faxot küldeni vagy fogadni..</p> <p>Tud faxot küldeni vagy fogadni?</p>	A probléma megoldva.	Ugorjon a(z) 9 lépéshez.
<p><b>9. lépés</b></p> <p><b>a</b> Átmenetileg tiltsa le a hívásvárakoztatást. Kérdezze meg a telefonszolgáltatótól, hogy a hívásvárakoztatás szolgáltatás milyen billentyűkombinációval tiltható le ideiglenesen.</p> <p><b>b</b> Próbáljon meg faxot küldeni vagy fogadni.</p> <p>Tud faxot küldeni vagy fogadni?</p>	A probléma megoldva.	Ugorjon a(z) 10 lépéshez.
<p><b>10. lépés</b></p> <p><b>a</b> Átmenetileg tiltsa le a hangpostafiók szolgáltatást. További információért forduljon a telefonszolgáltatóhoz.</p> <p><b>Megjegyzés:</b> Ha egyszerre szeretné használni a hangpostafiókot és a nyomtatót, fontolja meg egy második telefonvonal csatlakoztatását a nyomtatóhoz.</p> <p><b>b</b> Próbáljon meg faxot küldeni vagy fogadni.</p> <p>Tud faxot küldeni vagy fogadni?</p>	A probléma megoldva.	Ugorjon a(z) 11 lépéshez.
<p><b>11. lépés</b></p> <p>Olvassa be az eredeti dokumentumot oldalanként.</p> <p><b>a</b> Tárcsázza a faxszámot.</p> <p><b>b</b> Olvassa be az eredeti dokumentumot oldalanként.</p> <p>Tud faxot küldeni vagy fogadni?</p>	A probléma megoldva.	Forduljon a <a href="#">műszaki támogatási csoporthoz</a> .

## A készülékkel lehet faxot fogadni, de küldeni nem

Művelet	Igen	Nem
<p><b>1. lépés</b></p> <p>Ellenőrizze, hogy a nyomtató Fax üzemmódban van-e. A nyomtató fax üzemmódba állításához a kezdőképernyőn érintse meg a <b>Fax</b> gombot, majd küldje el a faxot.</p> <p><b>Megjegyzés:</b> A Multi Send alkalmazás nem támogatja az XPS kimeneti típust. Az XPS használatához használja a normál faxolási módot.</p> <p>Tud faxot küldeni?</p>	A probléma megoldva.	Ugorjon a(z) 2 lépéshez.
<p><b>2. lépés</b></p> <p>Helyezze be megfelelően az eredeti dokumentumot. Az eredeti dokumentumot az automatikus lapadagolóba nyomtatott oldalával felfelé, rövidebb oldalával befelé kell betölteni, a lapolvasóba pedig nyomtatott oldalával lefelé kell behelyezni.</p> <p><b>Megjegyzés:</b> Az automatikus lapadagoló tálcájába ne tegyen képeslapot, fényképet, kisméretű képet, fóliát, fotópapírt vagy vékony papírt (pl. újságkivágást). Ezeket az elemeket helyezze a lapolvasó üvegére</p> <p>Tud faxot küldeni?</p>	A probléma megoldva.	Ugorjon a(z) 3 lépéshez.
<p><b>3. lépés</b></p> <p>Állítsa be helyesen a parancsikonnevet.</p> <ul style="list-style-type: none"> <li>Ellenőrizze, hogy korábban beállított-e gyorstárcsázó számot a tárcsázni kívánt számhoz.</li> <li>Manuálisan tárcsázza a kívánt számot.</li> </ul> <p>Tud faxot küldeni?</p>	A probléma megoldva.	Forduljon a <a href="#">műszaki támogatási csoporthoz</a> .

## A készülékkel lehet faxot küldeni, de fogadni nem



Művelet	Igen	Nem
<p><b>1. lépés</b></p> <p>Ellenőrizze a tálcát vagy az adagolót. Ha üres, helyezzen papírt a tálcába vagy az adagolóba.</p> <p>Tud faxot fogadni?</p>	A probléma megoldva.	Ugorjon a(z) 2 lépéshez.

Művelet	Igen	Nem
<p><b>2. lépés</b></p> <p>Ellenőrizze a kicsengések számához tartozó beállítást.</p> <p><b>a</b> Nyisson meg egy webböngészőt, és írja be a nyomtató IP-címét a címmezőbe.</p> <p><b>Megjegyzések:</b></p> <ul style="list-style-type: none"> <li>• Tekintse meg a nyomtató IP-címét a nyomtató főképernyőjén. Az IP-cím számok négyelemű, pontokkal elválasztott halmaza, például 123.123.123.123.</li> <li>• Ha használ proxykiszolgálót, átmenetileg tiltsa le a weboldal megfelelő betöltése érdekében.</li> </ul> <p><b>b</b> Kattintson a <b>Beállítások &gt;&gt; Faxbeállítások &gt;&gt; Analóg fax beállítása</b> lehetőségre.</p> <p><b>c</b> A Csengések a válaszig mezőben adja meg, hogy a nyomtató hány csöngés után fogadja a hívást.</p> <p><b>d</b> Kattintson a <b>Küldés</b> gombra.</p> <p>Tud faxot fogadni?</p>	A probléma megoldva.	Ugorjon a(z) 3 lépéshez.
<p><b>3. lépés</b></p> <p>Cserélje ki a tonerkazettát. További információ a kellékanyaghoz mellékelt útmutatóban található.</p> <p>Tud faxot fogadni?</p>	A probléma megoldva.	Forduljon a <a href="#">műszaki támogatási csoporthoz</a> .

## A fax- és e-mail funkció nincs beállítva

### Megjegyzések:

- A hibaelhárítás előtt ellenőrizze, hogy a faxkábelek megfelelően vannak-e csatlakoztatva.
- A jelzőfény pirosan villog, amíg nem állítja be a fax- és e-mail funkciót.

Művelet	Igen	Nem
<p><b>a</b> Lépjen a kezdőképernyőről a következő elemhez:</p> <p> &gt; <b>Beállítások &gt; Általános beállítások &gt; Kezdeti beállítás &gt; Igen &gt; Küldés</b></p> <p><b>b</b> Kapcsolja ki a nyomtatót, majd ismét kapcsolja be. A "Nyelv kiválasztása" képernyő jelenik meg a nyomtató kijelzőjén.</p> <p><b>c</b> Válassza ki a kívánt nyelvet, majd érintse meg a  gombot.</p> <p><b>d</b> Válassza ki a kívánt országot vagy régiót, majd érintse meg a <b>Tovább</b> gombot.</p> <p><b>e</b> Válassza ki a kívánt időzónát, majd érintse meg a <b>Következő</b> gombot.</p> <p><b>f</b> Válassza a <b>Faxolás</b> és <b>E-mail</b> lehetőséget, majd érintse meg a <b>Tovább</b> gombot.</p> <p>A fax- és az e-mail funkció be van állítva?</p>	A probléma megoldva.	Forduljon a <a href="#">műszaki támogatási csoporthoz</a> .

## A fogadott fax rossz minőségű

Művelet	Igen	Nem
<p><b>1. lépés</b></p> <p>Kérje meg a faxot küldő személyt a következőkre:</p> <ul style="list-style-type: none"> <li><b>a</b> Ellenőrizze, hogy az eredeti dokumentum minősége megfelelő-e.</li> <li><b>b</b> Növelje a fax beolvasási felbontását.</li> <li><b>c</b> Küldje el újra a faxot.</li> </ul> <p>Megfelelő a faxnyomtatási minőség?</p>	A probléma megoldva.	Ugorjon a(z) 2 lépéshez.
<p><b>2. lépés</b></p> <p>Csökkentse a beérkező fax átviteli sebességét.</p> <ul style="list-style-type: none"> <li><b>a</b> Nyisson meg egy webböngészőt, és írja be a nyomtató IP-címét a címmezőbe.</li> </ul> <p><b>Megjegyzések:</b></p> <ul style="list-style-type: none"> <li>• Tekintse meg a nyomtató IP-címét a nyomtató főképernyőjén. Az IP-cím számok négyelemű, pontokkal elválasztott halmaza, például 123.123.123.123.</li> <li>• Ha használ proxykiszolgálót, átmenetileg tiltsa le a weboldal megfelelő betöltése érdekében.</li> <li>• Kinyomtathatja a hálózatbeállítási vagy a menübeállítás oldalt, és megkeresheti az IP-címet a TCP/IP rész alatt.</li> </ul> <ul style="list-style-type: none"> <li><b>b</b> Kattintson a <b>Beállítások &gt; Faxbeállítások &gt; Analóg fax beállítása</b> lehetőségre.</li> <li><b>c</b> A Maximális sebesség menüben kattintson a következők egyikére: <ul style="list-style-type: none"> <li>• 2400</li> <li>• 4800</li> <li>• 9600</li> <li>• 14400</li> <li>• 33600</li> </ul> </li> <li><b>d</b> Kattintson a <b>Küldés</b> elemre, majd újból küldje el a faxot.</li> </ul> <p>Megfelelő a faxnyomtatási minőség?</p>	A probléma megoldva.	Ugorjon a(z) 3 lépéshez.
<p><b>3. lépés</b></p> <p>Cserélje ki a tonerkazettát.</p> <p>Ha megjelenik <b>A kazetta kifogyóban [88.xy]</b> üzenet, cseréljen festékkazettát, majd újból küldje el a faxot.</p> <p>Megfelelő a faxnyomtatási minőség?</p>	A probléma megoldva.	Forduljon a <a href="#">műszaki támogatási csoporthoz</a> .

## Beolvasással kapcsolatos problémák megoldása

- „Nem lehet beolvasni a számítógépről” a(z) 324. oldalon
- „A nyomtató a dokumentumnak vagy fényképnek csak egy részét olvassa be” a(z) 324. oldalon
- „Rossz minőségű a beolvasott kép” a(z) 324. oldalon
- „A beolvasási feladat nem sikerült” a(z) 325. oldalon

- „A lapolvasó egységet nem lehet lecsukni” a(z) 326. oldalon
- „A beolvasás sokáig tart, vagy lefagy tőle a számítógép” a(z) 326. oldalon
- „A lapolvasó nem válaszol” a(z) 327. oldalon

## Nem lehet beolvasni a számítógépről

Művelet	Igen	Nem
<p><b>1. lépés</b></p> <p>Ellenőrizze, hogy a nyomtató be van-e kapcsolva és a nyomtató kijelzőjén megjelenik-e a <b>Kész</b> üzenet a beolvasást megelőzően.</p> <p>Megjelenik a kijelzőn a <b>Kész</b> üzenet a beolvasást megelőzően?</p>	Ugorjon az 3. lépéshez.	Ugorjon a(z) 2 lépéshez.
<p><b>2. lépés</b></p> <p>Kapcsolja ki a nyomtatót, várjon körülbelül 10 másodpercet, majd kapcsolja vissza.</p> <p>Látható valamilyen hibaüzenet a nyomtató kijelzőjén?</p>	Törölje az esetleges hibaüzeneteket.	Ugorjon a(z) 3 lépéshez.
<p><b>3. lépés</b></p> <p>Ellenőrizze a nyomtató és a nyomtatókiszolgáló kábelcsatlakozásait. További információ a nyomtatóhoz mellékelt telepítési útmutatóban található.</p> <p>Megfelelően vannak csatlakoztatva a nyomtató és a nyomtatókiszolgáló kábelei?</p>	Forduljon a <a href="#">műszaki támogatási csoporthoz</a> .	Rögzítse a kábelcsatlakozásokat.

## A nyomtató a dokumentumnak vagy fényképnek csak egy részét olvassa be

Művelet	Igen	Nem
<p>Ellenőrizze a dokumentum vagy fénykép elhelyezését. Helyezze a dokumentumot vagy fényképet az üveglapra színével lefelé, és igazítsa a bal felső sarokhoz.</p> <p>Megfelelően van betöltve a dokumentum vagy fénykép?</p>	Forduljon a <a href="#">műszaki támogatási csoporthoz</a> .	Helyezze a dokumentumot vagy fényképet az üveglapra színével lefelé, és igazítsa a bal felső sarokhoz.

## Rossz minőségű a beolvasott kép

Művelet	Igen	Nem
<p><b>1. lépés</b></p> <p>Ellenőrizze, hogy jelenik-e meg hibaüzenet a kijelzőn.</p> <p>Látható valamilyen hibaüzenet a nyomtató kijelzőjén?</p>	Törölje a hibaüzenetet.	Ugorjon a(z) 2 lépéshez.
<p><b>2. lépés</b></p> <p>Ellenőrizze az eredeti dokumentum minőségét.</p> <p>Az eredeti dokumentum minősége megfelelő.</p>	Ugorjon a(z) 3 lépéshez.	Növelje a szkennelés felbontásának beállítását a jobb minőségű kimenet érdekében.



Művelet	Igen	Nem
<p><b>3. lépés</b></p> <p>Tisztítsa meg a szkennerveget és az automatikus lapadagoló üvegét egy nedves, tiszta, számentes kendővel.</p> <p>A lapolvasó üveglapja tiszta?</p>	Ugorjon a(z) 4 lépéshez.	Lásd: „ <a href="#">A lapolvasó üveglapjának megtisztítása</a> ” a(z) 232. oldalon.
<p><b>4. lépés</b></p> <p>Ellenőrizze a dokumentum vagy fotó minőségét.</p> <p>Helyezze a dokumentumot vagy fényképet az üveglapra színével lefelé, és igazítsa a bal felső sarokhoz.</p> <p>Helyesen van betöltve a dokumentum vagy fotó?</p>	Ugorjon a(z) 5 lépéshez.	A dokumentumot vagy fotót a másolandó oldalával lefelé, a bal felső sarokba helyezze a szkennervegre.
<p><b>5. lépés</b></p> <p>Küldjön el egy nyomtatási feladatot, és ellenőrizze a nyomtatás minőségét.</p> <ul style="list-style-type: none"> <li>• Módosítsa a környezeti beállításokat az Általános beállítások menüben.</li> <li>• A Másolás menüben állítsa be a Sötétség értékét.</li> <li>• Ha a nyomat halvány, cseréljen tonerkazettát.</li> </ul> <p>Megfelelő a nyomtatási minőség?</p>	Ugorjon a(z) 6 lépéshez.	Lásd: „ <a href="#">Nyomtatás minőségével kapcsolatos problémák</a> ” a(z) 295. oldalon.
<p><b>6. lépés</b></p> <p>Ellenőrizze a beolvasási beállításokat</p> <p>A Beolvasás képernyőn ellenőrizze, hogy a Tartalomtípus és a Tartalomforrás beállítások megfelelőek-e a beolvasás alatt lévő dokumentumhoz.</p> <p>A Tartalomtípus és a Tartalomforrás beállításai megfelelőek a beolvasás alatt lévő dokumentumhoz?</p>	Ugorjon a(z) 7 lépéshez.	Módosítsa a Tartalomtípus és a Tartalomforrás beállításait, hogy megfelelőek legyenek a beolvasás alatt lévő dokumentumhoz.
<p><b>7. lépés</b></p> <p>Növelje a szkennelés felbontásának beállítását a jobb minőségű kimenet érdekében.</p> <p>A megnövelt felbontásának köszönhetően jobb minőségű lett a kimenet?</p>	A probléma megoldódott.	Forduljon a <a href="#">műszaki támogatási csoporthoz</a> .

## A beolvasási feladat nem sikerült

Művelet	Igen	Nem
<p><b>1. lépés</b></p> <p>Ellenőrizze a kábeles összeköttetéseket.</p> <p>Győződjön meg róla, hogy a hálózati vagy az USB-kábel biztonságosan csatlakozik-e a számítógéphez és a nyomtatóhoz.</p> <p>Biztonságosan csatlakoznak a kábelek?</p>	Ugorjon a(z) 2 lépéshez.	Csatlakoztassa megfelelően a kábeleket.
<p><b>2. lépés</b></p> <p>Ellenőrizze, hogy nincs-e már használatban a megadott név.</p> <p>A megadott fájlnev már használatban van?</p>	Módosítsa a fájlnevet.	Ugorjon a(z) 3 lépéshez.

Művelet	Igen	Nem
<p><b>3. lépés</b></p> <p>Ellenőrizze, hogy a dokumentumot vagy fotót, amelyet beolvasni kíván, nem nyitotta-e meg egy másik alkalmazásban, vagy nem használja-e egy másik felhasználó.</p> <p>A fájlt, amelybe beolvasni kíván, nem nyitotta meg egy másik alkalmazás vagy felhasználó?</p>	Zárja be a fájlt, amelybe beolvasni kíván.	Ugorjon a(z) 4 lépéshez.
<p><b>4. lépés</b></p> <p>Jelölje be vagy az <b>Időbélyeg hozzáfűzése</b>, vagy a <b>Meglévő fájl felülírása</b> lehetőséget a célhely konfigurációs beállításai között.</p> <p>Az <b>Időbélyeg hozzáfűzése</b> vagy <b>Meglévő fájl felülírása</b> lehetőség be van jelölve a célhely konfigurációs beállításai között?</p>	Forduljon a <a href="#">műszaki támogatási csoporthoz</a> .	Jelölje be az <b>Időbélyeg hozzáfűzése</b> vagy <b>Meglévő fájl felülírása</b> lehetőséget a célhely konfigurációs beállításai között.

## A lapolvasó egységet nem lehet lecsukni

Művelet	Igen	Nem
<p>Ellenőrizze, hogy a lapolvasó egységben van-e valamilyen akadály.</p> <ul style="list-style-type: none"> <li>a Nyissa fel a lapolvasó egységet.</li> <li>b Távolítsa el azokat az akadályokat, amelyek megakadályozzák, hogy felnyissa a lapolvasó egységet.</li> <li>c Hajtsa le a lapolvasó egységet.</li> </ul> <p>Megfelelően lezárható a lapolvasó egység?</p>	A probléma megoldva.	Forduljon a <a href="#">műszaki támogatási csoporthoz</a> .

## A beolvasás sokáig tart, vagy lefagy tőle a számítógép

Művelet	Igen	Nem
<p><b>1. lépés</b></p> <p>Ellenőrizze, hogy más alkalmazás nem akadályozza-e a beolvasást.</p> <p>Zárja be a nem használt programokat.</p> <p>Még mindig sokáig tart a beolvasás, illetve lefagy tőle a számítógép?</p>	Ugorjon a(z) 2 lépéshez.	A probléma megoldva.
<p><b>2. lépés</b></p> <p>Válasszon kisebb beolvasási felbontást.</p> <p>Még mindig sokáig tart a beolvasás, illetve lefagy tőle a számítógép?</p>	Forduljon a <a href="#">műszaki támogatási csoporthoz</a> .	A probléma megoldva.

## A lapolvasó nem válaszol

Művelet	Igen	Nem
<p><b>1. lépés</b> Ellenőrizze, hogy a nyomtató be van-e kapcsolva.</p> <p>Be van kapcsolva a nyomtató?</p>	Ugorjon a(z) 2 lépéshez.	Kapcsolja be a nyomtatót.
<p><b>2. lépés</b> Ellenőrizze, hogy a nyomtatókábel biztonságosan csatlakozik-e a nyomtatóhoz, illetve a számítógéphez, a nyomtatókiszolgálóhoz, kiegészítőhöz vagy egyéb hálózati eszközhöz.</p> <p>A nyomtatókábel biztonságosan csatlakozik a nyomtatóhoz, illetve a számítógéphez, a nyomtatókiszolgálóhoz, kiegészítőhöz vagy egyéb hálózati eszközhöz?</p>	Ugorjon a(z) 3 lépéshez.	Csatlakoztassa a nyomtatókábel biztonságosan a nyomtatóhoz, illetve a számítógéphez, a nyomtatókiszolgálóhoz, kiegészítőhöz vagy egyéb hálózati eszközhöz.
<p><b>3. lépés</b> Győződjön meg róla, hogy a tápkábel egyik vége a nyomtatóhoz, a másik pedig egy megfelelően földelt konnektorhoz csatlakozik.</p> <p>A tápkábel csatlakozik a nyomtatóhoz, illetve egy megfelelően földelt konnektorhoz?</p>	Ugorjon a(z) 4 lépéshez.	Dugja a tápkábelt a nyomtatóba és egy megfelelően földelt konnektorba.
<p><b>4. lépés</b> Ellenőrizze, hogy a konnektor ki van-e kapcsolva kapcsolóval vagy megszakítóval.</p> <p>A konnektor ki van kapcsolva kapcsolóval vagy megszakítóval?</p>	Kapcsolja vissza a kapcsolót vagy élesítse újra a megszakítót.	Ugorjon a(z) 5 lépéshez.
<p><b>5. lépés</b> Ellenőrizze, hogy a nyomtató nem csatlakozik-e túlfeszültségvédő egységhez, szünetmentes áramforráshoz vagy hosszabbítóhoz.</p> <p>Csatlakozik a nyomtató túlfeszültségvédő egységhez, szünetmentes áramforráshoz vagy hosszabbítóhoz?</p>	Csatlakoztassa a nyomtató tápkábelét közvetlenül egy megfelelően földelt konnektorba.	Ugorjon a(z) 6 lépéshez.
<p><b>6. lépés</b> Ellenőrizze a konnektorba csatlakozó egyéb elektromos berendezéseket.</p> <p>Működnek az egyéb elektromos berendezések?</p>	Szüntesse meg a többi elektromos berendezés csatlakozását, majd kapcsolja be a nyomtatót. Ha a nyomtató nem működik, csatlakoztassa újra a többi elektromos berendezést, majd folytassa a 6. lépéssel.	Ugorjon a(z) 7 lépéshez.
<p><b>7. lépés</b> Kapcsolja ki a nyomtatót, várjon körülbelül 10 másodpercet, majd kapcsolja vissza.</p> <p>Működik a nyomtató és a lapolvasó?</p>	A probléma megoldva.	Forduljon a <a href="#">műszaki támogatási csoporthoz</a> .

## A kezdőképernyő-alkalmazásokkal kapcsolatos problémák elhárítása

### Alkalmazáshiba történt

Művelet	Igen	Nem
<p><b>1. lépés</b> A szükséges adatokat a rendszernaplóban találhatja meg.</p> <p><b>a</b> Nyisson meg egy webböngészőt, és írja be a nyomtató IP-címét a címmezőbe. Ha nem ismeri a nyomtató IP-címét, a következőket teheti:</p> <ul style="list-style-type: none"> <li>• Tekintse meg az IP-címet a nyomtató főképernyőjén.</li> <li>• Kinyomtathatja a hálózatbeállítási oldalt vagy a menübeállítás oldalakat, és megkeresheti az IP-címet a TCP/IP rész alatt.</li> </ul> <p><b>Megjegyzés:</b> Az IP-cím számok négyelemű, pontokkal elválasztott halmaza, például 123.123.123.123.</p> <p><b>b</b> Kattintson a <b>Beállítások &gt;Alkalmazások &gt;Alkalmazások kezelése &gt;Rendszer</b> lapon a <b>&gt;Napló</b> elemre.</p> <p><b>c</b> A Szűrő menüben válasszon ki egy alkalmazásállapotot.</p> <p><b>d</b> Az Alkalmazás menüben válasszon ki egy alkalmazást, majd kattintson az <b>Elküldés</b> elemre.</p> <p>Hibaüzenet jelenik meg a naplóban?</p>	Ugorjon a(z) 2 lépéshez.	Forduljon a következőhöz: <a href="#">terméktámogatás</a> lehetőséget.
<p><b>2. lépés</b> Oldja meg a hibát. Most már működik az alkalmazás?</p>	A probléma megoldva.	Forduljon a következőhöz: <a href="#">terméktámogatás</a> lehetőséget.

### Az Embedded Web Server nem nyílik meg

Művelet	Igen	Nem
<p><b>1. lépés</b> Győződjön meg a nyomtató IP-címének helyességéről. Nézze meg a nyomtató IP-címét:</p> <ul style="list-style-type: none"> <li>• A nyomtató kezdőképernyőjén</li> <li>• A Network/Ports menü TCP/IP részéből</li> <li>• A hálózati beállítási oldalt vagy menübeállítási oldalt kinyomtattva, és megkeresve a TCP/IP részt</li> </ul> <p><b>Megjegyzés:</b> Az IP-cím számok négyelemű, pontokkal elválasztott halmaza, például 123.123.123.123.</p> <p>Helyes a nyomtató IP-címe?</p>	Ugorjon a(z) 2 lépéshez.	Írja be a nyomtató helyes IP-címét a webböngésző címsorába. <b>Megjegyzés:</b> A hálózati beállításoktól függően előfordulhat, hogy a nyomtató IP-címe elé a következőt kell begépelnie: <b>https://</b> a <b>http:</b> helyett// a beágyazott webki-szolgáló eléréséhez.
<p><b>2. lépés</b> Ellenőrizze, hogy a nyomtató be van-e kapcsolva. Be van a nyomtató kapcsolva?</p>	Ugorjon a(z) 3 lépéshez.	Kapcsolja be a nyomtatót.

Művelet	Igen	Nem
<p><b>3. lépés</b> Győződjön meg róla, hogy a hálózati kapcsolat működik-e.</p> <p>Működik a hálózati kapcsolat?</p>	Ugorjon a(z) 4 lépéshez.	Forduljon a rendszergazdához.
<p><b>4. lépés</b> Ellenőrizze a nyomtató és a nyomtatókiszolgáló kábelcsatlakozásait. További információ a nyomtatóhoz mellékelt telepítési útmutatóban található.</p> <p>Megfelelően vannak csatlakoztatva a nyomtató és a nyomtatókiszolgáló kábelei?</p>	Ugorjon a(z) 5 lépéshez.	Rögzítse a kábelcsatlakozásokat.
<p><b>5. lépés</b> Ideiglenesen tiltsa le a webes proxykiszolgálókat.</p> <p><b>Megjegyzés:</b> A proxykiszolgálók blokkolhatják vagy korlátozhatják a hozzáférést bizonyos webhelyekhez, beleértve a beágyazott webkiszolgálót is.</p> <p>Le vannak tiltva a webes proxykiszolgálók?</p>	Ugorjon a(z) 6 lépéshez.	Forduljon a rendszergazdához.
<p><b>6. lépés</b> Az Embedded Web Server újbóli eléréséhez írja be a helyes IP-címet a címsorba.</p> <p>Megnyílt a beágyazott webkiszolgáló?</p>	A probléma megoldva.	Forduljon a <a href="#">műszaki támogatási csoporthoz</a> .

## Kapcsolatba lépés a műszaki ügyfélszolgálattal

Amikor felhívja a terméktámogatást, írja le a tapasztalt problémát, a nyomtatókijelzőn lévő üzenetet és a megoldás érdekében tett hibaelhárítási lépéseket.

Tudnia kell a nyomtató modelljét és a szervizcímke számát vagy az expressz szervizkódot. További információért lásd a felső elülső fedél belső felén vagy a nyomtató hátulján lévő címkét. A szervizcímke száma szintén megtalálható a menübeállítási oldalon.

További információért látogasson el a Dell támogatási webhelyére a [www.dell.com/support/printer](http://www.dell.com/support/printer) címen.

# Melléklet

## A Dell terméktámogatási irányelvei

A szakemberek által nyújtott terméktámogatáshoz szükség van az ügyfél együttműködésére és részvételére a hibakeresésben. A szakember visszaállítja az operációs rendszert, az alkalmazásszoftvert és a hardvermeghajtókat az eredeti, alapértelmezett gyári konfigurációnak megfelelően, valamint ellenőrzi a nyomtató és a gyárilag beszerelt hardverelemek megfelelő működését. A szakemberek által nyújtott terméktámogatás mellett a Dell online műszaki terméktámogatást is biztosít. További műszaki terméktámogatási szolgáltatások vásárolhatók.

A Dell korlátozott körű műszaki terméktámogatást nyújt a nyomtatóhoz és a Dell által telepített szoftvertermékekhez és perifériákhoz. A harmadik féltől származó szoftvertermékek és perifériák támogatását gyártójuk biztosítja, beleértve a Software & Peripherals (DellWare), ReadyWare és a Custom Factory Integration (CFI/DellPlus) segítségével vásárolt és/vagy telepített szoftvertermékeket és perifériákat.

## Kapcsolatfelvétel a Dell támogatási csoportjával

A Dell támogatási csoportjával a [www.dell.com/support/printers](http://www.dell.com/support/printers) webhelyen veheti fel a kapcsolatot.

Ha elektronikus csatornán keresztül szeretne a Dellhez fordulni, ezt a következő címeken teheti meg:

- Világháló

[www.dell.com/](http://www.dell.com/)

[www.dell.com/ap/](http://www.dell.com/ap/) (csak az ázsiai és csendes-óceáni térség országai)

[www.dell.com/jp/](http://www.dell.com/jp/) (csak Japán)

[www.euro.dell.com](http://www.euro.dell.com) (csak Európa)

[www.dell.com/la/](http://www.dell.com/la/) (csak a latin-amerikai és a karibi térség országai)

[www.dell.ca](http://www.dell.ca) (csak Kanada)

- Név nélküli fájlátviteli protokoll (FTP)

[ftp.dell.com](ftp://ftp.dell.com)

Használja a bejelentkezéskor az „anonymous” felhasználónevet, és adja meg jelszóként az e-mail címét.

- Elektronikus támogatási szolgáltatás

[mobile\\_support@us.dell.com](mailto:mobile_support@us.dell.com)

[support@us.dell.com](mailto:support@us.dell.com)

[la-techsupport@dell.com](mailto:la-techsupport@dell.com) (csak a latin-amerikai és a karibi térség országai)

[apsupport@dell.com](mailto:apsupport@dell.com) (csak az ázsiai és csendes-óceáni térség országai)

[support.jp.dell.com](mailto:support.jp.dell.com) (csak Japán)

[support.euro.dell.com](mailto:support.euro.dell.com) (csak Európa)

- Elektronikus visszajelzés

[apmarketing@dell.com](mailto:apmarketing@dell.com) (csak az ázsiai és csendes-óceáni térség országai)

[sales\\_canada@dell.com](mailto:sales_canada@dell.com) (csak Kanada)

## **Jótállási és visszavételi irányelvek**

A Dell Inc. („Dell”) hardvertermékeit új vagy újjal megegyező alkatrészekből és összetevőkből állítja elő az iparági szabványoknak megfelelően. A nyomtató Dell jótállásával kapcsolatos információkért lásd a *Termékismertetőt*.

# Tárgymutató

## Számok

- 2100 lapos tálca
  - beszerelés 46
  - betöltés, papír 64
- 2100 lapos tálca beszerelése 46
- 550 lapos tálca
  - beszerelés 46
  - betöltés 57
- 550 lapos tálca beszerelése 46

## [

- [paper source] módosítása erre:
- [custom string] betöltési mód:
- [orientation] 263
- [paper source] módosítása erre:
- [custom type name] betöltési mód:
- [orientation] 263
- [paper source] módosítása erre:
- [paper size] [paper type] betöltési mód: [orientation] 264
- [paper source] módosítása erre:
- [paper size] betöltési mód: [orientation] 264
- [x] egyéni típus
  - név módosítása 75
- [x] hálózat menü 159
- [x] hálózati szoftverhiba [54] 272
- [x] lapos papírelakadás, a kazetta eltávolításához emelje fel az első fedelet. [200–201] 250
- [x] lapos papírelakadás, nyissa ki a hátsó alsó és felső ajtót. [231–234] 254
- [x] lapos papírelakadás, nyissa ki a hátsó felső ajtót. [202] 253
- [x] lapos papírelakadás, nyissa ki a(z) [x]. tálcát. [24x] 258
- [x] lapos papírelakadás, nyissa ki az automatikus adagoló fedelét. [28y.xx] 260
- [x] lapos papírelakadás, távolítsa el a normál tárolóból az elakadt papírt. [203] 256
- [x] lapos papírelakadás, távolítsa el az 1. tálcát a duplex megtisztításához. [235-239] 257
- [x] lapos papírelakadás, tegye szabaddá a kézi adagolót. [250] 259

- [x] soros menü 168
- [x]. soros opció hiba [54] 278
- [x]. tálca kapcsolatának ellenőrzése 264
- [x]. USB-port letiltva [56] 280

## A

- a beágyazott webkiszolgálót nem lehet megnyitni 328
- a beépített webkiszolgáló megnyitása 21
- A beolvasott dokumentum túl hosszú 277
- a fax első beállítása 114
  - beépített webkiszolgáló használata 114
- a fax- és e-mail funkció nincs beállítva 322
- A Faxállomásnév nincs beállítva. Lépjen kapcsolatba a rendszergazdával. 267
- A Faxállomásszám nincs beállítva. Lépjen kapcsolatba a rendszergazdával. 267
- A faxkiszolgálón a „Címjegyzék formátum” nincs beállítva. Lépjen kapcsolatba a rendszergazdával. 267
- A faxmemória megtelt 267
- A faxpartíció nem működik. Lépjen kapcsolatba a rendszergazdával. 267
- A feladat befejezéséhez kellékanyag szükséges 279
- a festék sötétségének beállítása 86
- A görgőkészlet cseréje [81.xx] 276
- A hiányzó beégető egység cseréje [80.xx] 276
- a kábelek kezelése 48
- A karbantartókészlet cseréje, 0 becsült hátral. old. [80.xy] 276
- A karbantartókészlet kifogyóban [80.xy] 271
- A karbantartókészlet majdnem kifogyott, [x] becsült hátral. old. [80.xy] 272
- A kazetta fogyóban [88.xy] 263
- A kazetta kifogyóban [88.xy] 263
- A kazettában nagyon kevés a festék, [x] becsült hátral. old. [88.xy] 263
- A képkopáló egység cseréje, 0 becsült hátral. old. [84.xy] 275
- A képkopáló egység kifogyóban [84.xy] 267
- A képkopáló egység majdnem kifogyott, [x] becsült hátral. old. [84.xy] 267
- a kezdőképernyő gombjai és ikonjai leírás 17
- a kezdőképernyő gombjainak és ikonjainak bemutatása 17
- a kijelző fényerejének módosítása 226
- A konfiguráció módosult, néhány felfüggesztett feladat nem lett visszaállítva [57] 265
- A lapolvasó automatikus lapadagolójának a fedele nyitva van 277
- a lapolvasó nem válaszol 327
- A lapolvasót a rendszergazda letiltotta [840.01] 277
- A lemez megtelt [62] 266
- A lemezt formázni kell a készülékben való használat előtt. 266
- a másolat minőségének beállítása 98
- A memória megtelt [38] 272
- A memória megtelt, nem nyomtathatók faxok 272
- a merevlemez-memória törlése 228
- a műszaki terméktámogatás hívása 329
- A nem a Dell által gyártott [supply type] kellékről bővebb információ található a Felhasználói kézikönyvben [33.xy] 273
- A nem támogatott kazetta cseréje [32.xy] 276
- A nem támogatott képkopáló egység cseréje [32.xy] 276
- A normál USB-port le van tiltva [56] 278
- a nyomtatás lelassul 294



- a nyomtató áthelyezése 11, 242  
a nyomtató csatlakoztatása  
megkülönböztető csengési  
szolgáltatáshoz 127  
a nyomtató helyének  
kiválasztása 11  
a nyomtató IP-címe  
keresés 21  
a nyomtató merevlemezének  
beszerelése 39  
a nyomtató merevlemezének  
eltávolítása 43  
a nyomtató merevlemezének  
titkosítása 229  
a nyomtató merevlemezének  
törlése 228  
A nyomtató újraindult. Lehet, hogy  
az utolsó feladat nincs  
befejezve. 274  
a nyomtató üres lapokat ad ki a  
nyomtatásnál 301  
a nyomtató üzembe helyezésének  
előkészítése Ethernet hálózaton 51  
a nyomtató vezérlőpanelje 16  
Alvó gomb fénye 16  
gyári alapértékek,  
visszaállítás 246  
jelzőfény 16  
a nyomtató-merevlemez  
leselejtezése 227  
a papír kiválasztása 80  
a vezeték nélküli hálózat beállítása  
beépített webkiszolgáló  
használata 54  
a virtuális kijelző ellenőrzése  
beépített webkiszolgáló  
használata 244  
A Weblink kiszolgáló nincs beállítva.  
Lépjén kapcsolatba a  
rendszergazdával. 280  
A(z) [x]. párhuzamos port letiltva  
[56] 273  
A(z) [x]. soros port letiltva [56] 278  
A(z) [x]. tálca beillesztése 268  
A(z) [x]. tálca papírmérete nem  
támogatott 279  
A(z) [x]. tálca telepítése 269  
Active NIC (Aktív NIC) menü 158  
adaptercsatlakozó 123  
AirPrint  
használata 88  
Ajtót csukja be v. kaz. tegye be 264  
Alapértelmezett forrás menü 146  
alkalmazások  
ismertetés 22  
kezdőképernyő 23  
alkalmazások a kezdőképernyőn  
információ keresése 23  
konfigurálás 23  
alkatrészei  
állapot ellenőrzése 234  
ellenőrzés a beágyazott  
webkiszolgáló használatával 234  
ellenőrzés a nyomtató  
vezérlőpaneljéről 234  
alkatrészek állapota  
ellenőrzés 234  
alkatrészek és kellékek állapotának  
ellenőrzése 234  
alvó üzemmód  
beállítás 225  
alvó üzemmód beállítása 225  
AppleTalk menü 163  
automatikus lapadagoló  
másolás 93  
az alkatrészek és kellékek  
állapotának ellenőrzése 234  
Az elválasztólap cseréje 276  
az érintőképernyő gombjainak  
használata 19  
Az összes eredeti dokumentum  
kicserélése a feladat  
újraindításakor. 274  
az Univerzális papírméret  
beállítása 57  
az Űrlapok és kedvencek  
használata 85
- Á**  
Állapotfigyelő központ  
hozzáférés 244  
Állapotfigyelő központ elérése 244
- B**  
beállítás  
papírméret 57  
papírtípus 57  
TCP/IP-cím 161  
Beállítások menü 210  
beépített megoldásokra vonatkozó  
információk  
törlés 228  
belső kiegészítők 28  
belső megoldások port  
telepítése 35  
belső nyomtatókiszolgáló  
hibaelhárítás 284  
beolvasás  
flash meghajtóról 141  
FTP-címre 138, 139  
gyorsmásolás 93  
számítógépre beágyazott  
webkiszolgáló használatával 140  
beolvasás előképe  
faxbeállítások 136  
beolvasás flash-meghajtóra 141  
beolvasás hálózati célhelyekre 137  
Beolvasás hálózatra  
beállítás 25  
használata 137  
beolvasás képernyő  
tartalom forrása 143  
tartalom típusa 143  
Beolvasás számítógépre  
beállítás 141  
beolvasás számítógépre 141  
beépített webkiszolgáló  
használata 140  
beolvasási beállítások  
Előkép beolvasása 143  
eredeti méret 142  
fájlnév 142  
felbontás 142  
küldés módja 142  
Mentés parancsikonként 142  
oldalbeállítás 143  
sötétség 142  
beolvasással kapcsolatos  
hibaelhárítás  
a beolvasás sokáig tart, vagy  
lefagy tőle a számítógép 326  
a beolvasási feladat nem  
sikerült 325  
a nyomtató a dokumentumnak  
vagy fényképnek csak egy részét  
olvassa be 324  
lapolvasó egységet nem lehet  
lecsukni 317, 326  
nem lehet beolvasni a  
számítógépről 324  
betöltés  
borítékok 70  
fejléc a tálcákban 57  
fejléc a többfunkciós  
adagolóban 70

- fejléces papír a 2100 lapos tálcában 64
  - fóliák 70
  - kártya 70
  - többfunkciós adagoló 70
  - betöltés, papír
    - 2100 lapos tálca 64
    - 550 lapos tálca 57
  - betűtípusminták listája nyomtatás 91
  - betűtípusminták listájának nyomtatása 91
  - bizalmas adatok védelmére vonatkozó információk 230
  - bizalmas és más típusú függő feladatok nyomtatása
    - Macintosh számítógépről 90
    - Windows rendszeren 90
  - bizalmas feladatok nyomtatási beállítások módosítása 91
  - Bizalmas nyomtatás menü 174
  - bizalmas nyomtatási feladatok 89
    - nyomtatás Macintosh számítógépről 90
    - nyomtatás Windows rendszerből 90
  - biztonság
    - bizalmas nyomtatási beállítások módosítása 91
  - Biztonsági beállítások szerkesztése menü 172
  - biztonsági beállításokra vonatkozó információk törlés 228
  - Biztonsági ellenőrzési napló menü 175
  - biztonsági információk 8, 9
  - biztonsági weblap hol található 230
  - Bonyolult oldal, lehet, hogy egyes adatok nem lettek kinyomtatva [39] 265
  - borítékok
    - betöltés 70
    - ötletek a használathoz 77
- C**
- címjegyzék segítségével 109
    - faxküldés 130
  - címke, papír
    - tippek 78
  - címzett(ek)
    - e-mail beállítások 110
- Cs**
- Cs. be az elülső aj. 265
  - csatlakozás vezeték nélküli hálózathoz
    - a Személyes azonosító kód (PIN-kód) használata 53
    - beépített webkiszolgáló használata 54
    - PBC, gombnyomásos beállítás használata 53
    - vezeték nélküli beállítási varázsló használata 53
  - Csendes üzemmód 224
  - Cserélje ki a törlőt 277
  - Cserélje le az utoljára szkennelt oldalt és az elakadt eredetiket, ha újraindítja a feladatot. 275
  - Csereméret menü 150
  - csíkok jelennek meg 313
  - Csomagolóanyag eltávolítása, [területnév] 274
- D**
- dátum és idő, fax beállítás 128
  - Dátum/idő beállítása menü 175
  - Dell Mobile Print használata 88
  - digitális telefonszolgáltatás fax beállítása 122
  - dokumentum nyomtatása 85
  - dokumentumok, nyomtatás
    - Macintosh-ról 85
    - Windows rendszeren 85
  - DSL (Digital Subscriber Line) fax beállítása 119
  - DSL-szűrő 119
  - Duplex telepítése 268
- E**
- e-mail
    - leállítás 110
  - e-mail beállítások
    - címzett(ek) 110
    - eredeti méret 111
    - felbontás 111
  - küldés módja 112
  - Mentés parancsikontként 111
  - oldalbeállítás 112
  - sötétség 111
  - tárgy 110
  - további beállítások 112
  - üzenet 110
  - e-mail beállítások konfigurálása 106
  - E-mail beállítások menü 197
  - e-mail képernyő kiegészítők 111, 112
  - e-mail küldés
    - a kimeneti fájl típusának módosítása 109
    - a nyomtató vezérlőpaneljének használata 108
    - címjegyzék segítségével 109
  - e-mail beállítások konfigurálása 106
  - e-mail funkció beállítása 106
  - gyorstárcsázó elem létrehozása
    - Embedded Web Server segítségével 107
  - hivatkozások létrehozása a nyomtató vezérlőpaneljének használatával 107
  - parancsikon-szám használatával 108
  - tárgysor hozzáadása 109
  - üzenetsor hozzáadása 109
  - e-mail küldés megszakítása 110
  - e-mail küldése a nyomtató kezelőpanelje segítségével 108
  - e-mail küldési lehetőség beállítás 106
  - e-mail parancsikonok, létrehozás beépített webkiszolgáló használata 107
  - e-mail, küldés
    - címjegyzék segítségével 109
    - parancsikon-szám használatával 108
  - Egyéb biztonsági beállítások menü 173
  - egyenetlen nyomtatási eloszlás 313
  - egyéni beállításokra vonatkozó információk törlés 228
  - Egyéni nevek menü 155
  - egyéni papírtípus hozzárendelés 75

- egyéni papírtípusnév készítés 75
- Egyéni szkennelési méretek menü 156
- Egyéni típusok menü 155
- Elakadás a lapolvasóban, vegye ki az elakadt eredetiket a lapolvasóból [2yy.xx] 277
- Elakadás a lapolvasóban, vegye ki az eredetiket a lapolvasóból [2yy.xx] 277
- elakadások
  - elkerülés 247
  - hozzáférés 248
  - üzenetek 248
- elválasztólapok másolatok közé helyezése 100
- Előkép beolvasása
  - beolvasási beállítások 143
- Embedded Web Server
  - a fax első beállítása 114
  - az alkatrészek állapotának ellenőrzése 234
  - beolvasás számítógépre a következő segítségével 140
  - bizalmas nyomtatási beállítások módosítása 91
  - e-mail parancsikonok létrehozása 107
  - e-mail riasztások beállítása 245
  - faxcél parancsikon létrehozása 131
  - FTP-parancsikon létrehozása 137
  - hozzáférés 21
  - hozzáférési probléma 328
  - kellékek állapotának ellenőrzése 234
- eredeti méret
  - beolvasási beállítások 142
  - e-mail beállítások 111
- eszköz- és hálózati beállításokra vonatkozó információk törlés 228
- Ethernet beállítás
  - előkészítés 51
- Ethernet hálózat
  - Ethernet-nyomtatás beállításának előkészítése 51
- Ethernet-port 48
- EXT-port 48
- e-mail riasztások
  - alacsony kellékszint 245
  - beállítás 245
  - papírelakadás 245
  - e-mail riasztások beállítása 245
- É**
- érintőképernyő gombok 19
- F**
- fájlnév
  - beolvasási beállítások 142
- fax
  - küldés 129, 130
  - küldés ütemezett időben 130
- fax beállítása
  - digitális telefonszolgáltatás 122
  - DSL-kapcsolat 119
  - normál telefonvonalas kapcsolat 115
  - ország-, illetve régióspecifikus 123
  - VoIP 120
- fax küldése 129
- fax küldése a nyomtató kezelőpanelje segítségével 128
- fax- és e-mail funkció beállítás 322
- fax- és e-mail funkció beállítása 322
- faxbeállítás
  - digitális telefonszolgáltatás 122
  - DSL-kapcsolat 119
  - normál telefonvonalas kapcsolat 115
  - ország-, illetve régióspecifikus 123
  - VoIP-kapcsolat 120
- faxbeállítások
  - beolvasás előképe 136
  - felbontás 135
  - későbbi küldés 136
  - oldalbeállítás 136
  - sötétség 135
  - tartalom forrása 135
  - tartalom típusa 135
  - további beállítások 136
- faxcél parancsikon létrehozása
  - beépített webkiszolgáló használata 131
- faxküldés
  - címjegyzék segítségével 130
  - gyorstárcsázó elemek segítségével 129
- faxküldés a címjegyzék használatával 130
- faxküldés ütemezett időben 130
- faxnapló
  - megtekintés 132
- faxnapló megjelenítése 132
- faxnév, beállítás 127
- faxok tartása 134
- faxok továbbítása 134
- faxolás
  - a nyomtató konfigurálása a nyári időszámítás követésére 128
  - dátum és idő beállítása 128
  - fax beállítása 114
  - fax világosítása vagy sötétítése 132
  - faxfeladat törlése 133
  - faxküldés ütemezett időben 130
  - faxnapló megjelenítése 132
  - faxok tartása 134
  - faxok továbbítása 134
  - faxszám beállítása 127
  - gyorstárcsázó elem létrehozása Embedded Web Server segítségével 131
  - hivatkozások létrehozása a nyomtató vezérlőpaneljének használatával 131
  - kéretlen faxok blokkolása 133
  - kimenő faxon szereplő név beállítása 127
  - küldés a kezelőpanel segítségével 128
  - megkülönböztető csengési szolgáltatás 127
  - módosítás, felbontás 132
- Faxolás üzemmód (Analog fax beállítása) menü 188
- faxolással kapcsolatos hibaelhárítás
  - faxok fogadhatók, de nem küldhetők 321
  - faxot küldeni lehet, de fogadni nem 321
  - fogadott fax rossz minőségű 323
  - hívó azonosítója nem jelenik meg 318
  - nem lehet faxot küldeni vagy fogadni 318
- faxport 48
- faxszám beállítása 127
- faxszám, beállítás 127

- fejléc
  - betöltés, 2100 lapos tálca 64
  - betöltés, multifunkciós adagoló 70, 78
  - betöltés, tálcák 57, 78
  - másolás 95
- fejléc vagy lábléc beszúrása 102
- fejléces papír betöltése
  - papírtájolás 78
- Feladat-nyilvántartás menü 214
- felbontás
  - beolvasási beállítások 142
  - e-mail beállítások 111
  - faxbeállítások 135
- felbontás, fax
  - módosítás 132
- felejtő memória 227
  - törlés 227
- felejtő memória törlése 227
- fennmaradó oldalak száma
  - becslés 235
- fény, jelző 16
- fényerő módosítása
  - a nyomtató kijelzője 226
  - Embedded Web Server 226
- fénykép
  - másolás 94
- festék sötétsége
  - beállítás 86
- festékkazetta cseréje 236, 239
- festékkazettát
  - cseréje 236, 239
- Finishing (Utófeldolgozás) menü 212
- firmware-kártya 28
- flash meghajtó
  - nyomtatás róla 86
- flash meghajtók
  - támogatott fájlformátumok 87
- Flash-meghajtó menü 206
- Fogyóban a karbantartókészlet [80.xy] 272
- Fogyóban a képkalkoló egység [84.xy] 267
- fóliák
  - betöltés 70
  - másolás 94
  - tippek 78
- FTP
  - FTP-beállítások 142
- FTP-beállítások
  - FTP 142
  - további beállítások 143
  - FTP-beállítások menü 202
  - FTP-cím
    - hivatkozások létrehozása a nyomtató vezérlőpaneljének használatával 138
  - FTP-címre, beolvasás
    - a nyomtató vezérlőpaneljének használata 138
    - parancsikon-szám használatával 139
  - FTP-parancsikon létrehozása
    - beépített webkiszolgáló használata 137
  - függő feladatok 89
    - nyomtatás Macintosh számítógépről 90
    - nyomtatás Windows rendszerből 90
  - függőleges vonalak jelennek meg 313
- G**
  - Gazdaságos mód beállítás 224
  - Gombnyomásos beállítás
    - használata 53
  - gombok, a nyomtató kezelőpanelje 16
  - gombok, érintőképernyő használata 19
- Gy**
  - gyári alapértelmezett beállítások
    - visszaállítás 246
  - gyári alapértelmezett értékek
    - visszaállítása 246
  - gyorstár császó elemek segítségével
    - faxküldés 129
  - Gyorstár császó elemek, létrehozás
    - e-mail 107
    - fax címzettje 131
    - FTP célállomás 137
    - FTP-cím 138
    - képernyő másolása 95
- H**
  - hálózatbeállítási oldal
    - nyomtatása 56
  - Hálózati jelentések menü 160
  - hálózatibeállítás-oldal
    - nyomtatás 56
  - hangposta
    - beállítás 115
    - hardverkiegészítők hozzáadása nyomtatóillesztő 51
    - hardverkiegészítők, hozzáadás nyomtatóillesztő 51
    - Helyezze vissza az elakadt eredetiket, ha újraindítja a feladatot. 275
    - Hiányzó vagy nem válaszoló kazetta újratelepítése [31.xy] 274
    - Hiányzó vagy nem válaszoló képkalkoló egység újratelepítése [31.xy] 274
    - Hiba az USB-hub olvasásakor. Távolítsa el a hubot. 266
    - Hiba az USB-meghajtó olvasása közben. Távolítsa el az USB-meghajtót. 266
    - hibaelhárítás
      - a beágyazott webkiszolgálót nem lehet megnyitni 328
      - a fax- és e-mail funkció nincs beállítva 322
      - a lapolvasó nem válaszol 327
      - a műszaki terméktámogatás hívása 329
      - alapvető nyomtatóproblémák megoldása 281
      - alkalmazáshiba történt 328
      - nem válaszoló nyomtató ellenőrzése 281
    - hibaelhárítás, beolvasás
      - a beolvasás sokáig tart, vagy lefagy tőle a számítógép 326
      - a beolvasási feladat nem sikerült 325
      - a nyomtató a dokumentumnak vagy fényképnek csak egy részét olvassa be 324
      - lapolvasó egységet nem lehet lecsukni 317, 326
      - nem lehet beolvasni a számítógépről 324
    - hibaelhárítás, faxolással kapcsolatos
      - faxok fogadhatók, de nem küldhetők 321
      - faxot küldeni lehet, de fogadni nem 321
      - fogadott fax rossz minőségű 323

- hívó azonosítója nem jelenik meg 318
  - nem lehet faxot küldeni vagy fogadni 318
  - hibaelhárítás, kijelző
    - a nyomtató kijelzőjén nem látható semmi 283
  - hibaelhárítás, másolással kapcsolatos
    - a másoló nem válaszol 314
    - a nyomtató a dokumentumnak vagy fényképnek csak egy részét másolja 315
    - gyenge másolási minőség 315
    - lapolvasó egységet nem lehet lecsukni 317, 326
    - rossz minőségű a beolvasott kép 324
  - hibaelhárítás, nyomtatás
    - a feladat nem megfelelő papírra nyomtatódik ki 290
    - a nyomtatás lelassul 294
    - a nyomtatás rossz tálcából történik 290
    - a nyomtatási feladat a vártnál tovább tart 293
    - a tálca-összekapcsolás nem működik 294
    - a többnyelvű PDF-fájlokat nem lehet kinyomtatni 291
    - az elakadt lapokat a nyomtató nem nyomtatja ki újra 286
    - boríték összetapad nyomtatás közben 289
    - feladatok nem nyomtatódnak ki 292
    - felfüggesztett feladatok nem nyomtatódnak ki 288
    - helytelen karakterek a nyomtatásban 290
    - helytelen margók a nyomatokon 300
    - hiba a flash-meghajtó olvasása közben 289
    - nem várt oldaltörések láthatók 295
    - Nincs elég memória a feladat szétválogatásához 291
    - papír gyakran elakad 287
    - papírmeghajlás 301
  - hibaelhárítás, nyomtatási minőség
    - a festék ledörzsölődik 312
    - a karakterek széle recés 295
    - a nyomatokon festékpöttyök jelennek meg 312
    - a nyomtatás túl sötét 304
    - a nyomtató egyszínű fekete lapokat ad ki a nyomtatásnál 302
    - árnyékképek jelennek meg a nyomatokon 308
    - egyenetlen nyomtatási eloszlás 313
    - eltorzult nyomtatás 308
    - fehér csíkok a lapon 313
    - festékfoltok vagy háttérárnyalatok 311
    - gyenge az írásvetítő-fóliákra történő nyomtatás minősége 312
    - ismétlődő hibák jelennek meg a nyomatokon 307
    - levágott oldalak vagy képek 296
    - nyomtatás túl világos 306
    - nyomtatási hibák 303
    - szaggatott függőleges vonalak 310
    - szaggatott vízszintes vonalak jelennek meg a nyomatokon 309
    - szürke háttér nyomatokon 298
    - tömörített képek jelennek meg a nyomatokon 297
    - üres oldalak 301
    - vízszintes vonalak jelennek meg a nyomatokon 299
  - hibaelhárítás, nyomtatókiegészítők
    - belső kiegészítő nem érzékelhető 283
    - belső nyomtatókiszolgáló 284
    - Internal Solutions Port 284
    - problémák a tálcával 285
    - USB-/párhuzamos illesztőkártya 286
  - hibaelhárítás, papíradagolás
    - az üzenet az elakadás elhárítása után is a kijelzőn marad 287
  - Hibás flash kártya [51] 266
  - Hibás lemez eltávolítása [61] 274
  - HTML-menü 220
- I**
- Ideiglenes adatfájlok törlése menü 174
- J**
- jelentések
    - megtekintés 245
  - Jelentések menü 157
- K**
- kábelek
    - Ethernet 48
    - USB 48
  - kábelek csatlakoztatása 48
  - kártya
    - betöltés 70
    - tippek 77
  - Kártya másolása
    - beállítás 23
  - Kazetta cseréje, 0 becsült hátral. old. [88.xy] 275
  - Kazetta cseréje, hibás illesztés a nyomtatonál [42.xy] 275
  - kellékanyagok értesítése
    - konfigurálás 245
  - kellékanyagok értesítésének konfigurálása 245
  - kellékanyagok rendelése
    - nyomtató kezdőlapjának használata 235
  - Kellékanyagok rendelési segédprogramja
    - kellékanyagok rendelése 235
  - kellékek
    - állapot ellenőrzése 234
  - ikonok a kezdőképernyőn
    - elrejtése 22
    - megjelenítés 22
  - ikonok elrejtése a kezdőképernyőn 22
  - ikonok megjelenítése a kezdőképernyőn 22
  - információk a nyomtatóról
    - hol található 10
  - Internal Solutions Port
    - beszerelés 35
    - hibaelhárítás 284
    - portbeállítások módosítása 55
  - IP-cím, nyomtató
    - keresés 21
  - IPv6 menü 162
  - ismétlődő hibák jelennek meg a nyomatokon 307

ellenőrzés a beágyazott webkiszolgáló használatával 234  
ellenőrzés a nyomtató vezérlőpaneljéről 234  
rendelés 235  
tárolás 235  
újrahasznosított papír használata 223  
kellékek állapota ellenőrzés 234  
Kép menü 221  
képernyő másolása  
kiegészítők 103, 104  
tartalom forrása 104  
tartalom típusa 104  
kéretlen faxok blokkolása 133  
későbbi küldés  
faxbeállítások 136  
kétoldalas nyomtatás 98  
kezdőképernyő  
ikonok elrejtése 22  
ikonok megjelenítése 22  
testreszabás 22  
kezelőpanel, nyomtató 16  
Alvó gomb fénye 16  
jelzőfény 16  
kiegészítő kártya  
beszerelés 33  
kiegészítő kártya beszerelése 33  
kiegészítők  
2100 lapos tálca, beszerelés 46  
550 lapos tálca, beszerelés 46  
Belső megoldások port, telepítése 35  
firmware-kártyák 28  
memóriakártya 28, 32  
nyomtató merevlemez, eltávolítás 43  
nyomtató merevlemeze, beszerelés 39  
kiegészítők beszerelése  
beszerelési sorrend 45  
kiegészítők, másolás képernyő arány 104  
másolás innen 103  
kijelző hibaelhárítása  
a nyomtató kijelzőjén nem látható semmi 283  
kijelző, a nyomtató vezérlőpanelje 16  
fényerő módosítása 226

kimeneti fájl típusa módosítás 109  
kimenő faxon szereplő név beállítása 127  
konfiguráció exportálása  
beépített webkiszolgáló használata 27  
konfiguráció importálása  
beépített webkiszolgáló használata 27  
konfigurációs információ vezeték nélküli hálózat 52  
konfigurálás  
kellékanyagok értesítése, festékkazetta 245  
kellékanyagok értesítése, karbantartási készlet 245  
kellékanyagok értesítése, képalkotó egység 245  
könyvtárlista  
nyomtatás 91  
könyvtárlista nyomtatása 91  
környezeti beállítások  
alvó üzemmód 225  
Csendes üzemmód 224  
Gazdaságos mód 224  
kijelző fényereje, beállítás 226  
környezetkímélő beállítások  
alvó üzemmód 225  
Csendes üzemmód 224  
fényerő, módosítás 226  
Gazdaságos mód 224  
küldés módja  
beolvasási beállítások 142  
e-mail beállítások 112  
különböző papírméretek, másolás 97  
különböző papírméretű oldalak másolása 97

## L

Lapolv. karb. hamar. szüks., ADF-készl. haszn.[80] 278  
lapolvasó  
Automatikus lapadagoló 15  
funkciók 14  
lapolvasó üveglapja 15  
Lapolvasó letiltva. Ha a probléma továbbra is fennáll, forduljon a rendszergazdához. [840.02] 277  
lapolvasó üveglapja  
másolás 94

tisztítás 232  
Lemez tele,beolvasási feladat megszakítva 266  
lemeztörlés 228  
leválogatás  
másolási beállítások 104  
LINE-port 48

## M

másolás  
automatikus lapadagoló segítségével 93  
beállítás, minőség 98  
csökkentése 98  
egyéni feladat 101  
elválasztólapok másolatok közé helyezése 100  
fedvényüzenet elhelyezése 102  
fejléc vagy lábléc beszúrása 102  
fejléces papírra 95  
fénykép 94  
gyorsmásolás 93  
hivatkozások létrehozása a nyomtató vezérlőpaneljének használatával 95  
írásvetítő fóliára 94  
különböző méretűre 96  
különböző papírméretet 97  
másolás megszakítása 102, 103  
nagyítás 98  
papír mindkét oldalára 98  
példányok leválogatása 99  
tálca választása 96  
több oldal egy lapra 100  
üveglap segítségével 94  
másolás a papír mindkét oldalára (kétoldalas másolás) 98  
másolás írásvetítő fóliára 94  
másolás, megszakítás  
automatikus lapadagoló segítségével 102  
üveglap segítségével 103  
másolási beállítások  
leválogatás 104  
Mentés parancsiként 105  
oldalak (duplex) 104  
példányszám 104  
sötétség 104  
további beállítások 105  
Másolási beállítások menü 185  
másolási minőség  
beállítás 98

- másolással kapcsolatos
  - hibaelhárítás
    - a másoló nem válaszol 314
    - a nyomtató a dokumentumnak vagy fényképnek csak egy részét másolja 315
    - gyenge másolási minőség 315
    - lapolvasó egységet nem lehet lecsukni 317, 326
    - rossz minőségű a beolvasott kép 324
  - másolat kicsinyítése 98
  - másolat nagyítása 98
  - másolatok készítése a kiválasztott tálcában lévő papírokra 96
  - megkülönböztető csengési szolgáltatás, fax
    - csatlakozás 127
  - megrendelhető belső kiegészítők 28
  - megtekintés
    - jelentések 245
  - memória
    - a nyomtatóra telepített típusok 227
  - memóriakártya 28
    - beszerelés 32
  - Mentés parancsiként
    - beolvasási beállítások 142
    - e-mail beállítások 111
    - másolási beállítások 105
  - menübeállítások oldal nyomtatása 56
  - menübeállítások oldala nyomtatás 56
  - menük
    - [x] hálózat 159
    - Aktív NIC 158
    - Alapértelmezett forrás 146
    - AppleTalk 163
    - Beállítások 210
    - Bizalmas nyomtatás 174
    - Biztonsági beállítások szerkesztése 172
    - Biztonsági ellenőrzési napló 175
    - Csereméret 150
    - Dátum és idő beállítása 175
    - diagram 145
    - E-mail beállítások 197
    - Egyéb biztonsági beállítások 173
    - Egyéni nevek 155
    - Egyéni szken. méretek 156
  - Egyéni típusok 155
  - Faxolás üzemmód (Analog fax beállítása) 188
  - Feladat-nyilvánt. 214
  - Flash meghajtó 206
  - FTP-beállítások 202
  - Hálózati jelentések 160
  - Hálózati kártya 160
  - HTML 220
  - Ideiglenes adatfájlok törlése 174
  - IPv6 162
  - Jelentések 157
  - Kép 221
  - Kiadási műveletek 212
  - Másolási beállítások 185
  - Minőség 213
  - MP konfigurálása 146
  - Papír textúra 150
  - Papírbetöltés 154
  - Papírméret/-típus 147
  - Papírsúly 152
  - Párhuzamos [x] 165
  - PCL-emuláció 217
  - PDF 216
  - PostScript 217
  - Segédprogramok 215
  - SMTP-beállítás 170
  - Soros [x] 168
  - Súgó 221
  - Szabványos hál. 159
  - Szabványos USB 164
  - TCP/IP 161
  - Universal Setup (Univerzális beállítás) 156
  - Vezeték nélküli 163
  - XPS 216
  - menük diagram 145
  - mobileszköz
    - nyomtatás róla 88
  - MP menü konfigurálása 146
- N**
- Néhány függő feladat nem lett visszaállítva 278
  - nem felejtő memória 227
    - törlés 228
  - nem felejtő memória törlése 228
  - Nem formázott flash kártya észlelhető [53] 280
  - Nem kapcsolódik analóg telefonvonal a modemhez, fax kikapcsolva. 272
  - Nem kompatibilis [x]. tálcá [59] 268
  - Nem megfelelő papírméret, nyissa ki: [paper source] [34] 268
  - Nem támogatott fényképezőgép üzemmód, kamera kihúzása és üzemmódváltás 280
  - Nem támogatott opció a(z) [x]. nyílásban [55] 280
  - Nem támogatott USB-hub, távolítsa el 266
  - nem válaszoló nyomtató ellenőrzése 281
  - Network Card (Hálózati kártya) menü 160
  - Nincs elég memória a feladat leválogatásához [37] 269
  - Nincs elég memória a Flash memória töredezettség-mentesítési művelethez [37] 269
  - Nincs elég memória az Erőforrások mentése funkció támogatásához [35] 269
  - Nincs elég memória, egyes felfüggesztett feladatok nem lesznek visszaállítva [37] 269
  - Nincs elég memória, egyes felfüggesztett feladatok törlődtek [37] 269
  - Nincs elég szabad hely a flash memóriában az erőforrások számára [52] 273
  - Normál hálózati szoftverhiba [54] 278
- Ny**
- nyári időszámítás, beállítás 128
  - nyomtatás
    - betűtípusminták listája 91
    - flash-meghajtóról 86
    - hálózatibeállítás-oldal 56
    - könyvtárlista 91
    - Macintosh-ról 85
    - megszakítás a nyomtató kezelőpaneljéről 92
    - menübeállítások oldala 56
    - mobileszközről a Dell Mobile Print segítségével 88
    - mobileszközről az AirPrint segítségével 88
    - Windows rendszeren 85
    - úrlapok 85
    - nyomtatás flash-meghajtóról 86

- nyomtatás minősége, hibaelhárítás  
 a festék ledörzsölődik 312  
 a karakterek széle recés 295  
 a nyomatokon festékpöttyök jelennek meg 312  
 a nyomtatás túl sötét 304  
 a nyomtató egyszínű fekete lapokat ad ki a nyomtatásnál 302  
 árnyékképek jelennek meg a nyomatokon 308  
 egyenetlen nyomtatási eloszlás 313  
 eltorzult nyomtatás 308  
 fehér csíkok 313  
 festékfoltok vagy háttérárnyalatok 311  
 gyenge az írásvetítő-fóliákra történő nyomtatás minősége 312  
 ismétlődő hibák jelennek meg a nyomatokon 307  
 levágott oldalak vagy képek 296  
 nyomtatás túl világos 306  
 nyomtatási hibák 303  
 szaggatott függőleges vonalak 310  
 szaggatott vízszintes vonalak jelennek meg a nyomatokon 309  
 szürke háttér nyomatokon 298  
 tömörített képek jelennek meg a nyomatokon 297  
 üres oldalak 301  
 vízszintes vonalak jelennek meg a nyomatokon 299  
 nyomtatás, hibaelhárítás  
 a feladat nem megfelelő papírra nyomtatódik ki 290  
 a nyomtatás rossz tálcából történik 290  
 a nyomtatási feladat a vártnál tovább tart 293  
 a tálcá-összekapcsolás nem működik 294  
 a többnyelvű PDF-fájlokat nem lehet kinyomtatni 291  
 az elakadt lapokat a nyomtató nem nyomtatja ki újra 286  
 boríték összetapad nyomtatás közben 289  
 feladatok nem nyomtatódnak ki 292
- felfüggesztett feladatok nem nyomtatódnak ki 288  
 helytelen karakterek a nyomtatásban 290  
 helytelen margók a nyomatokon 300  
 hiba a flash-meghajtó olvasása közben 289  
 nem várt oldaltörések láthatók 295  
 Nincs elég memória a feladat szétválogatásához 291  
 papír gyakran elakad 287  
 papírmeghajlás 301  
 nyomtatási feladat megszakítás, számítógépről 92  
 nyomtatási feladat megszakítása a nyomtató kezelőpaneljén 92  
 számítógépről 92  
 nyomtatási feladatok ellenőrzése 89  
 nyomtatás Macintosh számítógépről 90  
 nyomtatás Windows rendszerből 90  
 nyomtatási feladatok eltávolítása 89  
 nyomtatási feladatok ismétlése 89  
 nyomtatás Macintosh számítógépről 90  
 nyomtatás Windows rendszerből 90  
 nyomtatási feladatok megőrzése 89  
 nyomtatás Macintosh számítógépről 90  
 nyomtatás Windows rendszerből 90  
 nyomtatási hibák 303  
 nyomtatási minőség lapolvasó üveglapjának tisztítása 232  
 nyomtató 50  
 alapmodell 12  
 hely kiválasztása 11  
 minimális elakadások 11  
 mozgató 11, 242  
 szállítás 243  
 teljesen konfigurált 12  
 nyomtató IP-címének megkeresése 21  
 nyomtató külseje tisztítás 231
- nyomtató merevlemeze  
 beszerelés 39  
 eltávolítása 43  
 leselejtezés 227  
 titkosítás 229  
 törlés 228  
 nyomtató merevlemezeének memóriája törlés 228  
 nyomtató merevlemezeének titkosítása 229  
 nyomtató részei  
 vezérlő alaplapja 28  
 nyomtató szállítása 243  
 nyomtató tisztítása 231  
 nyomtatóbeállítások 12  
 nyomtatóillesztő  
 hardverkiegészítők, hozzáadás 51  
 nyomtatókiegészítők hibaelhárítása  
 belső kiegészítő nem érzékelhető 283  
 belső nyomtatókiszolgáló 284  
 Internal Solutions Port 284  
 problémák a tálcával 285  
 USB-/párhuzamos illesztőkártya 286  
 nyomtatóproblémák, alapvetők megoldása 281  
 nyomtatóüzenetek  
 [paper source] módosítása erre:  
 [custom string] betöltési mód:  
 [orientation] 263  
 [paper source] módosítása erre:  
 [custom type name] betöltési mód:  
 [orientation] 263  
 [paper source] módosítása erre:  
 [paper size] [paper type] betöltési mód:  
 [orientation] 264  
 [paper source] módosítása erre:  
 [paper size] betöltési mód:  
 [orientation] 264  
 [x] hálózati szoftverhiba [54] 272  
 [x] lapos papírelakadás, a kazetta eltávolításához emelje fel az elülső fedelet. [200–201] 250  
 [x] lapos papírelakadás, nyissa ki a hátsó alsó és felső ajtót. [231–234] 254  
 [x] lapos papírelakadás, nyissa ki a hátsó felső ajtót. [202] 253  
 [x] lapos papírelakadás, nyissa ki a(z) [x]. tálcát. [24x] 258



- [x] lapos papírelakadás, nyissa ki az automatikus adagoló fedelét. [28y.xx] 260
- [x] lapos papírelakadás, távolítsa el a normál tárolóból az elakadt papírt. [203] 256
- [x] lapos papírelakadás, távolítsa el az 1. tálcát a duplex megtisztításához. [235-239] 257
- [x] lapos papírelakadás, tegye szabaddá a kézi adagolót. [250] 259
- [x]. soros opció hiba [54] 278
- [x]. tálca kapcsolatának ellenőrzése 264
- [x]. USB-port letiltva [56] 280
- A beolvasott dokumentum túl hosszú 277
- A Faxállomásnév nincs beállítva. Lépjen kapcsolatba a rendszergazdával. 267
- A Faxállomásszám nincs beállítva. Lépjen kapcsolatba a rendszergazdával. 267
- A faxkiszolgálón a „Címjegyzék formátum” nincs beállítva. Lépjen kapcsolatba a rendszergazdával. 267
- A faxmemória megtelt 267
- A faxpartíció nem működik. Lépjen kapcsolatba a rendszergazdával. 267
- A feladat befejezéséhez kellékanyag szükséges 279
- A görgőkészlet cseréje [81.xx] 276
- A hiányzó beégető egység cseréje [80.xx] 276
- A karbantartókészlet cseréje, 0 becsült hátral. old. [80.xy] 276
- A karbantartókészlet kifogyóban [80.xy] 271
- A karbantartókészlet majdnem kifogyott, [x] becsült hátral. old. [80.xy] 272
- A kazetta fogyóban [88.xy] 263
- A kazetta kifogyóban [88.xy] 263
- A kazettában nagyon kevés a festék, [x] becsült hátral. old. [88.xy] 263
- A képkalkoló egység cseréje, 0 becsült hátral. old. [84.xy] 275
- A képkalkoló egység kifogyóban [84.xy] 267
- A képkalkoló egység majdnem kifogyott, [x] becsült hátral. old. [84.xy] 267
- A konfiguráció módosult, néhány felfüggesztett feladat nem lett visszaállítva [57] 265
- A lapolvasó automatikus lapadagolójának a fedele nyitva van 277
- A lapolvasót a rendszergazda letiltotta [840.01] 277
- A lemez megtelt [62] 266
- A lemezt formázni kell a készülékben való használat előtt. 266
- A memória megtelt [38] 272
- A memória megtelt, nem nyomtathatók faxok 272
- A nem a Dell által gyártott [supply type] kellékről bővebb információt talál a Felhasználói kézikönyvben [33.xy] 273
- A nem támogatott kazetta cseréje [32.xy] 276
- A nem támogatott képkalkoló egység cseréje [32.xy] 276
- A normál USB-port le van tiltva [56] 278
- A nyomtató újraindult. Lehet, hogy az utolsó feladat nincs befejezve. 274
- A Weblink kiszolgáló nincs beállítva. Lépjen kapcsolatba a rendszergazdával. 280
- A(z) [x]. párhuzamos port letiltva [56] 273
- A(z) [x]. soros port letiltva [56] 278
- A(z) [x]. tálca beillesztése 268
- A(z) [x]. tálca papírmérete nem támogatott 279
- A(z) [x]. tálca telepítése 269
- Ajtót csukja be v. kaz. tegye be 264
- Az elválasztólap cseréje 276
- Az összes eredeti dokumentum kicserélése a feladat újraindításakor. 274
- Bonyolult oldal, lehet, hogy egyes adatok nem lettek kinyomtatva [39] 265
- Cs. be az elülső aj. 265
- Cserélje ki a törlőt 277
- Cserélje le az utoljára szkennelt oldalt és az elakadt eredetiket, ha újraindítja a feladatot. 275
- Csomagolóanyag eltávolítása, [területnév] 274
- Duplex telepítése 268
- Elakadás a lapolvasóban, vegye ki az elakadt eredetiket a lapolvasóból [2yy.xx] 277
- Elakadás a lapolvasóban, vegye ki az eredetiket a lapolvasóból [2yy.xx] 277
- Fogyóban a karbantartókészlet [80.xy] 272
- Fogyóban a képkalkoló egység [84.xy] 267
- Helyezze vissza az elakadt eredetiket, ha újraindítja a feladatot. 275
- Hiányzó vagy nem válaszoló kazetta újratelepítése [31.xy] 274
- Hiányzó vagy nem válaszoló képkalkoló egység újratelepítése [31.xy] 274
- Hiba az USB-hub olvasásakor. Távolítsa el a hubot. 266
- Hiba az USB-meghajtó olvasása közben. Távolítsa el az USB-meghajtót. 266
- Hibás flash kártya [51] 266
- Hibás lemez eltávolítása [61] 274
- Kazetta cseréje, 0 becsült hátral. old. [88.xy] 275
- Kazetta cseréje, hibás illesztés a nyomtatonál [42.xy] 275
- kezelés 244
- Lapolv. karb. hamar. szüks., ADF-készl. haszn.[80] 278
- Lapolvasó letiltva. Ha a probléma továbbra is fennáll, forduljon a rendszergazdához. [840.02] 277
- Lemez majdnem megtelt. Lemezterület biztonságos törlése. 266
- Lemez tele,beolvasási feladat megszakítva 266

- Néhány függő feladat nem lett visszaállítva 278
- Nem formázott flash kártya észlelhető [53] 280
- Nem kapcsolódik analóg telefonvonal a modemhez, fax kikapcsolva. 272
- Nem kompatibilis [x]. tálca [59] 268
- Nem megfelelő papírméret, nyissa ki: [paper source] [34] 268
- Nem támogatott fényképezőgép üzemmód, kamera kihúzása és üzemmódváltás 280
- Nem támogatott lemez 280
- Nem támogatott opció a(z) [x]. nyílásban [55] 280
- Nem támogatott USB-hub, távolítsa el 266
- Nincs elég memória a feladat leválogatásához [37] 269
- Nincs elég memória a Flash memória töredezettség-mentesítési művelethez [37] 269
- Nincs elég memória az Erőforrások mentése funkció támogatásához [35] 269
- Nincs elég memória, egyes felfüggesztett feladatok nem lesznek visszaállítva [37] 269
- Nincs elég memória, egyes felfüggesztett feladatok törlődtek [37] 269
- Nincs elég szabad hely a flash memóriában az erőforrások számára [52] 273
- Normál hálózati szoftverhiba [54] 278
- Papír eltávolítása a normál kimeneti tárolóból 274
- Papírcsere szükséges 273
- Töltse fel a kézi adagolót ezzel: [egyéni karakterlánc] [papírtájolás] 271
- Töltse fel a kézi adagolót ezzel: [papírtípus] [papírméret] [papírtájolás] 271
- Töltse fel a kézi adagolót ezzel: [egyéni típusnév] [papírtájolás] 271
- Töltse fel a kézi adagolót ezzel: [papírméret][papírtájolás] 271
- Töltse fel ezt: [papírforrás] a következővel: [egyéni karakterlánc] [papírtájolás] 270
- Töltse fel ezt: [papírforrás] a következővel: [egyéni típusnév] [papírtájolás] 270
- Töltse fel ezt: [papírforrás] a következővel: [papírméret] [papírtájolás] 270
- Töltse fel ezt: [papírforrás] a következővel: [papírtípus] [papírméret] [papírtájolás] 270
- Túl sok frissítési opció van telepítve [58] 279
- Túl sok lemez van telepítve [58] 279
- Túl sok tálca van csatlakoztatva [58] 279
- Visszaállítja a függő feladatokat? 277
- Zárja be a felső szervizfedelelet 265
- Zárja le a síkagy fedelét és töltse be az eredeti dokumentumot a feladat újraindításakor [2yy.xx] 265
- nyomatatóüzenetek kezelése 244
- nyomatóvédelem információ 230
- O**
- oldalak (duplex) másolási beállítások 104
- oldalbeállítás beolvasási beállítások 143
- e-mail beállítások 112
- faxbeállítások 136
- opciók, érintőképernyő e-mail 111, 112
- másolás 103
- P**
- papír előnyomott úrlapok 80
- fejléc 80
- jellemzők 79
- kiválasztás 80
- különböző méretek, másolás 97
- nem elfogadható 80
- takarékosság 100
- tárolás 79, 82
- újrafelhasznált 80
- újrahasznosított kellékek használata 223
- Univerzális méret beállítása 57
- Papír eltávolítása a normál kimeneti tárolóból 274
- papíradagolás, hibaelhárítás az üzenet az elakadás elhárítása után is a kijelzőn marad 287
- Papírbetöltés menü 154
- Papírcsere szükséges 273
- papírelakadás elkerülés 247
- papírelakadás, elhárítás a hátsó ajtó mögött 254
- a kézi adagolóban 259
- a nyomtatóban 250
- a(z) [x] tálcában 258
- automatikus lapadagoló fedele 260
- előre a 257
- hátsó ajtó 253
- hátsó felső ajtó 253
- normál tároló, elakadás 256
- papírelakadások elkerülése 82, 247
- papírjellemzők 79
- papírméret beállítás 57
- Papírméret/Papírtípus menü 147
- papírméretek nyomtató által támogatott 82
- Papírsúly menü 152
- papírsúlyok nyomtató által támogatott 84
- papírtakarékosság 100
- Papírtextúra menü 150
- papírtípus beállítás 57
- papírtípusok nyomtató által támogatott 84
- parancsikon-szám használatával szkennelés FTP címre 139
- Párhuzamos [x] menü 165
- PCL Emul (PCL-emuláció) menü 217
- PDF menü 216
- példányok leválogatása 99
- példányszám másolási beállítások 104
- portbeállítások konfigurálás 55
- portbeállítások konfigurálása 55
- PostScript menü 217

publikációk  
hol található 10

## Q

Quality (Minőség) menü 213

## R

RJ-11 adapter 123

## S

Saját parancsikon  
áttekintés 24  
SMTP-beállítási menü 170  
soros nyomtatás  
beállítás 55  
soros nyomtatás beállítása 55  
sötétség  
beolvasási beállítások 142  
e-mail beállítások 111  
faxbeállítások 135  
másolási beállítások 104  
Súgó menü 221

## Sz

Szabványos hál. menü 159  
Szabványos USB menü 164  
szaggatott függőleges vonalak  
jelennek meg a nyomatokon 310  
szaggatott vízszintes vonalak  
jelennek meg a nyomatokon 309  
számítógép IP-címe  
keresés 21  
Személyes azonosító kód módszer  
használata 53  
szkennelés FTP címre  
a nyomtató vezérlőpaneljének  
használata 138  
címjegyzék segítségével 139  
parancsikon-szám  
használata 139  
parancsikonok létrehozása a  
számítógép segítségével 137  
szoftver  
Állapotfigyelő központ 244  
Állapotjelző 244  
Kellékanyagok rendelési  
segédprogramja 235

## T

tálca  
betöltés 57  
tálca-összekapcsolás  
bontása 74, 75  
tálcák  
összekapcsolás 74, 75  
összekapcsolás bontása 74, 75  
tálcák csatolása 74, 75  
támogatott flash-meghajtók 87  
támogatott papírméreték 82  
támogatott papírsúlyok 84  
támogatott papírtípusok 84  
tápcsatlakozó 48  
tárgy és üzenetinformációk  
hozzáadás e-mailhez 109  
tárolás  
kellékek 235  
papír 82  
tartalom  
e-mail beállítások 111  
tartalom forrása  
e-mail beállítások 111  
faxbeállítások 135  
tartalom típusa  
e-mail beállítások 111  
faxbeállítások 135  
Távoli kezelőpanel  
beállítás 26  
TCP/IP menü 161  
telefonos frekvenciaosztó 120  
telepítés, nyomtató 50  
tippek  
borítékok használatával  
kapcsolatban 77  
címke, papír 78  
fejléces papír használatáról 78  
fóliák 78  
kártya 77  
tippek borítékok használatával  
kapcsolatban 77  
tippek fejléces papír  
használatához 78  
tisztítás  
lapolvasó üveglapja 232  
nyomtató külseje 231  
Több küldése  
beállítás 25  
profil hozzáadása 25  
több oldal másolása egy lapra 100

többfunkciós adagoló

betöltés 70  
Töltse fel a kézi adagolót ezzel:  
[egyéni karakterlánc]  
[papírtájolás] 271  
Töltse fel a kézi adagolót ezzel:  
[papírtípus] [papírméret]  
[papírtájolás] 271  
Töltse fel a kézi adagolót ezzel:  
[egyéni típusnév][papírtájolás] 271  
Töltse fel a kézi adagolót ezzel:  
[papírméret][papírtájolás] 271  
Töltse fel ezt: [papírforrás] a  
következővel: [egyéni karakterlánc]  
[papírtájolás] 270  
Töltse fel ezt: [papírforrás] a  
következővel: [egyéni típusnév]  
[papírtájolás] 270  
Töltse fel ezt: [papírforrás] a  
következővel: [papírméret]  
[papírtájolás] 270  
Töltse fel ezt: [papírforrás] a  
következővel: [papírtípus]  
[papírméret] [papírtájolás] 270  
tömörített képek jelennek meg a  
nyomatokon 297  
törölhetőség  
nyilatkozat - 227  
törölhetőségi nyilatkozat 227  
további beállítások  
e-mail beállítások 112  
faxbeállítások 136  
FTP-beállítások 143  
másolási beállítások 105  
további információk a  
nyomtatóról 10  
Túl sok frissítési opció van telepítve  
[58] 279  
Túl sok lemez van telepítve  
[58] 279  
Túl sok tálca van csatlakoztatva  
[58] 279

## U

Universal Setup (Univerzális  
beállítás) menü 156  
Univerzális papírméret  
beállítás 57  
USB-/párhuzamos illesztőkártya  
hibaelhárítás 286  
USB-port 48

Utilities (Segédprogramok)  
menü 215

## Ú

újrahasznosítás  
Dell termékek 226  
újrahasznosított papír  
használata 80, 223  
újrahasznosított papír  
használata 223

## Ü

üzenet  
e-mail beállítások 110  
üzenetrögzítő  
beállítás 115

## V

vezérlő alaplappja  
hozzáférés 28  
vezeték nélküli beállítási varázsló  
használata 53  
vezeték nélküli hálózat  
konfigurációs információ 52  
virtuális kijelző  
ellenőrzés a beágyazott  
webkiszolgáló használatával 244  
Visszaállítja a függő  
feladatokat? 277  
VoIP  
fax beállítása 120  
VoIP adapter 120  
vonalak jelennek meg 313  
vonalszűrő 119

## W

Wireless (Vezeték nélküli)  
menü 163

## X

XPS-menü 216

## Z

zaj csökkentése 224  
Zárja be a felső szervizfedelelet 265  
Zárja le a síkágy fedelét és töltsse be  
az eredeti dokumentumot a feladat  
újraindításakor [2yy.xx] 265  
zöld beállítások  
Csendes üzemmód 224

Gazdaságos mód 224

## Ú

Úrlapok és kedvencek  
beállítás 23  
úrlapok nyomtatása 85